

RITTER ILDIKÓ

(T)ÖRVÉNY

A kábítószerrel való visszaélés büntetőjogi megítélésének hatásvizsgálata

– 1999. március 1. után

NEMZETI DROGMEGELŐZÉSI INTÉZET

SZAKMAI FORRÁS SOROZAT

KUTATÁSOK III.

Sorozatszerkesztő: Demetrovics Zsolt

RITTER ILDIKÓ



(T)ÖRVÉNY

A kábítószerrel való visszaélés
büntetőjogi megítélésének hatásvizsgálata
– 1999. március 1. után

Kutatási beszámoló

L'HARMATTAN
BUDAPEST – 2003

A vizsgálat a Gyermek-, Ifjúsági és Sportminisztérium támogatásával készült

Lektorálta: Dr. Rácz József

Nemzeti Drogmegelőzési Intézet
National Institute for Drug Prevention
1145 Budapest, Amerikai út 96.
Tel: (+36 1) 273 2630, Fax: (+36 1) 273 2633

L'Harmattan France
7 rue de l'Ecole Polytechnique
75005 Paris
T.: 33.1.40.46.79.20

L'Harmattan Italia SRL
Via Bava, 37
10124 Torino-Italia
T./F.: 011.817.13.88

© Ritter Ildikó, 2003
© L'Harmattan Kiadó, 2003

TARTALOM

ELŐSZÓ	7
A SZERZŐ ELŐSZAVA	9
1. BEVEZETÉS	11
1.1. Joghatásosság	11
1.2. A vizsgálat időszereúsége	12
1.3. A kábítószer-problémával kapcsolatos hazai büntetőjogi rendelkezések	14
1.3.1. <i>A kábítószer-probléma büntetőjogi megítélésének változásai – történeti áttekintés</i>	14
2. A JOGSZABÁLYI KÖRNYEZET VÁLTOZÁSAINAK HATÁSA A BŰNÜGYI STATISZTIKA TÜKRÉBEN	21
2.1. A visszaélés kábítószerrel bűncselekmények alaktani tagozódásában bekövetkezett változások 2000-ben	23
2.2. Néhány egyéb megállapítás	24
3. ÁLLAMIGAZGATÁSI SZERVEK VÉLEMÉNYE A TÖRVÉNYMÓDOSÍTÁSRÓL	26
4. KÁBÍTÓSZER-FOGYASZTÁS ÉS JOGHATÁSOS SÁG AZ EURÓPAI UNIÓBAN	28
5. A VIZSGÁLAT CÉLJA	32
5.1. A vizsgálat módszere	34
5.1.1. <i>A kutatás módszere és a mintaválasztás</i>	35
5.1.2. <i>A vizsgálat második fázisa: félig strukturált szociológiai mélyinterjúk</i>	37
5.1.3. <i>A kérdésés körülményei</i>	38
5.1.4. <i>Az adatfeldolgozás</i>	38
6. A VIZSGÁLAT EREDMÉNYE I: A BŰNCSELEKMÉNYEK	39
6.1. A vizsgált visszaélés kábítószerrel bűncselekményt elkövetettek száma területi (megyei) lebontásban	39
6.2. Az elkövetés helye	40
6.3. Az elkövetők száma	43
6.4. Az elkövetés éve	44
6.5. Az elkövetés hónapja	45
6.6. Felderítő szerv	50
6.7. Az elkövetés helyszíne	54
6.8. Jogi minősítés	58
6.9. Kábítószer-mennyiség	72
6.10. Kényszerintézkedések	77
6.10.1. <i>Őrizet</i>	78
6.10.2. <i>Előzetes letartóztatás</i>	80
6.11. Az eljárások hossza a nyomozási szakban	85
6.12. Az eljárások befejezésének módja	90
6.13. Az ügyvédek szerepe	97

6.14. Szakértők az eljárásban	99
6.14.1. Elmeorvos-szakértői vizsgálatok	101
6.14.2. Vegyészszakértői vizsgálatok	101
6.14.3. Toxikológusszakértői vizsgálatok	101
7. AZ ELKÖVETŐK	104
7.1. Életkor	104
7.2. Nem	108
7.3. Családi állapot	108
7.4. Állampolgárság	109
7.5. Lakhely	109
7.6. Iskolai végzettség	111
7.7. Munkahely	112
7.8. Munkahely és szerfogyasztási szokások	113
7.9. Előélet	115
7.10. Szertípusok, szerhasználati minták	118
7.10.1. A kábítószer-fogyasztás kezdete és az életkor	120
7.11. Intravénás droghasználat	122
7.12. Kapcsolat drogbetegek kezelését végző intézménnyel az eljárást megelőzően	124
8. INTERJÚK	129
8.1. A megkérdezettek jellemzői	129
8.2. Vélemények az eljárásokról	130
8.2.1. Kik kezdeményezik az eljárásokat?	130
8.2.2. Elterelés	130
8.2.3. Szakértői vizsgálatok	131
8.2.4. Az eljárásokkal kapcsolatos problémák	132
8.2.5. A módosítás pozitív hatásai	133
8.2.6. A módosítás negatív hatásai	134
8.2.7. A törvénymódosítás célja	136
8.2.8. Diverziós lehetőségek	138
8.2.9. Eljárás a fogyasztókkal szemben	139
8.2.10. Javaslatok a problémák megoldására	140
8.2.11. Rendeletek, állásfoglalások	142
8.2.12. Együttműködés a jogalkalmazók és a kezelőintézmények között	143
8.2.13. A jogalkalmazók felkészültsége	144
8.2.14. Attitűd	146
9. ÖSSZEFOGLALÁS	148
9.1. A vizsgálat eredményei	151
9.1.1. Elkövetők	159
9.1.2. Interjúk	163
10. JAVASLATOK	170
English Summary	173

ELŐSZÓ

A kábítószer-problémára vonatkozó büntetőjogi szabályozás, miközben egy társadalom adott történeti-szociológiai, sőt érték-keresztmetszetében megjelenő önvédési eszközként is értelmezhető, mégiscsak emberi sorsokkal van összefüggésben. Hatása egyébként adott esetben nem is csupán azok életében érvényesül, akiket közvetlenül érint, hanem, azokéban is, akik a büntetőjog áttételes következményeivel találkoznak, vagy éppen azokat kénytelenek elszenvedni.

Igazat kell adnunk Lévay Miklósnak, aki szerint: „A kábítószer-probléma összetettségére való tekintettel egy ország drogpolitikájának ideális esetben csak egyik eleme a büntetőjogi szabályozás... Ugyanakkor a büntetőjog lényegéből, jogrendszerbeli helyéből fakadóan a kábítószer-problémával kapcsolatos büntetőjogi rendelkezések alapvetően befolyásolják az egyéb drogpolitikai eszközök szerepét, mozgásterét a drogfogyasztás és az azzal összefüggő jelenségek visszaszorításában, a káros következmények csökkentésében.” (Héják, baglyok, galambok. *Fundamentum*, 2001/1.)

A büntetőjog sokfajta módon szövi át a társadalmi valóságot. Közvetlenül hathat a kezelni hivatott probléma alakulására, szimbolikus jelentéseket konstruálhat vagy erősíthet meg az érintettek vonatkozásában, de egészen mindennapi, gyakorlati következményeket is teremthet a legkülönfélébb területeken.

A drogpolitikus szempontjából számos kérdés indokolja a kábítószerrel való visszaélés mint büntetőjogi értelemben vett elkövetési magatartás átfogó vizsgálatát. Ezek közül talán a legfontosabb kérdés: vajon a kábítószer-probléma társadalmi kezelése szempontjából a büntetőjog valóban *ultima ratió*ként működik-e? A politika a társadalmi eszköztárban utolsóként mozgósítandó értelmes lehetőségnek tekinti-e a büntetőjogot, felismerve, hogy számtalan más eszközzel jobban, hatékonyabban, olcsóbban és főleg humánusabban tehet a közösség életének biztonságosabbá, az egyének életének pedig ártalmaktól mentesebbé tételéért? Vagy pedig minden más eszközt, beavatkozást megelőző, azok elé furakodó, adott esetben azokat feleslegessé is tevő hatalmi eszközként jelentkeznek?

A másik fontos szempont az, hogy miközben a jogalkotói szándék a társadalom védelme mellett az emberi életre is ható eszközöket használ – s teszi ezt joggal –, akkor alapvető kötelessége is időről időre megvizsgálnia azok megvalósulását, hatásait és hatékonyságát, egyben a társadalmi probléma alakulására kifejtett hatásait, a jogrendszeren belüli helyét, a jogbiztonságra kifejtett hatását.

Most, az európai uniós csatlakozás küszöbén nem vagyunk egyszerű helyzetben, amikor egyértelmű válaszokat keresünk a drogprobléma kezelésének európai mintázatára. Ebben a tekintetben közösségi politika kidolgozására aligha van lehetőség. Az uniós tagországok meglehetősen különböző módon látják saját lehetőségeiket és feladataikat a kábítószer-probléma enyhítése kérdésében. Habár bizonyos trendek a közösségi büntetőpolitika területén is kirajzolódnak, valószínűleg azoknak van igazuk, akik az „igazság” közös

keresésének fontosságát emelik ki azok helyett, akik azt már megtaláltnak látják és látatják. Ez a helyzet különösen is felértékeli a kábítószerrel való visszaélés büntetőjogi rendszere vizsgálatának fontosságát.

Ritter Ildikó és munkatársainak egyedülállóan alapos vizsgálata, remélem, ebben a tekintetben kötelező „divatot” teremt. A vizsgálat célja nem volt kevesebb, mint megvizsgálni: milyen hatékonysággal alkalmazhatók a törvény rendelkezései; mennyire volt képes elérni a törvényalkotó a módosítás célját; milyen pozitív hatásokat és milyen nem várt, negatív hatásokat eredményezett; és milyen vélt és valós társadalmi előnyökkel, hátrányokkal és költségekkel járt a módosítás.

Nem kétséges, rendszeresen fel kell tárni a kábítószerrel kapcsolatos büntetőjogi szabályozás megvalósulása ellentmondásait és eredményeit egyaránt, hiszen az egy elfedett, nehezen látható, úgynevezett rejtett társadalmi problémára vonatkozik, és ugyanakkor egy sajátos érintetti körre fejt ki hatását. S ha ezt kellő következetességgel tesszük, a büntetőjog a negatív társadalmi jelenségek megoldásának, de legalább oldásának bizonyosan hatékony, a társadalmi szolidaritást erősítő eszköze lesz, mely a közösségi drogpolitikának egyik elemeként erősíti a többiek hatását.

Köszönet illeti a szerzőt – aki a kábítószer-ellenes nemzeti stratégia kimunkálásában is munkatársunk volt –, és mindazokat, akik önzetlen munkájukkal hozzájárultak ahhoz, hogy immár az elvont alanyi jog belső világát is megismerhetjük annak sokfajta sajátosságával és ellentmondásával együtt. Szokjunk hozzá, hogy döntéseinket a valóság teszteli!

Budapest, 2003. február

Topolánszky Ákos

kábítószerügyi koordinációért felelős
helyettes államtitkár
Gyermek-, Ifjúsági és Sportminisztérium

A SZERZŐ ELŐSZAVA

A Gyermek-, Ifjúsági és Sportminisztérium felkérésére munkatársaimmal arra vállalkoztunk, hogy a büntető törvénykönyv visszaélés kábítószerrel bűncselekmény törvényi tényállására vonatkozó 1999. március 1-jén hatályba lépett módosítás hatásosságát megvizsgáljuk.

Példaértékű a minisztérium felkérése, egyrészt mert nem jellemző, hogy szakmai oldalról erősen támadott jogszabályokat közigazgatási szervek vizsgálat tárgyává tegyenek, másrészt, mert a kábítószerrel visszaélés jogszabályi környezetének megváltoztatása – mint köztudott – nem alapult sem szakmai, sem pedig társadalmi konszenzuson. Ennek következtében társadalmi kommunikációja is törvénytörően „félresikerült”, és a mai napig számtalan kritika éri mind szakmai, mind pedig társadalmi oldalról.

Azt gondolom, elsősorban a Nemzeti Stratégia a Kábítószer-probléma visszaszorítására című dokumentumban megfogalmazott szakmapolitikai célok hatékony és hatásos végrehajtásához szükséges információk megszerzése érdekében vállalta fel a kábítószerügyi koordinációért felelős helyettes államtitkárság, hogy megbízást adjon erre a vizsgálatra.

Bízom benne, hogy munkánkkal hozzájárulhattunk a hazai drogstratégia sikeres végrehajtásához.

Vizsgálatunkban arra nyílt lehetőségünk, hogy az ország minden megyéjében és természetesen Budapesten feldolgozzuk a visszaélés kábítószerrel bűncselekményt – az 1999. évi módosítás előtt, illetve után –, az elkövetők ügyiratait, valamint hogy interjúkat készítsünk a helyi jogalkalmazó szervezetek munkatársaival.

Amit a következőkben olvashatnak, nem egy ember vizsgálódásainak, hanem egy team munkájának az eredménye. Munkatársaim nélkül nem sikerülhetett volna összegyűjteni és feldolgozni az adatokat; több mint 100 interjút elkészíteni az ügyészségeken és a rendőrkapitányságon. Rendkívül rugalmas, önzetlen és szakértő munkájuk révén születettek meg a vizsgálati eredmények.

Ezúton szeretném megköszönni *Kiss Rolandnak, Hauptman Ágnesnek, Felső Anikónak, Eszes Izabellának, Miklós Katának, Szabó Istvánnak, Takács Emőkének, Johancsik Krisztinának, Benczik Orsolyának, Mike Tamásnak, dr. Tavali Lászlónak, Elek Katalinnak, Segyevi Marianának, Pintér Líviának, Tóth Anitának, Sárosi Jánosnak, Bauer Viktóriának, Süveges Évának, Heinerné Vörös Mónikának, Bekő Ágnesnek, Ritter Dezsónének, Németh Mariannának* az adatgyűjtésben, továbbá *Rózsa Katalinnak* az adatrögzítésben, *Wölcz Juditnak* pedig a kutatás szervezésében és lebonyolításában nyújtott segítségét. Továbbá köszönettel tartozom *Dr. Irk Ferencnek*, az Országos Kriminológiai Intézet igazgatójának, aki biztosította a vizsgálat zavartalan lefolytatását.

Külön szeretném megköszönni *dr. Orbán Péter* országos rendőrfőkapitány és *dr. Lázár János* dandártábornok segítségét, akik lehetővé tették az adatgyűjtést a megyei rendőrfőkapitányságokon. Valamint őszinte köszönetemet szeretném kifejezni az együttműkö-

désért és segítségért a megyei főügyészségeknek, városi ügyészségeknek, a budapesti kerületi ügyészségeknek.

Végül, de nem utolsósorban, őszinte köszönettel tartozom a megyei, városi és budapesti ügyészségek, rendőrkapitányságok munkatársainak türelmükért, segítőkészségükért, építő kritikájukért és együttműködésükért. Az irattárakban dolgozó hölgyek gyors és önzetlen segítése nagymértékben megkönnyítette munkánkat.

Köszönetemet szeretném kifejezni *Topolánszky Ákosnak*, aki lehetővé tette a vizsgálat megvalósulását.

1. BEVEZETÉS

1.1. JOGHATÁSOSság

„A drogfogyasztás, tágabban pedig a kábítószer-probléma állami megítélésének fontos mutatója a tárgykörrel összefüggő kriminálpolitika és annak egyik alkotóeleme, a büntetőjogi szabályozás. A drogpolitika és a »kábítószer-büntetőjog« viszonya sajátos. A kábítószer-probléma összetettségére való tekintettel egy ország drogpolitikájának ideális esetben csak egyik eleme a büntetőjogi szabályozás [...] Ugyanakkor a büntetőjog lényegéből, jogrendszerbeli helyéből fakadóan a kábítószer-problémával kapcsolatos büntetőjogi rendelkezések alapvetően befolyásolják az egyéb drogpolitikai eszközök szerepét, mozgásterét a drogfogyasztás és az azzal összefüggő jelenségek visszaszorításában, a káros következmények csökkentésében.”¹

*A jog hatásossága a jogszabály érvényesülésének tényleges eredménye és ama társadalmi célok közti viszony, amelynek elérésére megalkották őket.*² A jog hatásossága így közvetlen befolyással bír a kábítószer-büntetőjog és egyéb drogpolitikai eszközök alkalmazásának mértékére a kábítószer-probléma kezelésében.

Ha az adott jogszabály hatásos, azaz érvényesülésével, alkalmazásával elérhető a kívánt társadalmi cél, akkor egyéb drogpolitikai eszközök szerepe, mozgásteré szűkebb. Ha azonban egyéb drogpolitikai eszközök hatásossága felülmúlja a jogi eszközökét – így általában könnyebben, költségghatékonyabban, kevesebb mellékhatással megvalósíthatók a célok – úgy a jogi eszközök szerepe csökkenhet.

Önmagukban a büntetőjogi rendelkezések, a jogszabályi környezet vagy annak változásai habár tükrözik az adott jelenség állami (és jó esetben társadalmi) megítélését, azonban a jogszabályok érvényesülésének eredménye, a jogalkalmazás működése és hatásai azok, amelyek közvetlen módon hatással vannak a problémakezelés tekintetében a jogi eszközök mértékére és formáira.

A jog érvényesülése a hatásosság alapfeltétele, ám a jogszabály pusztá alkalmazása sem garantálja önmagában annak hatásosságát. Hiábavaló a jogszabály szolgál alkalmazása, ha az elérni kívánt társadalmi célokat alkotói rosszul tételezték, vagy ha a jogszabály betű szerinti alkalmazása a várttal ellentétes hatást, illetve olyan nem kívánt, negatív hatásokat indukál, melyek egyéb drogpolitikai eszközök bevonásával sem korrigálhatók.

A jogszabályok eredményessége a szervezetek és az interakciók szintjén mérhető és befolyásolható. Egy adott jogszabály hatásossága az eredményesség és a kívánt társadalmi cél viszonyrendszerében értelmezhető.

¹ Lévay Miklós: Héják, baglyok, galambok. *Fundamentum*, 2001/1. 101. o.

² Visegrády Antal: *A jog hatékonysága*. Budapest, Unió Kiadó, 1997, 53. o.

A jogszabály hatásosságát nagymértékben befolyásolják a kihirdetett jogszabály és a joggyakorlat, valamint a társadalmi gyakorlat közötti eltérések, sőt ellentmondások. A jog hatásosságának alapfeltétele a jog alkalmazása az adott cél elérésének segítésére, a szabályozni kívánt probléma megoldásában való sikeres közrehatásra.

A jog hatásossága és a jogrendszer közötti kapcsolat kölcsönös: a jogalkotónak tekintettel kell lennie arra, hogy miközben az egyedi jogszabály a jogrendszer összetevőjeként maga is hozzájárul a rendszer kielégítő működéséhez, annak működési zavarai is visszahatnak a jogrendszerre.

A jogalkotási eljárás során tehát ajánlatos a jogszabály célját úgy tételezni, hogy az alkalmas legyen a kívánt társadalmi funkció ellátására, képes legyen megelőzni és feloldani a konfliktusokat.

Vizsgálatunk tárgya a büntető törvénykönyv visszaélés kábítószerrel bűncselekmény törvényi tényállására vonatkozó 1999. március 1-jén hatályba lépett módosítás hatásosságának evaluációja volt, így alapvetően arra fókuszáltunk, hogy

- jogszabály érvényesülésével, alkalmazásával elérhető-e a kívánt társadalmi cél, milyen mértékűvé vált egyéb drogpolitikai eszközök szerepe, mozgástere a kábítószer-probléma kezelésében;

- mennyire sikeres a jogszabály-módosítás közrehatása a szabályozni kívánt kábítószer-probléma kezelésében;

- a jogszabály alkalmazása milyen közvetett hatásokat indukált;

- a jogszabályi környezet változása alkalmas-e a kívánt társadalmi funkció ellátására, képes-e megelőzni és feloldani a konfliktusokat.

Hangsúlyozzuk, hogy a vizsgálat célja nem a szigorítás eredményességének vagy eredménytelenségének bizonyítása volt (ebben nem is kívántunk állást foglalni), hanem a joghatásosság érvényesülése.

1.2. A VIZSGÁLAT IDŐSZERŰSÉGE

Kérdés, hogy a jogszabályi környezet változása óta eltelt két és fél év elégséges idő-e a ahhoz, hogy teljes körű elemzést adjunk arra nézve, mennyiben valósultak meg a törvényalkotó, a törvénymódosítás céljai; vizsgálható-e a jogszabály hatásossága, a joggyakorlat működése.

A büntetőeljárások időigényessége folytán számolnunk kellett azzal, hogy az ítélezési gyakorlat monitorozásának még nincs értelme, az ítélezési gyakorlatról rendelkezésre álló adatok alapján nem adható megalapozott vélemény a szigorítást eredményező jogalkotói akaratnak a bűnelkövetésre gyakorolt hatásáról.

Így értelemszerűen teljes körű elemzés még nem adható, azonban – vizsgálatunk alapján kijelenthetjük – az eltelt két és fél évet követően a rendőri és ügyészi szak jellemzőiről, ennek kapcsán pedig a jogszabályi környezet bűnelkövetésre gyakorolt hatásáról megalapozott, releváns adatokkal, információkkal szolgálhatunk.

Vizsgálható, hogy a jogszabály érvényesülésével, alkalmazásával elérhető-e a kívánt társadalmi cél, mennyire lehet sikeres a jogszabály-módosítás közrehatása a szabályozni kívánt kábítószer-probléma megoldásában; a jogszabály alkalmazása milyen közvetett hatásokat indukált; a jogszabályi környezet változása alkalmas-e a kívánt társadalmi funkció ellátására, képes-e megelőzni és feloldani a konfliktusokat.

Azaz: a módosítás hatásossága a nyomozási és ügyészi szakban vizsgálat ügyek, valamint a jogalkalmazók széles körének véleménye alapján együttesen már mérhető.

Tény, hogy az ítélkezési gyakorlat későbbi monitorozásának eredményei a jelenlegi vizsgálati eredményeket szélesíthetik, kiegészíthetik, azonban – azt gondolom – jelentős eltéréseket nem fognak mutatni a jogszabályi környezet változásának hatásosságát illetően.

Ennek oka, hogy a büntetések szigorítása önmagában nem jelent gátló tényezőt: amennyiben a mégoly szigorú büntetés bekövetkezésének valószínűsége alacsony, nem jelent visszatartó erőt. Adott esetben az enyhébb, de biztosan bekövetkező büntetés jelentősebb hatás gyakorol az előállító, forgalmazó, fogyasztó viselkedésére.

A kriminológia klasszikus iskolájának meghatározó egyénisége, Cesare Beccaria már a XVIII. században azt írta *A bűnökről és a büntetésekről* című művében, hogy a bűnözés problémája nem a rossz emberekre, hanem a rossz törvényekre vezethető vissza. Szerinte az ember szabadon dönt arról, hogy mit tesz, és felelős magatartásának következményeiért. Művében többek között javasolta, hogy a büntetés legyen azonnali és hatékony. „Minél gyorsabb a büntetés, és minél közelebb esik az elkövetett bűnhöz, annál igazságosabb és annál hasznosabb... [A] büntetések gyorsasága hasznosabb, mert minél kisebb az időbeli távolság a büntetés és a gaztett között, annál erősebb az emberi lélekben ennek a két eszmének az összekapcsolódása: bűn és büntetés” (Beccaria 1767).

A kriminológiában ma már axióma Jeremy Bentham angol jogfilozófusnak a XVIII. században megfogalmazott nézete, miszerint a büntetés elkerülhetetlensége jobban elrettent a bűnelkövetéstől, mint a büntetés súlyossága.³

A büntetés abszolút nagysága az illegális tevékenységbe való bekapcsolódáskor jelenthet gátló tényezőt. (Ez azonban a jelenlegi alkalmazott módszerrel nem vizsgálható). Az illegális tevékenységhez kapcsolódó külső externáliák hatása jelentősen befolyásolhatja az itt vázolt képet. Amennyiben az illegális tevékenységhez más előnyök is kapcsolódnak, például presztízs-, státusnövekedés a vonatkoztatási csoportban, vagy divathatás, akkor ezek a hatások ellensúlyozhatják a kockázattal kapcsolatos hátrányokat.⁴

Tehát amennyiben a „lebukás kockázata”, az eljárás alá vonódás, a büntetés valószínűségének bekövetkezése magas, úgy az elrettentés, a büntetőjogi szigorítás legalább egy szűk virtuális elkövetői körben eredményes lehet. Azonban, ha ezen kockázati tényező alacsony, úgy a büntetések szigorítása önmagában kevésbé lehet hatásos.

³ C. Beccariát és J. Benthamet idézi F. Adler – G. O. W. Mueller – W. S. Laufer: *Kriminológia*, Osiris, Budapest, 2000, 90–93. o.

⁴ Ritter Ildikó – Kó József: Az amfetamin-piac hazai jellemzőinek feltárása. Kutatási beszámoló. 2001.

Ennek kapcsán nem az ítélkezési gyakorlat bír elsődlegesen jelentős befolyással a szigorítást eredményező jogalkotói akarat megvalósulására, hanem a felderítés eredményessége, kockázatnövelő hatása.

(Megjegyezzük, hogy az eredményesebb felderítés, a kockázatnövelő hatás jelentős befolyással bír az illegális kábítószerpiac alakulására is, és ez a hatás negatív folyamatokat is eredményezhet; valamint hogy a jogszabály pusztán alkalmazása sem garantálja önmagában annak hatásosságát.)

A kábítószeres bűnözés büntetőjogi megítélésében jelentős változást hozó jogszabálymódosítás (1998. évi LXXXVII. tv.) hatásosságának vizsgálata, ha nem is teljes körű, de alapjaiban értelmezhető és elemezhető valid adatokkal és információkkal szolgálhat a változások értékeléséhez.

A vizsgálat időszerűségét erősíti, hogy a módosítás hatásainak mielőbbi feltárása lehetővé teheti azoknak a nem hatásos tényezőknek, nem joghatásos intézményeknek, negatív következményeknek a költséghatékony korrekcióját, amelyek hatásait adott esetben más drogpolitikai eszközök vagy a minél később reagáló büntető jogalkotás, a büntető igazságszolgáltatás intézménye csak jóval nagyobb társadalmi és materiális költségekkel képes „kezelní”.

Ne feledjük azonban, hogy a jogszabályok vagy jogszabályi változások önmagukban nem képesek a direkt kábítószer-bűnözés visszaszorítására egyéb drogpolitikai eszközök szerepe, hatásos működése nélkül.

További befolyással bírhatnak a drogszintér működésére, így a hazai keresleti és kínálati oldal alakulására, a nemzetközi gazdasági és politikai életben végbemenő változások hatásai, és – többek között – a nemzetközi összefogással megvalósuló szervezett bűnözés, terrorizmus (narkó-terrorizmus), korrupció ellen végzett tevékenységek eredményessége.

1.3. A KÁBÍTÓSZER-PROBLÉMÁVAL KAPCSOLATOS HAZAI BÜNTETŐJOGI RENDELKEZÉSEK

Hazánkban a kábítószerrel kapcsolatos első büntetőjogi rendelkezéseket az 1930. évi XXXVII. törvénycikk vezette be – a nemzetközi szerződésekben foglaltaknak, így az 1965. évi 4. törvényerejű rendelettel kihirdetett New Yorki Egyezmény és az 1979. évi 25. törvényerejű rendelettel kihirdetett Bécsi Pszichotróp Egyezmény előírásainak eleget téve –, amely szerint a kábítószerrel visszaélés folyamatosan büntetendő cselekmény.

A kábítószer-problémával kapcsolatos jogi szabályozás a hetvenes évekig nem jelentett mást, mint nemzetközi egyezmények és szerződések ratifikálását.

1.3.1. A kábítószer-probléma büntetőjogi megítélésének változásai – történeti áttekintés

Az 1961. évi V. törvény 198. § (1) bekezdése a visszaélés kábítószerrel törvényi tényállását az alábbiak szerint fogalmazta meg: „aki hatósági előírások megszegésével vagy kiját-

zásával kóros élvezetre alkalmas kábítószeret készít, megszerez, tart vagy forgalomba hoz, egy évig terjedő szabadságvesztéssel büntetendő”.

A (2) bekezdés három évig terjedő szabadságvesztéssel rendelte büntetni azt, aki a visszaélést üzletszerűen, visszaesőként vagy bünszövetségben valósította meg.

A kóros élvezetre alkalmas kábítószernek jegyzékét az 5/1957. (XII. 14.) számú EüM. rendelet melléklete tartalmazta, melyben az ópium, a morfium, a benzinmorfium és sói, az etil, metil, morfium és sóik, valamint a kokalevél és készítményei szerepeltek.

Bár a tényállás a fogyasztást akkor sem tartalmazta, a Kommentár magyarázatában megfogalmazta, hogy visszaesőként rendszerint kábítószer-élvezők követik el a cselekményt.

Továbbá tartalmazta azt is, hogy amennyiben a kábítószer-fogyasztás kórossá válik, vagyis az elkövető képtelen lemondani a szerről, cselekménye büntethetőséget kizáró okból nem büntethető; illetve, ha csupán korlátozó tényező áll fenn, a büntetés korlátlan enyhítésének van helye.

Az 1968. évi I. törvény, a Szabálysértési Kódex, 90. §-a az alábbiak szerint rendelkezett:

(1) Aki arra jogosulatlan személynek vagy a megengedett mennyiségen felül bárkinek kábítószerrel juttat, 5000 Ft-ig terjedő pénzbírsággal sújtható.

A (2) bekezdés a kábítószernek nyilvántartására, tárolására vagy elszámolására vonatkozó kötelezettségek megszegéséről rendelkezett.

A Btk. a visszaélés kábítószerrel bűncselekmény tekintetében keretjogszabálynak minősül, ennek tartalmát az 1965. évi 4. sz. tvr.-rel (törvényerejű rendelet) kihirdetett, New Yorkban 1961. március 30-án aláírt Egységes Kábítószer Egyezmény adta. Ehhez Magyarország is csatlakozott. Le kell szögezni azonban, hogy az egyezmény kihirdetésekor hazai tapasztalatok nem álltak rendelkezésre egészen a hetvenes évek elejéig.

1971. február 21-jén írták alá a pszichotróp anyagokról szóló Bécsi Egyezményt, amelynek kihirdetéséről az 1979. évi 25. sz. tvr. rendelkezett.

A tvr. 5. § (2) bekezdésben foglalt felhatalmazás alapján született meg az egészségügyi miniszter és a belügyminiszter 4/1980 (VI. 24) EüM–BM számú együttes rendelete a pszichotróp anyagok gyártásáról, feldolgozásáról, forgalomba hozataláról, behozataláról, kiviteléről, raktározásáról és használatáról.⁵

A hetvenes évek elejétől azonban változott a helyzet. Ennek első dokumentuma az 1971. évi Büntető Novella. A novella miniszteri indoklása azonban már nem csupán az 1961. évi Egységes Kábítószer Egyezményre hivatkozva tartotta szükségesnek a korábbi szabályozás módosítását: a társadalom fokozottabb védelmét is említette. A hazai viszonyok figyelembevételét ekkor még jellemzően nem a kábítószerrel visszaélések számának növekedése, hanem a kábítószer-kereskedelem és -csempészet elleni védekezés motiválta. Erre az időszakra tehető Magyarország egyre nagyobb jelentőséggel bíró

⁵ Frech Ágnes: A kábítószer és a kábító hatású anyagok visszaélésével kapcsolatos jogi szabályozás. Kézirat. 1993.

tranzitútvonallá válása a Közel-Kelet és Kis-Ázsia felől Nyugat-Európába irányuló drogkereskedelemben.⁶

A korábbi büntetési tételek felemelése valamint újabb elkövetési magatartások megalkotása ennek megelőzését illetve visszaszorítását célozta.

„A hazai kábítószer-visszaélések terjedésére való kriminálpolitikai reagálás szükségessége először az 1978. évi büntető törvénykönyv (Btk.) előkészítő munkálataikor merült fel. A javaslatok közül akkor megvalósult a fiatalkorúak fokozottabb védelmére irányuló elképzelés.”⁷

Az 1979. július 1-jén hatályba lépett az 1978. évi IV. törvény. A büntető törvénykönyv 282. §-a a visszaélés kábítószerrel bűncselekményét tartalmazta, a 283. § pedig új bűncselekményként beiktatta a kóros szenvedélykeltés tényállását.

Az ebben a törvényben testet öltő kriminálpolitika egyik hibája, hogy nem választotta szét határozottan és egyértelműen a fogyasztót és a kereskedőt.

A fogyasztóval szembeni erőteljesebb fellépés első megnyilvánulásának a Legfelsőbb Bíróság VI. Büntető Elvi Döntése (a szakzsargonban mint VI-os BED szerepelt) tekinthető. A *Magyar Közlöny* 1986. december 27-i 53. száma tette közzé ezt az állásfoglalást a kábítószerrel visszaélés egyes jogértelmezési kérdéseiről, amelyek kötelező iránymutatást tartalmaztak a jogalkalmazók számára. Ebben a Legfelsőbb Bíróság mintegy lezárta a jogirodalmi vitát arról, hogy a Btk. 282. § (1) bekezdése alapján büntetendő e önmagában a kábítószer-fogyasztás vagy sem. Az elvi döntés II/1. pontja szerint a „kábitószer fogyasztója a kábítószerrel visszaélés bűncselekményét akkor is elköveti, ha nem maga készítette vagy tartotta a kábítószer, hanem mástól, a fogyasztás érdekében szerezte meg”. Ezt a kriminálpolitikai szemléletet tükrözi a büntető törvénykönyvet módosító 1987. évi III. törvény is azzal, hogy lehetővé teszi a bűncselekményt elkövetett kábítószer-elvezőkkel szemben kényszergyógyítás alkalmazását.

1988. január 1-jén lépett hatályba az 1978. évi IV. sz. törvény – a büntető törvénykönyvkönyv 1987. évi III. törvénnyel és az 1987. évi 5. számú tvr.-rel – módosított változata.

A következő módosítást az 1993. évi XVII. törvény tartalmazta. Ez a törvény csekély módosítással lényegében 1999. március 1-ig volt hatályos. 1997. szeptember 15-én lépett hatályba az 1997. évi LXXIII. törvény 37. §-ának (1) és (2) bekezdésével módosított szöveg. Ez az 1993-as módosításhoz képest annyi változást tartalmazott, hogy a 282. § (6) bekezdése a kábítószerrel való visszaélés csekély mennyiségre történő elkövetése esetén a delikvens nemcsak szabadságvesztéssel vagy pénzbüntetéssel volt büntethető, de közérdekű munkával is. Valamint hogy az 1997-es törvényben a 282. § (3) bekezdés b) pontja helyébe a „bűnszervezet tagjaként vagy megbízásából” szöveg lépett, és öttől tizenöt évig terjedő szabadságvesztéssel fenyegette azt, ha valaki a kábítószer-bűncselekményt bűnszervezet tagjaként vagy megbízásából követte el; az 1993-as törvényben a kábítószernek a hatósági előírások megszegésével való termesztésével, előállításával, megszerzé-

⁶ Lévai Miklós: i. m. 102. o.

⁷ Lévai Miklós: i. m. 102. o.

sével, forgalomba hozatalával, vagy kereskedelmével foglalkozó szervezet keretében” elkövetett bűncselekmények voltak büntetendőek ezzel a viszonylag magas büntetési tétellel.

A jogalkotó szándéka a módosítással az volt, hogy a szervezett bűnözés keretében kábítószer-bűncselekményt elkövetőket határozottan elkülönítse a fogyasztóktól, és szigorúbb szankciót alkalmazzon velük szemben.

A büntető törvénykönyv 1998. évi módosítása. A Btk. 282. §-ának az 1999. március 1-től hatályos szövegét az 1998. évi LXXXVII. törvény 62. §-a állapította meg.

A bűncselekmény tárgya – a jogalkotó szerint – az állampolgárok egészségének sértettségéhez fűződő társadalmi érdek.

A jogszabályhoz fűzött kommentár tartalmazza az (1) és a (2) bekezdésben meghatározott elkövetői magatartások magyarázatát: azt, hogy mit ért a jogalkotó kábítószer termesztésén, előállításán, megszerzésén, tartásán; az országba történő behozatalán, kivitelén, átvitelén, továbbá kínálásán, átadásán, forgalomba hozatalán, kereskedésén, és ezen magatartásokhoz kapcsolódó anyagi eszközök szolgáltatásán.

Lényeges elem, hogy a kábítószerrel visszaélés akár azonos, akár különböző magatartásait megvalósító részcselekmények természetes egységet alkotnak (BJE 5/1998).

A törvény alapesetnek minősíti a termesztés, előállítás, megszerzés, tartás, az országba történő behozatal, az onnan történő kivitel és az ország területén való átvitel elkövetési magatartásokat, míg a többit privilegizált esetként kezeli.

A kábítószer-fogyasztás sajátos privilegizált eset, mely szubszidiárius bűncselekményként került megfogalmazásra. Fontos megjegyezni, hogy a fogyasztás mindenképpen feltételez valamilyen egyéb elkövetési magatartást (jellemzően termesztést, előállítást, megszerzést, tartást), így a fogyasztás önmagában akkor értékelhető, ha egyéb elkövetési magatartás nem bizonyítható.

A kábítószer-használat (fogyasztás) szankcionálása tekintetében az Európai Unió tagállamai négy csoportba sorolhatók: 1. ahol általános büntetőjogi tilalom érvényesül; 2. ahol korlátozott tilalom érvényesül (tehát a kábítószer-használatot csak bizonyos esetekben tiltják); 3. ahol büntetőjogon kívüli szankciókat alkalmaznak (jellemzően a szabálysértési jog keretei között minősítik a magatartást, és igazgatási szankciókat von maga után); 4. ahol nincs szankcionálva (tehát a kábítószer-fogyasztás nem bűncselekmény).

Azonban a kábítószerek birtoklása minden uniós államban tiltott, vagy a személyes használatra történő birtoklás igazgatási szankciókkal sújtható. A legtöbb tagállam azonban eltérő elbírásában részesíti a személyes használat célját szolgáló kábítószer-birtoklást. (A hazai hatályos törvényi szabályozás csak kábítószerfüggő esetén alkalmazza az eltérő elbírálást). Néhány tagállam különbséget tesz a kannabisz-származékok és egyéb drogok között, míg más államok ilyen megkülönböztetést nem tesznek.

A törvény (9) bekezdés b) pontjában leírt nagy nyilvánosság előtt történő kábítószer-fogyasztásra való felhívás sajátos előkészületi cselekmény, mely a jogalkotó szerint – függetlenül attól, hogy eredményes volt-e vagy sem – azzal a veszéllyel jár, hogy a hallgatóság körében felkelti a kábítószer iránti érdeklődést.

A kábítószerrel visszaélés alanyi oldalon csak szándékosan követhető el.

A minősített esetekben a Btk. megjelölt szakaszai az irányadók az értelmezésben: üzletszerűség (Btk. 137. § 9. pont); fegyveres elkövetés (Btk. 137. § 4. pont); hivatalos személy (Btk. 137. § 1. pont); közfeladatot ellátó személy (Btk. 230. §); bűnszervezet (Btk. 137. § 8. pont).

A kábítószer jelentős és csekély mennyiségének fogalmát a Btké. 23. §-a tartalmazza. A törvény rögzíti – azt a korábbi jogértelmezési probléma miatt kialakult ügyészi gyakorlatot, melyet később az 5/1998-as Büntető jogegységi határozat is tartalmazott –, hogy az azonos vagy különböző kábítószernek a tiszta hatóanyag-tartalom alapulvételeivel kiszámított részmennyiségeit – amelyekre nézve a kábítószer-visszaélésnek a természetes egység keretébe tartozó részcselekményeit elkövették – összegezni kell, és a bűncselekmény minősítése (csekély vagy jelentős mennyiség megállapítása) szempontjából az összmennyiség az irányadó.

A Btk. 282. § (7) bekezdésben leírt előkészületi magatartásokat (felhívás, ajánlkozás, vállalkozás) a törvényalkotó szigorúan, három évig terjedő szabadságvesztéssel rendeli büntetni. Nem minősül előkészületnek, hanem egyfajta sajátos elkövetési mód az elkövetéshez szükséges anyagi eszközök biztosítása.

A Btk. 282/A § alapján a jogalkotó a kábítószerrel visszaélés minősítésénél és a büntetési tételek meghatározásánál differenciált elbírálási lehetőséget biztosít a kábítószerfüggő személyeknek. Ezen elkövetői körben a Btk. 282. §-ban megfogalmazott szabályokhoz képest tartalmaz eltérő rendelkezéseket a 282/A §.

Az eltérés – a jogalkotó szerint – az elkövetési magatartásokban, a célzatosságban, a mennyiségekben, az elkövetés körülményeiben illetve eredményében jelentkezik.

A kábítószeres rendszeres és túlzott mértékű használata kialakítja a testi és/vagy lelki függőséget. Ennek megállapítása szakértői feladat.

A 282/A § (6) bekezdésben büntethetőséget megszüntető okok fogalmazódnak meg. Az idézett paragrafus b) pontja értelmében büntethetőséget megszüntető oknak minősül, ha egy kábítószerfüggő személy olyan, két évnél nem súlyosabban büntetendő cselekményt követett el, amely kábítószer-fogyasztásával összefügg. A kábítószer-fogyasztás és a bűncselekmény között konkrét összefüggésnek kell lennie. A bűncselekmény ez esetben lehet a kábítószer megszerzésének eszközcselekménye (beszerző bűnözés, jövedelemszerző bűnözés), de irányulhat a kábítószer-fogyasztás leplezésére is.

Ezekben az esetekben az elkövetőnek az elsőfokú ítélet meghozataláig hitelt érdemlő okirattal igazolnia kell, hogy legalább hat hónapig folyamatos kábítószer-függőséget megelőző vagy gyógyító kezelésben részesült. A törvény azonban nem kívánja, hogy a kezelés eredményre is vezessen, csak a kezelés tényét kell igazolni.

A kábítószerfüggők által elkövetett illegális kábítószer-tartás, -birtoklás esetén minden tagállamban lehetőség van elsősorban gyógykezelés elrendelésére – vádemelés és szabadságvesztés kiszabása nélkül. (Ezt ajánlásként fogalmazta meg az 1961. évi New York-i Egységes Kábítószer Egyezmény, az 1971. évi Pszichotróp Egyezmény és az 1988. évi Bécsben kelt, a pszichotróp anyagok tiltott forgalmazása elleni egyezmény is). Ebben az esetben a jogalkotó nem a büntetőjogi felelősségre vonásról mond le, hanem annak érvé-

nyesítéséről. Ugyanis erősebb társadalmi érdek fűződik a kábítószer-fogyasztók gyógykezeléséhez, mint megbüntetésükhöz.

A Büntetőeljárásról szóló 1973. évi I. tv. 147/A § (1) bekezdése szerint az ügyész a vádemelés feltételeinek fennállása esetén, háromévi szabadságvesztésnél nem súlyosabb büntetéssel büntetendő bűncselekmény miatt a vádemelést egy évtől két évig terjedő időre elhalaszthatja, ha ennek a gyanúsított jövőbeni magatartásában mutatkozó kedvező hatása feltételezhető.

Ez idő alatt a gyanúsított pártfogó felügyelete alatt áll és magatartási szabályként előírható számára gyógyító és/vagy megelőző kezelésen való részvétel.

A Btk. 282. § alapján a kábítószerrel visszaélés elkövetésére történő ajánlkozás, vállalkozás, a közös elkövetésben történő megállapodás – (7) bekezdés –, a csekély mennyiségre elkövetett kábítószerrel visszaélés – (8) bekezdés –, a hatósági előírások megszegésével történő kábítószer-fogyasztás, illetve nagy nyilvánosság előtt való kábítószer-fogyasztásra felhívás, illetve kábítószerfüggők esetén a 282/A § (1), (2) illetve (5) bekezdés c) pontjában leírt bűncselekményt elkövetők esetén alkalmazható a vádemelés elhalasztása az ügyészi szakban.

A büntető törvénykönyv további tényállásokban szabályozza a kábítószer-kérdést. A Btk. 283. § tartalmazza a kóros szenvedélykeltést, mint büntetőjogi tényállást. A jogszabályhoz fűzött kommentár megállapítja, hogy a serdülők körében a kábítószeres iránti érdeklődés igen gyakran olyan anyagok felhasználásával kezdődik, amelyek, bár a kábítószeres listáján nem szerepelnek, de kábító hatásuk révén alkalmasak a kóros élvezetre. Az ilyen pótszerek sorában számos gyógyszer található, de másfajta anyag is, például a rágasztó. A bűncselekménnyé nyilvánítás indoka a kóros hajlam felkeltésével járó az a veszély, hogy az ilyen szerre rászokó fiatal idővel kábítószer-élvezővé válik.

A Btk 283/A § tartalmazza a kábítószeres készítésének elősegítését mint törvényi tényállást, a 282/B § pedig a visszaélés teljesítményfokozó szerrel vagy gyógyszerrel bűncselekmény tényállását.

A módosítás egyértelmű célja a kábítószer-fogyasztás és az azzal összefüggő jelenségek visszaszorítása büntetőjogi eszközeinek korszerűsítése, a korábbi jogszabályok fogyatékoságainak orvoslása volt. Ez olvasható ki a jogszabályi változáshoz fűzött Kommentárból is. A módosításra azért is szükség volt, mert a korábbi törvény alkalmazása során több gyakorlati probléma merült fel; nem volt tisztázott egyes jogintézmények alkalmazása.

- A módosítás szétválasztotta és külön tényállásokba foglalta a beszerző-előállító, illetőleg a terjesztő-forgalmazó jellegű elkövetési magatartásokat, továbbá a fogyasztást, ezen belül is a kábítószerfüggő személy által elkövetett fogyasztást. Az elkövetési magatartások szétválásával differenciálódott az egyes cselekményekre kiszabható büntetési tételkeret. A terjesztő-forgalmazó körbe tartozó elkövetési magatartások esetében a törvény egyértelműen szigorodott, e cselekményeket a korábbinál lényegesen súlyosabb büntetéssel fenyegeti.
- A módosítás új minősített eseteket állapított meg, amelyek fő hangsúlya elsősorban a fokozott veszélynek kitett gyermek- és fiatalkorúak, illetve zárt objektumokban tartózkodó személyek védelme volt.

- A kábítószer fogyasztása más elkövetési magatartások révén korábban is büntetendő volt. A törvénymódosítás ezt egyértelművé kívánta tenni, ezért a fogyasztást mint elkövetési magatartást a többi cselekménytől élesen elválasztva, azt privilegiált esetként határozta meg.
- Differenciálódott a kábítószer-fogyasztásra vonatkozó szabályozás abból a szempontból is, hogy a módosítás szétválasztotta az alkalmi kábítószer-fogyasztást és a kábítószerfüggő személy kábítószer-fogyasztását.
- A büntetőjogi felelősségre vonás alternatívájaként alkalmazható gyógykezelés – a korábbinál szűkebb körben – csak a kábítószerfüggő személyeknek biztosít büntetlenséget a törvényben meghatározott magatartások esetében.
- A korábbi törvény alapján a bírói gyakorlat határozta meg a felelősségre vonásra lényegesen kiható mennyiségi fogalmak tartalmát, amely mind alkotmányossági, mind pedig szakmai szempontok alapján vitatható volt. A törvény a Btké. módosításával törvényi szinten egzaktul meghatározta a csekély és jelentős mennyiség fogalmát.
- A törvény a Btk.-ba új bűncselekményként iktatta be a „kábítószer készítésének elősegítése” elnevezésű törvényi tényállást.
- Az ismertetett büntető anyagi jogi változásokkal összhangban a büntetőeljárás törvényt módosító 1998. évi LXXXVIII. törvény módosította az eljárási kódex azon rendelkezéseit, amelyek a gyógyító kezelés vállalása esetén a büntetőeljárás felfüggesztését illetve megszüntetését szabályozták.

2. A JOGSZABÁLYI KÖRNYEZET VÁLTOZÁSAINAK HATÁSA A BŰNÜGYI STATISZTIKA TÜKRÉBEN

A bűnügyi statisztika elemzése önmagában nem megfelelő eszköz a jogszabályi környezet módosításának hatásvizsgálatára, azonban a statisztikai adatok jelzés értékűek lehetnek. Az Egységes Rendőrségi és Ügyészségi Bűnügyi Statisztika adatai az adott évben lezárt ügyeken alapulnak, ahol a nyomozás megtagadására, megszüntetésére, vádemelésre vagy az eljárás más módon való befejezésére került sor – nem pedig az adott évben tényleges elkövetett, illetve ismertté vált bűncselekmények, bűnelkövetők adatainak gyűjtésén és vizsgálatán.

Így például az 1999-es kriminálstatisztikai adatok ezért sokkal inkább az azt megelőző időszak helyzetét tükrözik, mintsem a tényleges 1999-es, azaz a módosítást követő állapotokat:

Az 1. táblázat az 1999-ben a bűnügyi statisztikában regisztrált visszaélés kábítószerrel bűncselekmények számának az elkövetési év szerinti alakulását mutatja.

ELKÖVETÉS ÉVE	ESETSZÁM	%
1995	20	0,69
1996	79	2,74
1997	594	20,60
1998	1436	49,81
1999	754	26,15
Összesen:	2883	100

1. táblázat. (Forrás: ERÜBS, 1999)

Ugyanez érvényes a 2000. évi adatokra is, itt azonban már valamelyest tetten érhető a módosítás hatása a jogalkalmazás tekintetében. A 2000-ben ismertté vált visszaélés kábítószerrel bűncselekmények elkövetési idő szerinti összetételét mutatja a következő táblázat:

ELKÖVETÉS IDEJE	ESET SZÁM	%
1980 – 1995	19	0,55
1996 – 1998	866	25,14
1999 – 1999	1640	47,61
2000 –	920	26,71
Összesen	3445	100,00

2. táblázat. (Forrás: ERÜBS, 2000)

Az elkövetés idejét vizsgálva a korábbi éveknek megfelelő arányokat találunk. A 2000-es adatok alig több mint egynegyed részben tartalmaznak 2000-ben elkövetett cselekményeket, az esetek háromnegyed részét a megelőző években legnagyobb részben 1999-ben követték el. Valamelyest növekedett a korábbi években elkövetett esetek száma, a rendőrségi munka egy kicsit elhúzódóbbá vált, bár az elmozdulás nem tekinthető szignifikánsnak.

Az egyéb adatokkal történő összehasonlításnál az esetek időbeni megoszlására tekintettel kell lenni.

Az ismertté vált visszaélés kábítószerrel (282. §) bűncselekmények számának alakulása

Év	KÁBÍTÓSZERREL VISSZAÉLÉSEK SZÁMA	NÖVEKEDÉS ÜTEME (%)
1980	12	
1981	79	658,33
1982	42	53,16
1983	75	178,57
1984	108	144,00
1985	81	75,00
1986	95	117,28
1987	93	97,89
1988	73	78,49
1989	53	72,60
1990	34	64,15
1991	46	135,29
1992	135	293,48
1993	223	165,19
1994	256	114,80
1995	429	167,58
1996	440	102,56
1997	943	214,32
1998	2068	219,30
1999	2860	138,30
2000	3445	120,45

3. táblázat

Az 1999. évi törvénymódosítás hatásának felbukkanását a 2000. évi adatok alakulásában vizsgálhatjuk elsőként. Ez az első olyan év, amikor az esetek többségét a törvénymódosítás után követték el. A hatás megítélése azonban nem egyértelmű, mert a felderített esetek száma ugyan növekedett, de a növekedés üteme csökkent. Az eddigi növekedési trend alapján az esetek számának további emelkedése volt prognosztizálható, ami be is következett. Részletesebb elemzés hiányában a törvénymódosítás hatása nem kimutatható.

tó; jelenleg úgy tűnik, hogy a regisztrált bűncselekmények számszerű alakulására nem volt különösebb hatással. A 2000-ben ismertté vált esetek száma ismét meghaladta az előző évit, a növekedés üteme csökkent. A korábbi 38%-ról 20%-ra mérséklődött az éves növekedési ráta.

Ebből a tényből azonban a drogjelenség összességének alakulására vonatkozóan nem vonhatunk le semmilyen következtetést.

Ismeretes, hogy a bűnügyi statisztika jelentős mértékben tükrözi az igazságszolgáltatásban dolgozó intézmények hatékonyságát, illetve a munkamódszerekben bekövetkező változásokat. Lehetséges, hogy az előző évben végrehajtott törvénymódosítás után 2000-ben már kisebb figyelem irányult erre a bűncselekménytípusra. Ugyanakkor figyelemre méltó, hogy a visszaélés kábítószerrel bűncselekmények száma úgy növekedett 20%-kal, hogy ezzel egy időben az összes regisztrált bűncselekmények száma 11%-kal csökkent.¹ Az összes bűncselekményen belüli arányuk tehát növekedett, de még így sem mondható jelentősnek. 2000-ben az összes bűncselekmény 0,76%-át jelentették a kábítószerrel kapcsolatos esetek, szemben a megelőző évi 0,56%-al.²

2.1. A VISSZAÉLÉS KÁBÍTÓSZERREL BŰNCSELEKMÉNYEK

ALAKTANI TAGOZÓDÁSÁBAN BEKÖVETKEZETT VÁLTOZÁSOK 2000-BEN

- A bűncselekmények között növekedett a büntettek aránya a kisebb súlyú vétségekkel szemben. Ez az 1999-ben megfigyelt eltolódás továbbfolytatódásának tekinthető. Az 1994–1998 közötti időszakban a vétségek aránya átlagosan 65% volt, 1999-ben ez az arány 45,6%-ra csökkent, 2000-ben azonban jelentős változás figyelhető meg, a vétségek aránya újra 60% fölé emelkedett (62,5%-ra).
- Figyelemre méltó a (9) bekezdés a) pontja alapján lezárt cselekmények száma, ahol 1999-hez képest több mint 5-szörösére növekedett az esetszám. Ez összefüggésbe hozható az (1) bekezdés alapján lezárt ügyek számának alakulásával, ahol viszont az esetszám közel a felére csökkent az 1999-es évi ügyekéhez képest.

Mivel a törvénymódosítás előtt a keresleti oldali magatartások miatt indult eljárásokat jellemzően az (1) bekezdés illetve a (6) bekezdés alapján folytatták, és ide sorolták a kábítószer-fogyasztás miatt indult eseteket is, lévén önálló tényállásként nem szerepelt ez a magatartás, a jogszabályi környezet megváltoztatásával a jogalkalmazási gyakorlat nem tartott lépést, ezért az új tényállásokat kisebb számban alkalmazta, mint arra lehetősége lett volna. *A 2000. évi adatok alapján azonban úgy tűnik, hogy a jogalkalmazói gyakorlat alkalmazkodni látszik a differenciáltabb megítélést*

¹ A rendőrségen belül nagy nyomás nehezedik az egyes nyomozó szervekre, hogy minél kedvezőbb statisztikai adatokkal igazolják a végzett tevékenységüket, így lehetséges, hogy a kedvezőbb statisztikai adatok nem a bűnügyi helyzet tényleges javulását, hanem a rendőrség „jobb” adminisztrációs tevékenységét mutatják.

² Kó József: A kábítószerhelyzet bűnügyi vetülete. In: *Jelentés a magyarországi kábítószerhelyzetről – 2001*. Ifjúsági és Sportminisztérium, Budapest, 2001.

lehetővé tevő jogszabályi környezetehhez. Részben ebből adódik egyes elkövetési magatartások esetén az előfordulási gyakoriság jelentős növekedése vagy csökkenése.

- A (7) bekezdés alapján lezárt esetek száma közel a felére csökkent. Ez a visszaélés kábítószerrel bűncselekményre történő ajánlkózást, vállalkozást, a közös elkövetésben történő megállapodást foglalja magába. Amúgy sem jelentett túl sok esetet 1999-ben; az alapvető probléma, hogy nehezen bizonyítható.
- Jellemzően emelkedett a kínálati oldali magatartások miatt indult eljárások száma, kivételt képez az (1) bekezdésben meghatározott magatartások üzletszerűen, fegyveresen, hivatalos vagy közfeladatot ellátó személyként stb. történő elkövetése. Itt mintegy ötödére csökkent ezen bűncselekmények száma. Ennek az lehet az oka, hogy egy-egy hálózat felgöngyölítésével – amit általában hosszabb operatív nyomozási munka előz meg – sok elkövető ellen indul eljárás, és esetükben könnyen bizonyítást nyerhet az üzletszerű formában történő elkövetés.
- Emelkedett azonban a jelentős mennyiségű kábítószerre történő elkövetések száma, a csekély mennyiségű elkövetések számával egyetemben.
- Az ismertté vált kábítószerfüggők által elkövetett visszaélés kábítószerrel bűncselekmények száma minden elkövetői magatartás tekintetében emelkedett, azonban a tavalyi évhez képest emelkedett az eljárás alá vont alkalmi fogyasztók által elkövetett cselekmények száma is.
- Habár már az 1999. évi kriminálstatisztikai adatok is jelezték, és ezt a 2000. évi megerősítik, hogy a büntető igazságszolgáltatás egyre több esetben folytat eljárást kínálati oldalhoz tartozó elkövetői magatartások miatt, a keresleti oldali magatartások, főként az *alkalmi fogyasztók által elkövetett cselekmények továbbra is „húzóágazatai” a visszaélés kábítószerrel bűncselekmények számában történő növekedésnek.*

2.2. NÉHÁNY EGYÉB MEGÁLLAPÍTÁS

- Az ismertté vált visszaélés kábítószerrel bűncselekmények száma 1999-hez képest 2000-ben 20,4%-kal növekedett, a visszaélés kábítószerrel bűncselekményt elkövetőkén pedig 9,8%-kal. A növekedés üteme lelassult, azonban tudjuk, hogy a kriminálstatisztikai adatok sokkal inkább jelzői a szervezet működésének, jelzői a kapacitási határoknak, mintsem a tényleges kábítószer-fogyasztás alakulásának, a kábítószer-piaci helyzetnek. A kábítószer-bűncselekmények üldözésére specializálódott egységek létszáma nem növekedett 1999 óta; gyakorlatilag alig változott a technikai és az anyagi ráfordítások mértéke. Így a jelenlegi erőforrásokkal ennél sokkal jelentősebb eredmények, jóval magasabb bűnügyi számok nemigen érhetőek el.
- Tovább emelkedett azon elkövetők száma, akik az elkövetés idején kábítószer vagy kábító hatású anyag hatása alatt álltak. A növekedés mértéke 12%.
- A bűncselekmény elkövetési tárgyaként meghatározott legtöbb kábítószer típus előfordulási gyakorisága növekedett, kivéve az ópiumét, a hasisét, a DMT-ét, illetve a

pszichotróp anyagokét. Jelentősen nőtt azonban a heroin és a marihuána előfordulása.

- Figyelmet érdemel, hogy tovább emelkedett a visszaélés kábítószerrel bűncselekményt elkövetett fiatalkorú bűnelkövetők száma. Arányuk az összes bűnelkövető körében 3,93%, a visszaélés kábítószerrel bűncselekményt elkövetők körében pedig 15,4%! Gyakorlatilag szinte minden hatodik visszaélés kábítószerrel bűncselekményt elkövető a 2000. évi bűnügyi statisztika szerint, fiatalkorú volt!
- A fiatalkorúak „részvételének” növekedési üteme több mint kétszeresen meghaladja a visszaélés kábítószerrel bűncselekményt elkövetők számának növekedési ütemét!

3. ÁLLAMIGAZGATÁSI SZERVEK VÉLEMÉNYE A TÖRVÉNYMÓDOSÍTÁSRÓL

A következőkben ismertetjük egyes államigazgatási szervek 2001-ben megfogalmazott véleményét a módosításról és annak hatásairól. Mivel nem célunk, hogy állást foglaljunk egy-egy vélemény, szervezet mellett vagy ellen, így anélkül adjuk közre ezeket, hogy hivatkozásul megjelölnénk a forrást.

„A módosítás igazodott az Európai Unió cselekvési terveiben megfogalmazott elvekhez. A módosítás egyértelmű célja a kábítószer-fogyasztás és az azzal összefüggő jelenségek visszaszorítása büntetőjogi eszközeinek korszerűsítése, a korábbi jogszabályok fogyatékoságainak orvoslása volt. A módosításra azért is szükség volt, mert a korábbi törvény alkalmazása során több gyakorlati probléma merült fel, nem volt tisztázott egyes jogintézmények alkalmazása.”

„A kábítószerrel visszaélésre vonatkozó rendelkezések módosításának hatályba lépése óta eltelt két év ellenére még nem adható teljes körű elemzés arra nézve, hogy megvalósultak-e a törvénymódosítás céljai. Így egyes, a szigorítás eredménytelenségére vonatkozó megállapítások nem tekinthetők megalapozottnak.”

„A visszaélés kábítószerrel bűncselekmény felderítése és bizonyítása komoly erőfeszítéseket igényel a nyomozó hatóság részéről. Ennél a bűncselekmény-kategóriánál a kábítószer tiszta hatóanyagának és mennyiségének, valamint az elkövető kábítószer-függőségének megállapítását szolgáló szakértői bizonyítás is rendkívül időigényessé teszi a büntetőeljárásokat. A törvénymódosítás szellemében a nyomozó hatóság igyekszik felgöngyöltetni a kábítószer forgalmazó és az ahhoz kapcsolódó fogyasztói hálózatok egészét. Ennek következtében gyakran rendkívül terjedelmessé válnak a büntetőügyek, amelyekben többszöri határidő-hosszabbítás után lehetséges csak a nyomozás befejezése.”

„A konkrét büntetőügyekben szerzett tapasztalatok szerint a nyomozás közben felügyeletet gyakorló ügyészek rendszerint helyes utasításokkal, nyomozási szempontok adásával előmozdították a kábítószerrel visszaélést megvalósító cselekmény történeti tényállásának felderítését, a szükséges bizonyítékok beszerzését, a különböző típusú elkövetési magatartások elhatárolását, a cselekmény helyes jogi minősítését.”

„A törvénymódosításnak a fogyasztást külön elkövetési magatartásként meghatározó rendelkezésével és szigorításával kapcsolatban a közvéleményben felmerült aggályok nem bizonyultak megalapozottnak. A kábítószer esetileg fogyasztókkal és a cselekményt csekély mennyiségre elkövetőkkel szemben nem indultak bírósági eljárások, mert az ügyészek éltek a bírósági útról elterelés lehetőségével: a vádemelés elhalasztásával, illetve az ügyészi megrovás alkalmazásával.”

„A Legfőbb Ügyészség a törvénymódosítás hatályba lépése óta nem tartotta szükségesnek olyan átfogó iránymutatás kiadását, amely a kérdéses bűncselekmény ügyészijogalkalmazási kérdéseire nézve nyújtott volna segítséget.”

„A módosítással olyan szabályozás jött létre, amely hosszabb időre kielégíti a bűnüldözés, a bűnmegelőzés valamint az igazságszolgáltatás igényeit. A jog viszonylagos állandóságához fűződő közérdekre figyelemmel a hatályos szabályozás további módosítása jelenleg nem indokolt.”

„A felderítés nehézségének egyik sarkalatos pontja, hogy ennek a bűncselekménynek tulajdonképpen nincs sértettje. A természetés, előállítás, forgalomba hozatal, átadás, majd fogyasztás – mint logikailag koherens láncolat – sehol sem szakad meg, nincs ellenérdekű fél a folyamatban.”

„Az alábbi problémák fogalmazódtak meg: 1. Nem egységes a kábítószer-fogyasztás miatt indított eljárásokban az elfogyasztott kábítószer hatóanyag-tartalmának megállapítása. 2. A Btk. 282. § (9) bekezdés a) pontja nem tartalmaz mennyiségi határt a fogyasztást illetően, ugyanakkor a fogyasztás mindig feltételez egyéb elkövetési magatartást, ahol a mennyiségek, azaz a hatóanyag-tartalomnak minősítő szerepe van. 3. Gondot jelent, hogy az ilyen ügyekben elvégzendő igazságügyi szakértői vizsgálatok elvégzésére csak nagyon szűk kör rendelhető ki. Hatóanyag-tartalmat csak az ORFK Bűnügyi Szakértői és Kutatóintézete határozhat meg. 4. A vizsgálati költségek igen magasak, és a szakértők leterheltsége miatt hosszú időt vesz igénybe a szakvélemények elkészítése.”

„A kábítószer-fogyasztás társadalmi probléma, azt rendőri, büntető alaki és anyagi jogi eszközökkel kezelni lehet, de visszaszorítani nem. A rendőrség tevékenysége ezen a téren is jogilag szabályozott és anyagilag erősen korlátozott, ezért a kábítószer-fogyasztás visszaszorítása nem lehet csak rendőrségi feladat, hanem szociális, egészségügyi és jogalkotói feladat is.”

„A Legfelsőbb Bíróság Büntető Jogegységi tanácsa a közeljövőben felülvizsgálja és várhatóan hatályon kívül helyezi az 5/1998 BJE számú jogegységi határozatot, valamint a BK 155. számú kollégiumi állásfoglalást, és újabb jogegységi határozatban ad iránymutatást a kábítószerrel visszaélésre összefüggő jogértelmezési kérdésekről. Ennek indoka, hogy a kábítószerrel visszaélésre vonatkozó jogszabályi rendelkezéseket az 1998. évi LXXXVII. törvény jelentősen módosította, így egyes rendelkezések meghaladottakká váltak, mert a törvény azokat a kérdéseket, amelyekre nézve a jogértelmezések megszülettek, másképpen szabályozza.”

„...a tárgyalat ügyekből közvetlenül érzékelhető elkövetési magatartásokra, a visszaélés különböző formáira és a leggyakrabban használt kábítószer-fajtákra általánosításokra is alkalmas megállapítások tehetők.

A leggyakoribb elkövetési magatartás maga a birtoklás, illetve az ehhez kapcsolódó fogyasztás. Súlyosabban minősülnek a szintén gyakori behozatali, kereskedelmi jellegű értékesítési és üzletszerű elkövetések. Ritka a kiemelkedő tárgyi súlyú bünszervezet tagjaként való elkövetés, amelynek megállapítása széles körű bizonyítást igényel.”

„Figyelmet érdemel a büntetőjogi felelősségre vonás alternatívájaként alkalmazható gyógykezelés lehetősége, amely jogszabályi szinten már 1993. május 15-e óta létezik, de sem a nyomozó hatóság, sem pedig a kezelő intézmények nem rendelkeznek a végrehajtáshoz szükséges szakmai útmutatással, így a jogintézmény létjogosultsága megkérdőjelezhetővé vált.”

4. KÁBÍTÓSZER-FOGYASZTÁS ÉS JOGHATÁSOSság AZ EURÓPAI UNIÓBAN

A kábítószerrel visszaélés büntetőjogi szabályozásának tekintetében az Európai Unió tagállamai keresik az egyensúlyt a jogkövetkezményként alkalmazható büntetés és a büntetőeljárás alternatívájaként történő kezelés között.

A három, kábítószerrel kapcsolatos ENSZ-egyezmény – így az 1961. évi Egységes Kábítószer Egyezmény, a pszichotróp anyagokról szóló 1971. évi Egyezmény és a kábítószeres és a pszichotróp anyagok tiltott forgalmazása ellen Bécsben, 1988-ban kötött Egyezmény –, a kábítószer-használatot kizárólag egészségügyi és tudományos célokra korlátozzák. Habár ezen egyezmények nem határozzák meg egyértelműen, hogy az illegális kábítószer-fogyasztás bűncselekménynek minősül, az 1988. évi Egyezmény – mely jelentős lépésnek tekinthető a nemzetközi kábítószer-kereskedelem elleni küzdelemben – a személyes használatra történő kábítószer-birtoklást bűncselekménynek minősíti. Ez az Egyezmény azonban hangsúlyozza az elkövető egészségügyi kezelésének, nevelésének, utókezelésének, reszocializációjának szükségességét is

Az Egyezményeket aláíró államok kötelezettséget vállaltak arra, hogy a kábítószer személyes használatra történő birtoklását, illetve a kábítószer-fogyasztást szankcionálják, azonban megmaradt az államoknak az a szabadsága, hogy a szankció mértékéről és formájáról maguk dönthessenek. Így az Európai Unió tagállamai, élve a választás szabadságával, nemzeti drogpolitikai és kriminálpolitikai céljaikhoz adaptálták, illetve azzal harmonizálták a vonatkozó magatartások szankcionálását. Ennek eredményeképpen az Unión belül különböző megközelítések érvényesülnek a személyes használatra történő kábítószer-birtoklás, illetve a kábítószer-fogyasztás tekintetében, így ezeknek a magatartásoknak a büntetőjogi megítélésében is.

Azonban ha összehasonlítjuk a kábítószer-fogyasztókkal illetve a kábítószer személyes használatra birtoklókkal szembeni joggyakorlatot a tagállamokban, azt láthatjuk, hogy az eltérések nem is olyan nagyok. A legtöbb tagállamban a jogalkalmazók, az igazságszolgáltatás hatóságai keresik a lehetőségeket a vonatkozó magatartást elkövetők felmentésére, vagy a súlyos büntetések helyett intézkedéseket, alternatív szankciókat alkalmaznak velük szemben.

Habár a kriminálstatisztikai adatok azt mutatják, hogy az Unió tagállamaiban a kábítószer-fogyasztás miatt eljárás alá vontak száma emelkedik – ami részben a kábítószer-fogyasztás elterjedtségével (EMCDDA, 2001),¹ részben pedig a rendőrség felderítő munkájának eredményességével hozható összefüggésbe – ennek mértéke és üteme államonként, de az egyes államokon belül régióként is eltérő mértékű. Még mindig elő-

¹ Annual Report on the state of the drug problem in the European Union and Norway. EMCDDA, 2002, pp. 19.

fordulnak azonban olyan esetek, amikor a kábítószer-fogyasztást és/vagy saját használatra történő kábítószer birtoklást elkövető ügye bírósági szakig jut, sőt végrehajtandó szabadságvesztés büntetéssel zárul. (Bár ezt a szabadságelvonással járó szankciót jellemzően csak büntetett előéletű elkövetőkkel szemben vagy halmazati büntetésként szabják ki a bírúk.)

A kábítószer-fogyasztás és kábítószer-birtoklás büntetőjogi megítélésének vonatkozásában az Unió egyes tagállamaiban a kihirdetett jogszabályok és a joggyakorlat közötti eltérések, sőt ellentmondások összezavarják, értelmezhetetlenné teszik az emberek számára ezen magatartásokkal kapcsolatos társadalmi elvárásokat, és aláássák egyrészt a jogrendszerbe vetett bizalmat, másrészt pedig a jogbiztonságot.

„Mialatt a kábítószerrel visszaélés miatt eljárás alá vontak száma növekszik – főként azért, mert a rendőrség erőforrásait a kannabisz-használók elleni fellépésre koncentrálja –, a büntető igazságszolgáltatás rendszere a legtöbb tagállamban egyre inkább keresi azokat a lehetőségeket, amelyekkel a kábítószer-fogyasztás vagy -birtoklás miatt indított eljárások megszüntethetők, az elkövetők felmenthetők, vagy ún. ellenük „lágy” szankciók alkalmazhatók. Az az üzenet (amelyet ezzel a kriminálpolitikával) az állampolgárok felé – kiváltképp a fiatalok felé – küldünk, zavaró és gyakran ellentmondásokkal terhes. Egy kábítószerrel kapcsolatos hatásos büntető jogszabálynak és joggyakorlatnak sokkal következetesebbnek és hihetőbbnek kell lennie – írta *Mike Trace* a Drog és Drogfüggőség Európai Megfigyelő Központ (EMCDDA) vezetőtestületének elnöke.²

Az elmúlt öt évben az Unió egyes tagállamainak büntetőjogi megítélésben és joggyakorlatában nagyfokú közeledés indult meg a kábítószer-fogyasztókkal szembeni fellépés tekintetében. Ez elsősorban a kábítószer birtoklók és fogyasztók elleni szankciók enyhülésében érhető tetten. Több tagállamban a jogszabályokat igyekeztek a jogalkalmazás rendszeréhez igazítani, ezáltal a vonatkozó rendelkezések hitelesebbekké, alkalmazhatóbbakká váltak.

Spanyolországban, Portugáliában és Olaszországban a kábítószer-fogyasztás, illetve a kábítószer személyes használatra történő birtoklása nem minősül bűncselekménynek. Szabálysértésnek minősítik, és igazgatási szankciókat alkalmaznak az elkövetőkkel szemben. Figyelmeztetik az elkövetőt, pénzbüntetést szabnak ki, vagy – főként Olaszországban – bevonják az elkövető jogosítványát. Itt a kábítószerfüggő elkövetők esetén a kezelésen történő részvétel kötelező.

2001-ben Luxemburgban is módosították a jogszabályi környezetet. Azóta a kannabisz-származékok fogyasztása, birtoklása, átadása, illetve megszerzése csak pénzbüntetést von maga után.

Belgiumban, Dániában, Németországban és Ausztriában a hatályos jogszabályok, illetve a jogalkalmazást segítő irányelvek rögzítik, hogy akit első alkalommal érnek tetten – főként kannabisz-származékkal történő – kábítószer-birtoklás miatt, azzal szemben nem alkalmazzanak büntetést a hatóságok. Helyette szólítsák fel, hogy a jövőben tartózkodjon a kábítószerektől, figyelmeztessék, vagy alkalmazzanak megrovást.

² Drugs in focus: Drug users and the law in the EU. EMCDDA, March-April 2002. pp. 1.

A dekriminalizáció alakulása egyes európai országokban^{3,4}

TAGÁLLAM	JOGSZABÁLY	MILYEN TÍPUSÚ KÁBÍTÓSZEREKRE VONATKOZIK?	A DEKRIMINALIZÁLT MAGATARTÁS
Spanyolország	1/1992 (II. 21). sz. törvény 25. §	az ENSZ-egyezményekben kábítószerek minősített minden drog	közterületen történő fogyasztás
Olaszország	309/90. sz. törvény (1990. VI. 26.) 75. §	a nemzeti kábítószerjegyzékben szereplő minden kábítószer	birtoklás, saját használatra történő megszerzés
Portugália	30/2000. (XI. 29.) sz. törvény 2. §	a nemzeti kábítószerjegyzékben szereplő minden kábítószer	fogyasztás, megszerzés és tartás
Luxemburg	2001. IV. 27-én hatályba lépett törvény 7. § B1	Csak a kannabisz-fogyasztás dekriminalizált. Más típusú kábítószerek fogyasztása végrehajtandó szabadságvesztéssel is büntethető.	fogyasztás, átadás, birtoklás és saját használatra történő megszerzés
Belgium		csak az alkalmi kannabisz-fogyasztás dekriminalizált,	
Írország	1977. évi törvény visszaélés kábítószerral bűncselekmény törvényi tényállása 3. §, 27. §	kannabisz-származékok	személyes használatra történő birtoklás
Ausztria	112. sz. Szövetségi Törvény	kannabisz-származékok, illetve a nar-kotikumok	személyes használatra történő megvásárlás és birtoklás

4. táblázat

Hollandiában – habár a csekély mennyiségű kannabisz-birtoklás, illetve a fogyasztás a tilalmazott magatartás – az említett drogok de facto dekriminalizálása és fogyasztásuk engedélyezése a Holland Államügyészségnek az 1976. évi törvény koncepciójához igazodó 1980. évi irányelvei révén valósult meg. Ezen irányelvek szerint gyakorlatilag nem indul büntetőeljárás csekély mennyiségű hasis vagy marihuána személyes használatra szolgáló birtoklása esetén.

Írországban pénzbírsággal sújtják azt, akit első vagy második alkalommal érnek tetten kábítószer-birtoklás miatt, azonban ezt követően végrehajtandó szabadságvesztéssel büntethetik.

Az Egyesült Királyságban 2001-ben a kannabisz-származékokat a B-listáról a C-listára sorolták, tehát a korábbiánál kevésbé veszélyes drognak minősítették. Ennek következtében a birtoklásért kiszabható büntetés mértéke is változott. Így ma már nem tartóztatható le senki kannabisz birtoklása illetve fogyasztása miatt az Egyesült Királyságban.

³ Decriminalisation in Europe? Recent developments in legal approaches to drug use. EMCDDA, ELDD Comparative Analysis, 2001, pp. 2–6.

⁴ http://eldd.emcdda.org/trends/trends_cannabis_Eu.shtml

Franciaországban az 1999-ben kiadott irányelv a kábítószer-fogyasztás miatt eljárás alá vontakkal szemben figyelmeztetést, megrovást javasol.

Görögországban, Finnországban, Svédországban és a nem tagállam Norvégiában a kábítószer-fogyasztás és a kábítószer-birtoklás miatt eljárás alá vontakkal szemben a hatályos jogszabályban foglalt jogkövetkezményeket alkalmazzák.

Néhány tagállamban a rendőrségnek, amennyiben tudomására bármilyen típusú bűncselekmény, kötelező az eljárást megindítania – a legalitás elve alapján. Így ha kábítószer-fogyasztás, kábítószer-birtoklás elkövetéséről van szó, akkor is hivatalból meg kell indítaniuk az eljárást. Azonban a rendőrség fellépése, az eljárások lefolytatása nagyon különbözik az egyes tagállamokban, de a tagállamokon belül is.

Svédországban, Finnországban és a nem tagállam Norvégiában a rendőri fellépés célja egyértelműen a kábítószer-fogyasztástól való elrettentés.

Európa más tagállamaiban a közrendvédelmi szempontok határozzák meg a rendőrség fellépésének céljait és eszközeit. A rendőrség fellépése a kábítószer-fogyasztással és a kábítószer-birtoklással szemben véletlenszerű, főként közúti ellenőrzések, rutinszerű járőrszolgálat során találkozik a hatóság ilyen elkövetőkkel – vagy abban az esetben, ha a szerfogyasztás láthatóvá, következményei a közrendre veszélyessé válnak.

A 2001. évi kriminálstatisztikai adatok azt mutatják,⁵ hogy az Unió tagállamaiban a kábítószerrel kapcsolatos bűncselekmények körében leggyakrabban kábítószer-fogyasztás, illetve kábítószer-birtoklás miatt indítanak eljárást. Néhány országban a kannabisz-származékokkal történő visszaélések alkotják a kábítószer-bűncselekmények jelentős hányadát.

Százalékos megoszlás tekintetében Belgiumban, Németországban, Görögországban, Franciaországban, Írországon, Ausztriában, Finnországban, Svédországban, illetve az Egyesült Királyságban az ismertté vált kábítószerrel visszaélés bűncselekmények 60–90%-át a kábítószer-fogyasztás illetve -birtoklás miatt indított eljárások teszik ki.

A kannabisz-származékokkal történő visszaélések Németországban, Franciaországban, Írországon és az Egyesült Királyságban 55–90%-át képezik az összes ismertté vált kábítószerrel visszaélés bűncselekményeknek. Portugáliában is, ahol a legalacsonyabb az ismertté vált kannabisz-származékokkal történő kriminális visszaélések aránya, megközelíti a 40%-ot.

⁵ *Drugs in focus: Drug users and the law in the EU*. EMCDDA, March–April 2002. pp. 2–3.

5. A VIZSGÁLAT CÉLJA

A törvénymódosítás célja a kábítószer-fogyasztás és az azzal összefüggő jelenségek visszaszorítása volt. A jogalkotó a büntető igazságszolgáltatás eszközeivel kívánta elérni a kábítószer-fogyasztás terjedésének megfékezését, illetve az illegális kábítószerpiac működésének korlátozását. Így a kínálati oldali bűncselekmények illetve magatartások körében – melyek jellemzően a szervezett bűnözés területét érintik – a büntetőjogi felelősségre vonás jelentős szigorítására került sor, de a direkt keresleti oldali magatartások is súlyosabb megítélés alá esnek. Feltételezhetően a direkt keresleti oldali tevékenységek szigorítását illetően a törvényalkotó szándéka az alkalmi fogyasztók elrettentése volt, ezzel pedig közvetve az alkalmi fogyasztás visszaszorítása.

A módosítás igazodott az Európai Unió cselekvési terveiben megfogalmazott elvekhez. Azonban az egyes uniós tagállamok között eltérések vannak a kábítószer-fogyasztás és az ahhoz kapcsolódó egyéb magatartások megítélésében, így egyes szerek és az azokkal történő visszaélések súlyának megítélésében, a fogyasztás büntetőjogi vonatkozásainak megítélésében, valamint a büntetőeljárás alkalmazható gyógyító kezelés, azaz a diverziós intézkedések alkalmazásának és kiterjedtségének tekintetében is. Ez nem véletlen, hiszen ezek a területek az EU harmadik pilléres politikájában foglalnak helyet. A tagállamok között az egyik legnehezebb feladat a büntető törvények, büntetőpolitikák harmonizációja. A kábítószer-probléma tekintetében egyetértés mutatkozik abban, hogy a kereslet- és kínálatcsökkentés egyensúlyán alapuló beavatkozási politika, a kábítószer-használók differenciáltabb megítélése, a prevenció, a terápia és a büntető igazságszolgáltatás gyakorlatának együttes és összehangolt alkalmazása révén vezethet eredményre. Azonban a flexibilitás elvének alkalmazásával lehetőségük van az egyes tagállamoknak arra, hogy a meghatározott és közösen elfogadott célok elérése érdekében eltérő eszközöket és módszereket alkalmazzanak.

A csatlakozni kívánó államok számára azonban a flexibilitás elve még nemigen érvényesül. A nemzeti drogpolitikákat az uniós elvárásokhoz és gyakorlathoz kell igazítani, de felmerül a kérdés, hogy mi is az uniós gyakorlat? Ahhoz, hogy a tagállamok között az eltérő szabályozást vagy annak hiányát fel lehessen számolni, célszerűnek tűnt, hogy a tagállamok törvényeik, szabályaik módosítását fokozatosan végezzék el. Közösségi szinten tehát számos olyan jogilag nem kötelező alapelvet fogadtak el, amitől azt várták, hogy idővel jogi normákká alakulnak. A kérdés, hogy egy csatlakozni kívánó ország mihez igazítsa kábítószer-ellenes tevékenységét? Mihez harmonizálja jogrendszerét, és milyen joggyakorlatot kövessen a kábítószer-politikájában? A hollandot vagy éppen a svédet?

Azt gondolom, egyelőre csak nemzetközi, európai irányelvekről beszélhetünk, melyeket az egyes nemzeti drogpolitikák annyiban tartalmaznak, amennyiben az az adott társadalom kultúrájába, közigazgatási rendjébe, jogrendszerébe, politikai elképzeléseibe beilleszthető.

A módosításra – többek között – azért is szükség volt, mert a törvény végrehajtása sok problémát vetett fel; hiányoztak különböző rendeletek, állásfoglalások; nem volt tisztázott egyes jogintézmények alkalmazása, így ezeket a hiányokat a gyakorlat szülte szokások pótolták, melyek közül néhány legitimitást nyert. Tekintsük át azokat a leggyakrabban hangoztatott problémákat, hiányokat, félelmeket, melyek előrevetítették a módosítás szükségességét:

- a fogyasztói és a terjesztői magatartások élesebb megkülönböztetése és a büntetőjogi felelősség differenciáltabb megállapítása;
- a szerfogyasztás foka szerinti differenciáció az elkövetői magatartások illetve a büntetőjogi felelősség megállapítása kapcsán;
- a mennyiségi kérdések rendezése;
- a szakértői vizsgálatok miatt jelentősen elnyúló eljárások problémája;
- a büntetőeljárás alternatívájaként alkalmazott gyógyító, megelőző kezelés (eltérés) alkalmazásának rendezése; félelem: a dílerek számára ez a jogintézmény kibővítő jelent a büntetőjogi felelősségre vonás alól;
- a csekély mennyiség túlságosan magas határértéke miatt a kínálati oldalon tevékenykedők számára is lehetőség volt az enyhébb büntetőjogi felelősségre vonás alkalmazására.

Kérdés azonban, hogy a módosítással megoldódtak-e ezek a problémák? Egyáltalán milyen hatást gyakorolt a kábítószer-fogyasztás elterjedtségére, az illegális kábítószerpiac működésére a kábítószerrel visszaélés jogszabályi környezetének változása?

Minden törvény annyit ér, amennyi a gyakorlatban megvalósul, megvalósítható belőle. A büntetőeljárás törvény adja a hatóság kezébe azokat az eszközöket és lehetőségeket, illetve állít korlátokat, melyek mentén a büntető törvénykönyvben leírt magatartások elkövetésének bizonyítása végrehajtható. További rendeletek, állásfoglalások, jogegységi határozatok maghatározhatják egyes alternatív szankciók végrehajtásának körülményeit és folyamatát. Kérdés, hogy a törvény módosításával könnyebbé, egyértelműbbé vált-e a rendelkezések alkalmazása? Adott-e a megfelelő büntetőeljárás körülmény, megszülettek-e a hiányzó rendeletek, állásfoglalások?

Felkészült-e a büntető igazságszolgáltatás szervezete a törvény végrehajtására?

Mint említettük az előző fejezetben, a jog hatásossága alatt a jogszabály érvényesülésének tényleges eredményét és ama társadalmi célok közti viszonyt értjük, amelynek elérésére megalkották őket.

A jogszabály hatásosságát nagymértékben befolyásolják a kihirdetett jogszabály és a joggyakorlat, valamint a társadalmi gyakorlat közötti eltérések, sőt ellentmondások. A jog hatásosságának alapfeltétele a jog alkalmassága az adott cél elérésének segítésére, a szabályozni kívánt probléma megoldásában való sikeres közrehatásra.

A vizsgálat célja annak feltárása volt, hogy

- jogszabály érvényesülésével, alkalmazásával elérhető-e a kívánt társadalmi cél;
- milyen mértékben képes a jogalkalmazó a jogszabály illetve egyéb büntetőpolitikai intézkedések végrehajtására;

- milyen mértékűvé vált az egyéb drogpolitikai eszközök szerepe, mozgásteret a kábítószer-probléma kezelésében;
- mennyire sikeres a jogszabály-módosítás közrehatása a szabályozni kívánt kábítószer-probléma kezelésében;
- a jogszabály alkalmazása milyen közvetett hatásokat indukált;
- a jogszabályi környezet változása alkalmas-e a kívánt társadalmi funkció ellátására, képes-e megelőzni és feloldani a konfliktusokat.

Így a módosítás hatályba lépése óta eltelt időszak lehetőséget teremt annak vizsgálatára, hogy

- milyen hatékonysággal alkalmazhatók a törvény rendelkezései;
- mennyire volt képes elérni a törvényalkotó a módosítás célját;
- milyen pozitív hatásokat és milyen nem várt, negatív hatásokat eredményezett;
- milyen virtuális társadalmi előnyei és költségei vannak a módosításnak.

5.1. A VIZSGÁLAT MÓDSZERE

A Btk. módosítása kapcsán a jogszabályi környezet gyakorlati működésének illetve következményeinek feltérképezésére a *hatásvizsgálat vagy programértékelés módszerének alkalmazását* tartottuk a legcélszerűbbnek.

Ez tulajdonképpen nem egy módszer, hanem a vizsgálat célját jelöli ki, melynek lényege különböző társadalmi beavatkozások, jelen esetben egy büntetőjogi intézmény működésének elemzése.

Hatásvizsgálatokra általában olyankor kerül sor, amikor valamiféle társadalmi beavatkozás történik vagy ilyet terveznek. A társadalmi beavatkozás, a társadalmi kontextusban végzett akció valamely elérni kívánt eredmény előidézésére.

A hatásvizsgálat a legegyszerűbb értelmezés szerint az a folyamat, amellyel megállapíthatjuk, hogy sikerült-e a kívánt hatást elérni.

Az utóbbi években hazánkban is egyre népszerűbb és elterjedtebb kutatási ág, azonban a büntetőjogi intézkedések, intézmények működésének vizsgálatára/elemzésére sajnos egyébként is ritkán kerül sor.

A hazai kriminológiai tudománynak feladata, hogy olyan vizsgálatokat végezzen, melyek eredményeivel közvetlenül hozzájárulhat a büntető jogtudomány gyakorlati problémáinak kezeléséhez, mellyel közvetve beleszólhat a bűnmegelőzés, a törvényalkotás, a törvények betartatásával kapcsolatos feladatok vagy akár az ítélezés hatékonyabbá és hatásosabbá tételébe.

A hatásvizsgálatok a valós életben zajlanak és a valós eseményeket, problémákat tekintik elemzésük tárgyának.

Fontos lenne, hogy a törvénymódosításokat, illetve egyéb új büntetőjogi intézmények bevezetését rendszeresen kísérjék értékelő vizsgálatok, melyek tükrében a döntéshozók, törvényalkotók képet kaphatnának ezek gyakorlati megvalósulásáról.

A programértékelés az alkalmazott kutatások közé tartozik; célja, hogy hatással legyen a gyakorlati életre.

Tény azonban, hogy a hatásvizsgálatok eredményeit nem mindig ültetik át a gyakorlatba. Ennek több oka is lehet, például:

- a gyakorlati következtetéseket sokszor úgy írják le a kutatók, hogy az nem érthető a laikusok számára;
- a hatásvizsgálatok eredményei néha ellentétben állnak mélyen gyökerező meggyőződésekkel; illetve
- megjelenik valamilyen személyes vagy testületi érdek.

Mivel a jogszabályok eredményessége a szervezetek és az interakciók szintjén mérhető és befolyásolható, ezért is választottuk a vizsgálat módszeréül a dokumentumelemzést, azaz a vonatkozó kábítószeres ügyek feldolgozását, valamint a jogalkalmazó szervezetek munkatársaival történő félig strukturált interjúk felvételét és elemzését.

A tavalyi évben az Országos Kriminológiai Intézetben hatásvizsgálatot végeztünk a büntetőeljárás alternatívájaként alkalmazott gyógyító, megelőző kezelés eredményességéről kábítószer-bűncselekmények esetén. A vizsgálat gyakorlatilag teljes körűnek tekinthető, azonban a vizsgálati mintánk a Budapesten, jórészt csekély mennyiségre elkövetett visszaélések eseteit tartalmazta. Ennek eredményeit és a megvalósítás tapasztalatait felhasználva, hasonló formában, de kiterjesztett hatókörrel kívántuk megvizsgálni a visszaélés kábítószerrel bűncselekmény tényállásának gyakorlati alkalmazását, hatásait, társadalmi költségét.

Képet kaphattunk arról is, hogy

- jellemzően milyen szocio-kulturális mutatókkal rendelkező elkövetők ellen indulnak az eljárások;
- milyenek az elkövetők drogfogyasztási szokásai, és ez milyen összefüggésben van az elkövetővé válással;
- az elkövetők, főleg a kábítószerfüggő elkövetők esetén az alternatív intézkedések végrehajthatók-e a jelenlegi formájukban; stb.

5.1.1. A kutatás módszere és a mintaválasztás

A vizsgálat az ismertté vált kábítószeres bűncselekményekben lefolytatott eljárások összehasonlítását célozta a törvénymódosítást megelőző és az azt követő időszakban, mely a rendőrségi-ügyészségi ügyiratok és az érintett szakemberekkel készült interjúk feldolgozásán alapult.

A vizsgálat országos hatókörű volt, azaz teljes országos mintán vizsgáltuk meg – az 1999-ben illetve 2000-ben a bűnügyi statisztikában szereplő ügyek alapján – a visszaélés kábítószerrel bűncselekmény miatt indult eljárásokat és azok jellemzőit.

A vizsgálat így mind a 19 megyei rendőr-főkapitányság, megyei főügyészség, továbbá a fővárosi ügyészségek, kerületi rendőr-kapitányságok, valamint az illetékes BRFK Nyo-

mozó Főosztály Szervezett Bűnözés Elleni Osztály Kábítószer-bűnözés Elleni Alosztály vonatkozó ügyeire kiterjedt.

A vizsgálni kívánt időszakban évente körülbelül 3000 visszaélés kábítószerrel bűncselekmény vált ismertté. Az ismertté vált bűncselekmények számát a bűnügyi statisztika regisztrálja, ami a befejezett eljárásokat tartja nyilván. Ez azt jelenti, hogy egy adott év statisztikája 2/3 részben a tárgyévet megelőző időszakban elkövetett eseteket mutatja. Az időbeli eltolódás az eljárások elhúzódása miatt következik be.

A törvénymódosítás utáni eseteknél a 2000. évi statisztikai adatok jelentették a kiindulópontot. A 2000-ben regisztrált 3445 bűncselekmény közel 1/3-át, 920 cselekményt az adott évben; 48%-át, 1640 cselekményt 1999-ben követtek el. Az 1999-es esetekből csak a március utáni eseteket vehettük figyelembe. A törvénymódosítás utáni eseteknél a mintaválasztás alapját ezek a cselekmények alkották, ez összesen 2383 cselekményt jelentett.

A törvénymódosítás előtti helyzetet szintén teljes körű mintán szeretnénk volna vizsgálni. A vizsgálatba az 1999-ben lezárt azon ügyeket vontuk be, amelyek esetében a korábbi törvény alapján folytatták le az eljárást. Ez az 1999-ben regisztrált 2860 esetből 2129 ügyet jelentett.

Mivel mind a főügyészségeken, kerületi ügyészségeken, mind pedig a megyei főkapitányságokon, kerületi kapitányságokon folytattunk adatgyűjtést, ezért az 1999-es, azaz a módosítás előtti és kis mértékben a módosítás utáni mintánk kiegészült olyan ügyekkel, amelyek az adott tárgyévből vagy azt követően sem kerültek még bele a bűnügyi statisztikába, mert az eljárás még folyamatban volt (pl. sokelkövetős ügyek, vagy szervezett formában történő elkövetések, elterelések stb.).

Az adatgyűjtést minden esetben az ügyészségeken kezdtük, ahol a megyei főügyészségek jellemzően bekérték a vonatkozó ügyiratokat a városi ügyészségektől, így – néhány jelentős számú kábítószeres ügyben eljáró városi ügyészségen kívül – lehetőségünk volt a főügyészségeken az adatgyűjtésre. Ezt követően a megyei rendőr-főkapitányságokon folytattuk az adatgyűjtést, ahol sok esetben szintén lehetőség volt arra, hogy a városi rendőrkapitányságok vonatkozó ügyeit bekérjék. Így a vizsgált ügyek 79,4%-át az ügyészségeken, 20,6%-át pedig a rendőrkapitányságokon dolgoztuk fel.

Értelemszerűen a megyei rendőr-főkapitányságokon, kerületi kapitányságokon csak azokat az ügyeket dolgoztuk fel, amelyek vagy nem kerültek ügyészi szakba, vagy az ügy befejezésével az ügyészség már visszaküldte az iratokat a nyomozó hatóságnak. Így a duplikált adatgyűjtés lehetőségét kizártuk.

Összesen 4717 esetet vizsgáltunk meg és dolgoztunk fel. Ebből 2401 eset, a vizsgált ügyek 50,9%-a a módosítást követően indult, 2316 eset (49,1%) pedig a módosítás előtt. Teljes körű mintán végeztük a vizsgálatot, így az elemzés megbízhatósága biztosítottnak tekinthető.

Mivel teljes mintával dolgoztunk, a mintaelem-szám lehetővé teszi, hogy országos szinten megbízható adatokat kapjunk. Az egy-egy megyére jutó esetek pedig lehetővé teszi, hogy értelmezzük a helyi sajátosságok érvényesülését is, sőt mivel mindkét minta egyharmad részben budapesti ügyeket tartalmaz, ez az elemszám lehetővé teszi, hogy Budapestre vonatkozóan külön is releváns megállapításokat tehesünk. Korábbi vizsgálá-

tokból tudjuk, hogy az egyes rendőrkapitányságok munkája jelentősen eltér egymástól, nem egységesen kezelik a kábítószerrel kapcsolatos ügyeket.

A bűnügyi statisztikából leválogatott ügyek ügyszámán bizonyos esetekben nem kábítószeres ügyet találtunk, hanem egyéb bűncselekménytípust, melyben egyáltalán nem szerepelt kábítószer-bűncselekmény vagy kábítószerrel összefüggésbe hozható elkövetés, de előfordult az is, hogy adott ügyszámok egyáltalán nem is léteztek. Ez a vizsgálatba bevonni kívánt ügyeknek mintegy 3%-át érintette. Így ezeket az eseteket hasonló, az ügyszám-listánkon nem szereplő – adott esetben módosítás előtti vagy módosítás utáni – ügyekkel pótoltuk. Olyan ügyeket is rendelkezésünkre bocsátottak az illetékes szervezetek, melyeknek ügyszáma habár nem szerepelt az ügyszám-listán, mégis a vizsgálni kívánt időszakra datálódott.

A különböző szervezetek, intézmények által gyűjtött adatok a népességnek csak abból a köréből származnak, amelyek érintkezésbe kerültek ezekkel a szervezetekkel. Mivel azok a drogfogyasztók, akik ezeknek a szervezeteknek a látókörébe kerültek, nem feltétlenül tükrözik a kábítószer-fogyasztó populációt, így ezek az adatok csak az adott intézményekben nyilvántartott drogfogyasztó populációról adnak megbízható adatokat. Mivel az intézményi adatbázisok csak a velük kapcsolatba kerülők számát és jellemzőit tartalmazzák, és ezeknek a számoknak a nagysága nagymértékben függ az intézmény kapacitásától, befogadó képességétől, a működés tárgyi, anyagi és személyi feltételeinek mennyiségétől és minőségétől, így az intézmények által gyűjtött adatok sokkal inkább jelzői a szervezet működésének, mintsem a tényleges kábítószer-fogyasztás alakulásának.

Mivel e vizsgálat kapcsán nem a kábítószer-fogyasztás elterjedtségét, hanem egy jogszabályi környezet működését és hatásait kívánjuk feltérképezni, így a rendőrségi-ügyészeti adatbázisból történő kiindulás a vizsgálat céljának módszertani szempontból is megfelel.

5.1.2. A vizsgálat második fázisa: félig strukturált szociológiai mélyinterjúk

Ahhoz, hogy a joghatásosságot, a törvénymódosítás gyakorlati alkalmazását, esetleges problémáit vizsgálni tudjunk, szükségesnek tartottuk interjúkat készíteni az eljárás lefolytatásában részt vevő ügyészekkel, rendőrökkel.

Így félig strukturált szociológiai interjúkat készítettünk azokkal az ügyészekkel, rendőrökkel (nyomozókkal és vizsgálókkal), akik a legérintettebbek voltak a kábítószeres ügyek lefolytatásában.

Az ő véleményük, értékelésük, kritikájuk és tapasztalataik nagymértékben hozzájárultak ahhoz, hogy reális képet kapjunk a joghatásosságról, a megváltozott jogszabályi környezet okozta hatásokról, a vonatkozó módosított törvényi tényállások alkalmazhatóságáról, az eljárások jellemzőiről, és nem utolsósorban arról, hogy a törvénymódosítással a jogalkotó elérte-e a célját, vagy hogy az egyáltalán elérhető-e.

5.1.3. A kérdezés körülményei

Az interjúkat a főügyészségeken, ügyészségeken és a rendőrkapitányságokon vettük fel, munkaidőben.

Nem rögzítettük diktafonon; az interjúalanyok személye nem azonosítható a továbbiakban. Erre azért is szükség volt, mert nagyfokú félelmet és bizonytalanságot tapasztaltunk főleg a rendőrök körében.

Ezzel szemben az érintett munkatársak jellemzően örömmel fogadták a vizsgálatot, valamint azt a lehetőséget, hogy elmondhatják véleményüket. A kapott eredmények rendkívül figyelemreméltóak és elgondolkodtatóak.

Az adatgyűjtés során különös figyelmet fordítottunk a személyiségi jogok tiszteletben tartására. A dokumentumelemzés során az elkövetők neve és lakcíme, az eljárók személye nem került kigyűjtésre. Az interjúk során pedig – mint már említettük – nem jegyeztük le interjúalanyaink nevét.

5.1.4. Az adatfeldolgozás

Az adatfeldolgozás során számítógépen rögzítésre kerültek a kigyűjtött adatok, melyeket SPSS statisztikai programcsomag segítségével elemeztünk.

A vizsgálat során 4717 visszaélés kábítószerrel bűncselekményt elkövetett személy ügyiratát tekintettük át és 137 interjút készítettünk az ügyészekkel, rendőrökkel. Egy-egy ügyiratszámhoz sok esetben több elkövető ügye is tartozott.

Az alábbiakban ezek elemzését tesszük közzé. Először a feldolgozott ügyiratok jellemzőit tekintjük át, majd pedig az interjúk elemzését ismertetjük. A tanulmány végén összefoglaljuk a vizsgálati eredményeket, következtetéseket, és ajánlást fogalmazunk meg az érintett szervek számára.

6. A VIZSGÁLAT EREDMÉNYEI: A BŰNCSELEKMÉNYEK

6.1. A VIZSGÁLT VISSZAÉLÉS KÁBÍTÓSZERREL BŰNCSELEKMÉNYT ELKÖVETETTEK SZÁMA TERÜLETI (MEGYEI) LEBONTÁSBAN

A kábítószer-probléma jellemzően nagyvárosi jelenség. Hazánkban az adott évben a bűnügyi statisztikában regisztrált kábítószer-bűncselekmények mintegy harmadát Budapesten követték el.

Érdekességként megjegyezzük, hogy az összes ismertté vált bűncselekménynek, hasonlóan a visszaélés kábítószerrel bűncselekményhez, szintén kb. egyharmadát a fővárosban követik el.

Vizsgálati mintánkban a budapesti esetek aránya hasonló a bűnügyi statisztikában regisztrált arányokhoz: 33,2%.

A következő ábra a vizsgálat esetek területi megoszlásának arányát mutatja:

A vizsgált esetek területi megoszlása (%)

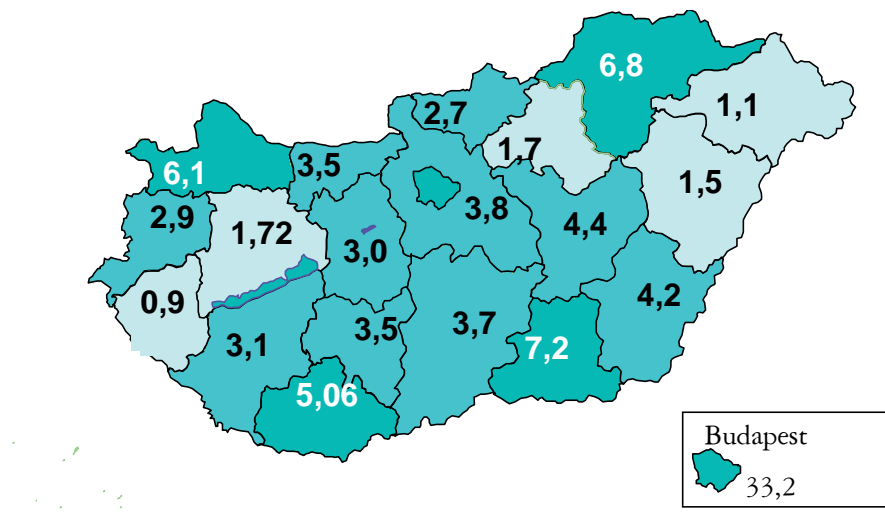

1. ábra

Láthatjuk, hogy a fővárost követően Csongrád, Borsod-Abaúj-Zemplén, valamint Győr-Moson-Sopron megye emelkedik ki az ismertté vált direkt kábítószer-bűncselekmények tekintetében. Ehhez képest a legalacsonyabb arányokkal Zala, Szabolcs-Szatmár-Bereg, Hajdú-Bihar, Heves és Veszprém megyében találkozunk. Fontos leszögezni, hogy a kö-

zölt arányszámok alapját nem az ügyszámok képezik (egy ügyszám alatt ugyanis több elkövető is lehet), hanem azoknak az elkövetőknek a száma, akiknek az ügye bekerült a vizsgálatunkba.

Következtetések

A fenti arányszámok csak részben jelzői az adott terület kábítószer-fertőzöttségének, hiszen esetünkben egy adott időszakra vonatkozóan az ismertté vált, azaz a felderített, a hatóságok tudomására jutott kábítószer-bűncselekmények területi megoszlását mutatják. Sokkal inkább jelzik az adott terület illetve egy megye más megyékhez viszonyított felderítési eredményességét.

Ezen bűncselekmények eloszlása az országban, de Budapesten is területileg egyenlőtlen. Vannak olyan megyék, kerületek, ahol kiemelkedően magas a számuk, és vannak olyan területek, ahol alacsony a többihez képest. Ez összefüggésben van például:

- a bűnüldöző hatóság illetve az adott közigazgatási szervek problémaorientáltságával, azaz azzal, hogy mennyire érzékeli jelentős problémának az adott területen a kábítószer-fogyasztás, a kábítószer-bűnözés elterjedtségét;
- azzal, hogy mekkora nyomás, elvárás nehezedik a bűnüldöző hatóságra a kábítószer-bűncselekmények felderítése kapcsán;
- azzal, hogy milyen intézményi, személyi és szakértői háttérrel rendelkezik a bűnüldöző hatóság ennek kezelésére;
- azzal, hogy milyen a kezelőintézményi lefedettség az adott területen (ez annak jelzője is, hogy az adott megyében mennyire érzékelik problémának a szerfogyasztás elterjedtségét és a problémakezelést);
- azzal, hogy van-e vagy vannak-e olyan nyomozók vagy vizsgálók, akik kiemelten foglalkoznak ezzel a területtel vagy erősen érdeklődnek a jelenség iránt;
- az adott megye területi elhelyezkedésével (tranzitút megy keresztül rajta, határátelőhelyekkel rendelkezik stb.);
- az adott területen a kábítószer-fogyasztás illetve más devianciák elterjedtségével;
- az adott városi övezetek építészeti sajátosságaival, ami közvetlen kapcsolatba hozható az ott lakók jellemzőivel;
- a fiatalok produktív szabadidős tevékenységének lehetőségeivel.

6.2. AZ ELKÖVETÉS HELYE

A következőkben tekintsük át a vizsgált esetek elkövetési hely szerinti megoszlását. Az alábbiakban közölt adatok nem ügyszámokat jelölnek (egy ügyszám alatt ugyanis több elkövető is lehet), hanem azoknak a személyeknek a számát, akiknek az ügye bekerült a vizsgálati mintába.

A vizsgált esetek elkövetési hely szerinti megoszlása

MEGYE	ESET	A VIZSGÁLT ESETEK %-ÁBAN	KIEMELT TELEPÜLÉSEK	ÉRINTETT TELEPÜLÉSEK SZÁMA
Baranya	234	5,0	Pécs (60,2%), Komló (7,7%), Bóly (6,8%), Mohács, Siklós (4,7%)	21
Bács-Kiskun	175	3,7	Kecskemét (49,7%), Kalocsa (18,9%), Kiskunhalas (14,9%)	7
Békés	200	4,2	Békéscsaba (37%), Gyula (17,5%), Oros- háza (9%)	26
Borsod-Abaúj- Zemplén	322	6,8	Miskolc (80,7%), Kazincbarcika (4,7%), Polgár (3,4%)	9
Csongrád	340	7,2	Szeged (39,7%), Hódmezővásárhely (21,2%), Makó (8,5%)	22
Fejér	141	3,0	Dunaújváros (42,5%), Székesfehérvár (31,9%)	16
Győr-Moson-Sopron	289	6,1	Sopron (31,8%), Mosonmagyaróvár (17,3%), Győr (15,2%)	17
Hajdú-Bihar	70	1,5	Debrecen (68,6%)	11
Heves	82	1,7	Gyöngyös (37,8%), Eger (35,4%)	9
Jász-Nagykun- Szolnok	208	4,4	Szolnok (24,5%), Karcag (11,5%), Tiszajenő, Mezőtúr (10%)	16
Komárom- Esztergom	166	3,5	Tatabánya (49,3%), Esztergom (21,3%)	12
Nógrád	129	2,7	Salgótarján (27,1%), Balassagyarmat (16,3%), Rétság (12,4%)	13
Pest	179	3,8	Gödöllő (11,7%), Vác (10%), Ráckeve (8,9%)	41
Somogy	145	3,1	Kaposvár (51,3%), Siófok (37,5%)	4
Szabolcs-Szatmár- Bereg	50	1,1	Nyíregyháza (40%), Mátészalka (18%)	9
Tolna	163	3,5	Szekszárd (57%), Bonyhád (23,3%)	5
Vas	137	2,9	Szombathely (34,9%), Szentgotthárd (27,1%), Sárvár (8,5%)	15
Veszprém	82	1,7	Veszprém (31,7%), Ajka (23,1%), Balatonfűzfő (11%)	15
Zala	41	0,9	Zalaegerszeg (63,4%), Nagykanizsa (19%)	4
Budapest	1564	33,2	VI., VII. ker. (10,2%), IV. ker. (8,6%), XIII., XIV. ker. (8,5%)	
Összesen	4717	100,00		244

5. táblázat

A táblázatból látható, hogy egyes megyékben meglehetősen sok település érintett volt, míg másokban csak néhány nagyobb város. Figyelemre méltó e tekintetben Pest megye, Békés megye és Csongrád megye, ahol több mint 20 településen derítettek fel kábítószerrel visszaélést. (Itt most eltekintünk Budapest tárgyalásától.)

Habár köztudott, hogy a kábítószer-fogyasztás és -elosztás elsődleges központjai a nagyvárosok, a kábítószer-termesztés, -előállítás sok esetben kis településen, esetleg községekben, falvakban folyik. A következő táblázat a vizsgálati mintánkba került esetek előfordulásának településszerkezet szerinti megoszlását mutatja:

A vizsgált esetek településszerkezet szerinti megoszlása

TELEPÜLÉSTÍPUS	VIZSGÁLAT ESETEK (%)
Budapest	33,2
megyeszékhely	31,7
egyéb város	25,8
község, falu	9,1
nemzetközi vonat	0,2
Összesen	100,00

6. táblázat

Látható, hogy a vizsgált ismertté vált visszaélés kábítószerrel bűncselekmények elkövetői ellen jellemzően nagyobb népességű városokban indul eljárás (90,7%). Ez azonban nem jelenti azt, hogy kisebb falvakban, községekben ne fordulna elő egy-két ilyen eset. Összesen – vizsgált mintánkban – 244 település volt érintett.

Következtetések

Úgy tűnik azonban, és ezt a interjúk is megerősítették, hogy a fenti arányszámok ellenére sem a városi kapitányságokon dolgozók, sem pedig a kis településen szolgálatot teljesítő körzeti megbízottak nincsenek felkészülve a kábítószeres ügyek kezelésére. Problémát okoz:

- a személyi állomány hiánya, aminek következtében nincs lehetőség egyszerre jelentősebb kábítószerrel visszaélő ellen eljárást kezdeményezni, még akkor sem, ha megbízható információk vannak egyes helyek kábítószer-fertőzöttségéről;
- a kábítószeres ügyek felderítéséhez, a probléma észleléséhez szükséges ismeretek, továbbá technikai eszközök hiánya; továbbá
- a szakértői tevékenységek centralizáltsága, ami miatt felderített eseteket kell megszüntetni, ugyanis a bizonyításhoz szükséges bizonyítékok (pl. vizeletminták) nem kerülnek időben a szakértőkhöz; valamint az, hogy
- egyes helyi gazdasági és politikai elithez tartozók ellenérdekeltek a felderítésben.

6.3. AZ ELKÖVETŐK SZÁMA

A módosítás előtti és utáni ügyforgalmat vizsgálva azt találtuk, hogy bizonyos megyékben növekedett, míg másokban csökkent a visszaélés kábítószerrel bűncselekmény elkövetői ellen indult eljárások száma. Jelentős emelkedés történt Csongrád megyében, Fejér megyében és Somogy megyében. A módosítást követően több esetben indítottak eljárást olyan ügyekben, amelyekben az elkövetők száma jelentősnek mondható. Ezekben az ügyekben kínálati oldali magatartások elkövetésének bizonyítása is tetten érhető. Azonban a csekélyebb súlyú keresleti oldali magatartások száma is emelkedést mutat, sőt ezek képezik továbbra is az ismertté vált esetek többségét. A következő táblázat megyei bontásban mutatja a vizsgált ügyekben (a vizsgált időszak egészére vonatkozóan) az elkövetők száma szerinti megoszlást.

Az elkövetők számának alakulása

MEGYE	1 elkövető	2 elkövető	3-5 elkövető	6-10 elkövető	11-20 elkövető	20 feletti elkövető
Baranya	60	18	12	3	3	1
Bács-Kiskun	41	12	13	1	2	1
Békés	121	24	10	1	–	–
Borsod-Abaúj-Zemplén	31	17	11	7	8	1
Csongrád	130	36	24	4	2	–
Fejér	48	16	14	1	–	–
Győr-Moson-Sopron	89	19	17	8	3	–
Hajdú-Bihar	51	4	3	–	–	–
Heves	17	7	10	2	–	–
Jász-Nagykun-Szolnok	11	5	3	7	6	2
Komárom-Esztergom	51	15	18	3	–	–
Nógrád	27	7	6	4	1	1
Pest	48	18	15	4	1	–
Somogy	56	4	4	2	–	–
Szabolcs-Szatmár-Bereg	26	9	2	–	–	–
Tolna	24	19	12	7	1	–
Vas	55	10	9	2	2	–
Veszprém	40	5	6	–	1	–
Zala	18	1	6	–	–	–
Budapest	710	162	95	26	2	2
Összesen	1654	408	290	82	32	8

7. táblázat

A vizsgált ügyek között 1654 db 1 elkövető ellen indult eljárás ügyiratait dolgoztuk fel; 408 esetben 2 elkövető szerepelt egy ügyben; 290 esetben 3–5; 82 esetben 6–10 között volt az elkövetők száma; 32 esetben 11 és 20 között; 8 esetben pedig 20 felett.

6.4. AZ ELKÖVETÉS ÉVE

A vizsgálati mintánkat az 1999-ben illetve 2000-ben bűnügyi statisztikába került ügyek alkották, amelyek azonban jellemzően a tárgyévet megelőzően indultak.

Az Egységes Rendőrségi és Ügyészségi Statisztika adatai output jellegűek, azaz a rendőrségi, ügyészségi eljárás lezárulásakor kerülnek regisztrálásra az adatok. Az 1999-es adatok tehát azokra a cselekményekre vonatkozó adatokat tartalmazzák, melyekben az eljárás 1999-ben fejeződött be. A befejezési módok főbb csoportjai a következők: nyomozás megtagadása, nyomozás megszüntetése, vádemelés, egyéb módon történő befejezés.

Az ERÜBS-rendszer output jellegéből adódóan a bűnügyi statisztika adatai csak késséssel képesek követni az eseményeket. Az adott év adatai jellemzően a korábbi évek helyzetét tükrözik.

A vizsgált esetek mindössze 20%-át követték el 2000-ben; de olyan esettel is találkoztunk, melyben 1994-ben indult az eljárás, és még mindig nem született jogerős bírósági határozat. A vizsgált ügyek 50,9%-a a módosítást követően indult, 2316 eset (49,1%) pedig a módosítás előtt. A vizsgált ügyek elkövetés éve szerinti megoszlását mutatja a következő táblázat.

A vizsgált ügyek az elkövetés éve szerinti megoszlása

ÉV	ESETSZÁM	VIZSGÁLT ESETEK %-ÁBAN
1994	9	0,2
1995	11	0,2
1996	82	1,7
1997	624	13,2
1998	1455	30,9
1999	1577	33,5
2000	958	20,3
Összesen	4717	100,0

8. táblázat

A vizsgálat adatgyűjtési fázisa 2001 nyarára esett. Megdöbbentő, hogy 9 olyan esettel találkoztunk, mely csak 1999-ben került a bűnügyi statisztikába, holott 5 évvel korábban követték el, sőt az adatgyűjtéshez képest 6 év telt el jogerős bírósági határozat meghozatala nélkül. De ha megnézzük a táblázatot, azt is láthatjuk, hogy a vizsgált esetek 15,3%-ában legalább négy évvel az elkövetési idő után sem született jogerős ítélet.

Következtetések

Az eljárások hosszával és adott esetben bonyolultságával, irategyesítésekkel, az ügyek újbóli elővételével, az elkövetők eltűnésével magyarázhatók az okok, azonban felmerül a kérdés: ennyi idővel a bűncselekmény elkövetése után milyen hatása van – bármilyen törvényi szigorítás mellett – a bárminemű büntetésnek is; és egyáltalán ez a jelenség visszatartó erővel bírhat-e a törvény szigora mellett a kábítószeres bűncselekmények elkövetésére?

Kriminológiai elméletek vallják, nemzetközi kriminológiai vizsgálatok igazolják a bűncselekmény elkövetését mielőbb követő, bizonyosan bekövetkező büntetés hatásosságát, legyen az akár jóval enyhébb a mai magyar gyakorlatnál. Ha azonban a felderítés illetve a büntetés bekövetkezésének valószínűsége alacsony, valamint ha a büntetés az elkövetést követően hosszú évekkel később következik be, annak generál prevenció, sőt speciális prevenció hatása erősen megkérdőjelezhető. Továbbá az állam büntető igényének érvényesítése is pusztán hatástalan formalitássá redukálódik.

Ebből következően a jogszabályi környezet változását indukáló, a szigorítást eredményező jogalkotói akarat érvényesülése és a bűnelkövetésre gyakorolt befolyása a jogalkalmazás hatékony és hatásos működése nélkül elképzelhetetlen, sőt azzal ellentétes folyamatokat generálhat.

6.5. AZ ELKÖVETÉS HÓNAPJA

A kriminológiai vizsgálatok már a XIX. században is foglalkoztak a bűncselekmények elkövetésnek idejével és ennek a bűnözés alakulását befolyásoló szerepével (pl. Guerry [1856] és Cursio [1869] azt vizsgálta, hogy az emberölések száma miként hullámzik az egyes hónapok szerint Angliában illetve Olaszországban, Ferri [1892] pedig a fajtalansági büntetteket Franciaországban).¹

A hazai kábítószerrel visszaélés jellemzőit tekintve a 80-as évektől kezdett tért hódítani a zöld mák és a száraz mákszalma otthoni körülmények között történő feldolgozása és a szájon át illetve intravénás formában adagolható ópiát-származékok fogyasztása. A máktea vagy a kompót fogyasztása volt jellemző ebben az időszakban. Hazánkban az ópiummák nagybani termesztése folytán könnyen hozzájutottak a fogyasztók az alapanyaghoz. A növény beszerzése a földekről a nyári hónapok végére esett. Ebben az időszakban kriminológiai értelemben is a kábítószerrel visszaélések számának növekedésével lehetett számolni. A rendszerváltást követő években a drogszcéna jelentős változásokon ment át, melynek során megváltozott az elsődlegesen fogyasztott drogok sorrendje, a fogyasztás módja, a beszerzés forrása. Sokkal kevésbé befolyásolják ma már az éghajlati, botanikai viszonyok a hazai kábítószer-kriminalitás alakulását.

¹ Lásd erről bővebben pl. Dr. Irk Albert: *Kriminológia* című könyvében foglaltakat. Uránia Könyvnyomda, Budapest, 1912, 170–176. o.

Azonban ha megnézzük az ismertté vált kábítószer-bűncselekmények havi megoszlását, mégis érdekes kép rajzolódik ki előttünk. Az adatok elsősorban a kábítószer-bűncselekmények felderítésével foglalkozó szervek működéséről tájékoztatnak, és kevésbé a visszaélések elkövetési idejének jellemzőiről. Az érintett szervek működése azonban jelentős mértékben bírhat befolyással a hazai kábítószer-bűnözés illetve az illegális drogpiacon alakulására.

A következő grafikonok a vizsgált módosítás előtt illetve a módosítás után elkövetett esetek megoszlását mutatja az elkövetés hónapja szerint:

A vizsgált esetek elkövetési hónap szerinti megoszlása

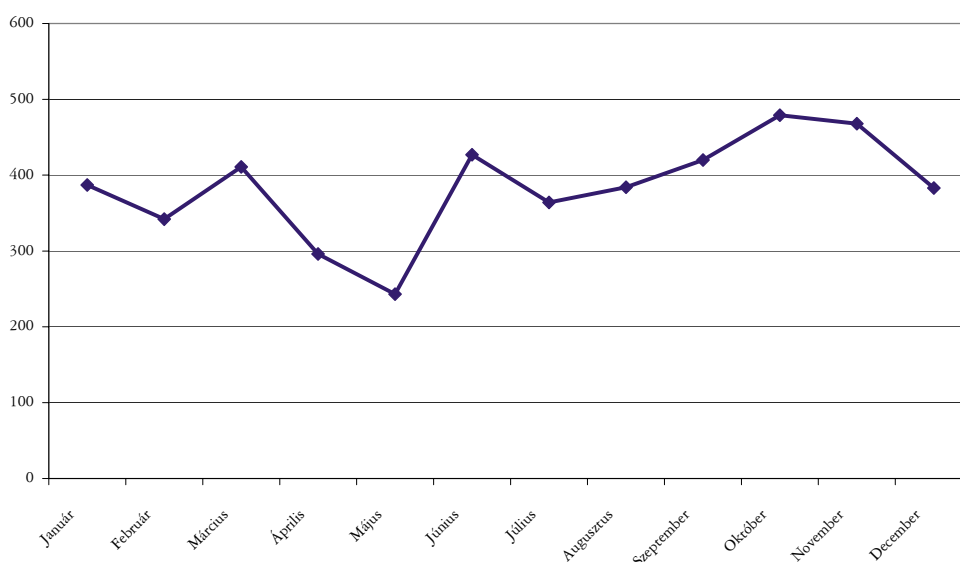

2. ábra

A grafikonon is látható, hogy az október és november valamint a június hónap kiemelkedik az ismertté vált visszaélés kábítószerrel bűncselekmények elkövetésének hónapjai közül. Az áprilisban, májusban, illetve a decemberben, januárban és februárban indult esetek viszont elmaradnak a többi hónapban indult eljárások számához képest. A drogfogyasztási szokásokkal kevésbé magyarázhatók ezek az eltérések, tény azonban, hogy bizonyos szertípusok esetén ez is befolyással bírhat (a következőkben erre részletesen kitérünk). Leginkább a rendőrségen történő események lehetnek hatással a változásokra. Az elkövetési hónapok azt az elkövetési időt jelölik, amikor a rendőrség tudomására jutott a bűncselekmény, vagy elfogta az elkövetőt. Azaz, gyakorlatilag tekinthetjük egyfajta felderítési mutatóknak.

Következtetések

Az átlagosnál alacsonyabb esetszámú hónapokban jellemzően gyakoribbak a szabadságolások, vagyis a felderítéssel foglalkozók egy része ezekben a hónapokban veszi ki szabadságát. Ennek egyik oka valószínűleg az – és ezt az interjúk is megerősítették –, hogy vagy ezekre a hónapokra esnek a vizsgaidőszakok, vagy pedig ekkor készülnek fel a vizsgáikra azok, akik munkájuk mellett levelező tagozaton tanulnak valamely felsőoktatási intézményben.

Az állomány egyébként is túlterhelt, azonban a vizsgaidőszakban jelentősen csökken a létszám és értelemszerűen a kapacitás is. Ez jellemző mind a központi kábítószer-felderítéssel foglalkozó szervekre, mind a városi és kerületi kapitányságokra.

Bizonyára nem véletlen, hogy az állomány körében a továbbtanulás fontos szempont, mind a kötelezően előírt végzettség, mind az előmenetel, mind pedig a munkaerőpiacon a rendőrinél jobban jövedelmező munka lehetőségének megszerzése érdekében.

A rendőri állomány továbbképzése kiemelt fontosságú, azonban a rendőrség érdeke, hogy a képzett rendőrök ne menjenek el a szervezettől, miután a munkaerőpiacon jobban értékesíthető tudást és/vagy oklevelet szereztek.

Érdekesen alakul a kép, ha összevetjük a módosítás előtt és a módosítás után indult esetek elkövetési hónap szerinti megoszlását:

A vizsgált esetek megoszlása az elkövetés hónapja szerint

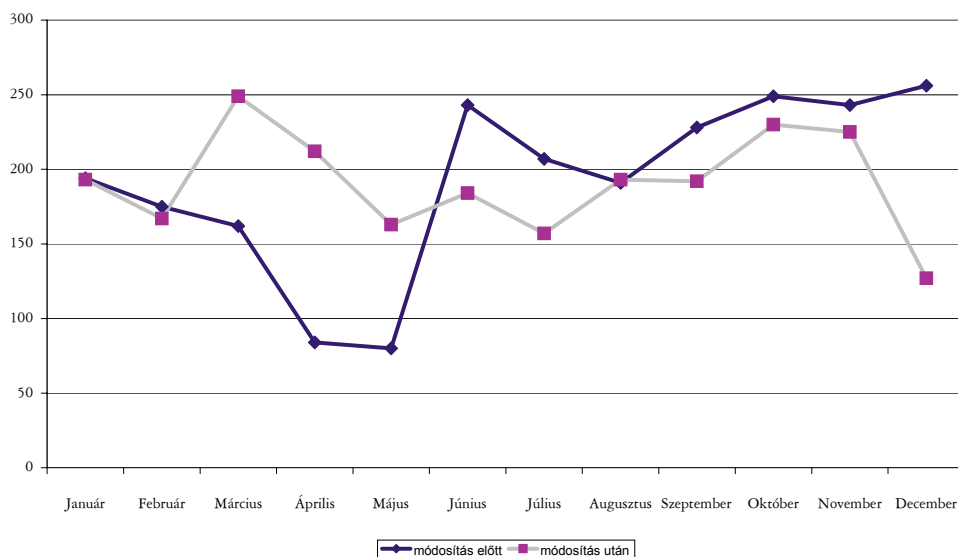

3. ábra

Látható, hogy míg a módosítást megelőző időszakban az április és a május hónapokban volt kiemelkedően alacsony a kábítószeres ügyek felderítése, addig a módosítást követően a téli hónapokban, decemberben és februárban figyelhetünk meg hasonló tendenciát. Meglepően magas és kiemelkedik a március hónap a jogszabályi környezet változása után indult ügyek esetén, amely összefüggésbe hozható az 1999. március 1-jén hatályba lépett módosítás utáni jogérvényesítési „kényszer”-rel.

Itt azonban már felmerül az a kérdés is, hogy milyen összefüggés lehetséges egyes szerzéstípusok mint elkövetési tárgyak előfordulási gyakorisága és a felderítési mutatók között.

A vizsgált esetek 84%-ában egyfajta kábítószerre követték el a bűncselekményt, 13%-ukban két szerzéstípusra, és 3%-ukban háromra. Így az elkövetési tárgyra vonatkozó esetszám meghaladja a vizsgált ügyek számát.

A leggyakoribb szerzéstípust a kannabisz-származékok képviselték (54,7%), ezt követték az amfetamin-/metamfetamin-származékok (23,9%), majd az opiátok (13,9%) – ebből a heroin (10,6%). A kokain, az LSD, a ketamin részaránya az előzőekhez képest csekély, hiszen a fenti három kategóriába tartozó szerek adták az elkövetési tárgyak 92,5%-át, így most eltekintünk ezek tárgyalásától.

Vizsgáljuk meg e három szerzéstípus és az elkövetés hónapja közötti összefüggéseket:

A vizsgált esetekben az az elkövetéshez használt kábítószerzéstípusok megoszlása

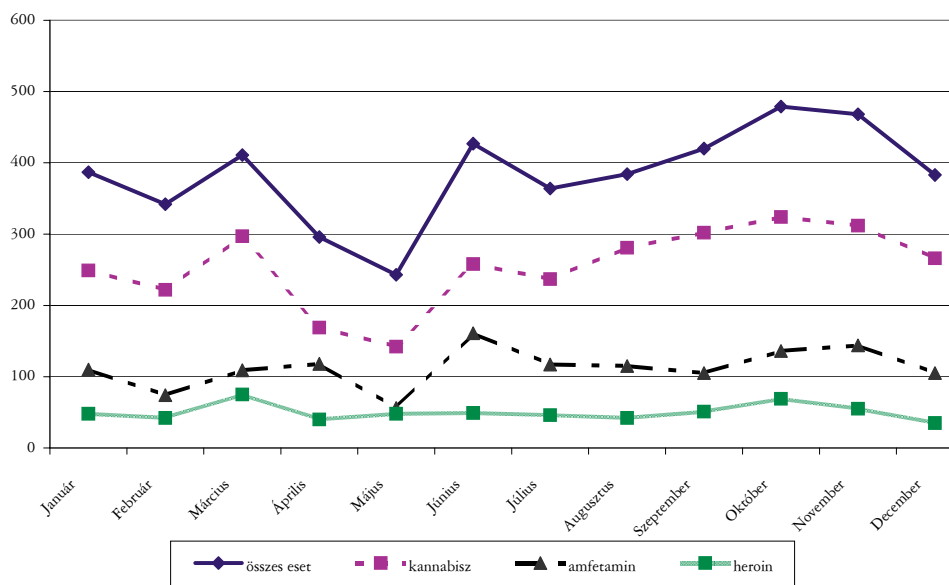

4. ábra

Következtetések

A grafikonon jól látható, hogy a kannabisz-származékok (marihuána, hasis) görbéje szinte teljesen illeszkedik az összes vizsgált eset elkövetési hónap szerinti megoszlását ábrázoló görbéhez. Ami azt jelzi, hogy *az esetek több mint felét kitevő kannabisz-származékokkal történő visszaélések miatt indított eljárások jellemzően meghatározzák az ismertté vált, felderített kábító-szer-bűncselekmények elkövetési hónap szerinti megoszlását.*

A vizsgált esetekben a módosítást követően 19,2%-kal növekedett a kannabisz-származékok előfordulási gyakorisága, miközben az amfetaminoké és metamfetaminoké, valamint a heroiné csökkent. A csökkenés elég jelentős mértékű, 33,2%-os volt az amfetamin-származékok esetében, ami korántsem jelenti e szercsoport fogyasztásának csökkenését – és ezt az interjúk is megerősítik –, inkább a bűnüldöző szervek kapacitásának korlátaival hozható összefüggésbe, de erre a következő fejezetben még kitérünk.

Az ismertté vált amfetamin-származékokkal történő visszaélések elkövetési hónap szerinti megoszlása már nem illeszkedik olyan mértékben az összes esetgörbére, mint a kannabisz-származékok esetében. Kiemelkedik az április hónap az ismertté vált visszaélések tekintetében, amely máskülönben a legalacsonyabb felderítési mutatóval bír, valamint a június. Az amfetamin-származékok fogyasztói jellemzően fiatalkorúak vagy fiatal felnőttek, és erre az időszakra esik az iskolai szünet (április), valamint a tanév vége (június), amikor e szer típus fogyasztása a szórakozóhelyeken növekszik.

A felderített heroinnal visszaélések görbéje viszont konstanciát mutat. Ennek oka egyértelműen e szer fogyasztásának jellemzőivel hozható összefüggésbe. Mivel a heroin rendkívül addiktív szer, rendszeres használata komoly pszichikai és fizikai függőséget okoz, így a szerfogyasztó viselkedését kevésbé befolyásolják a külső körülmények. Ezek a szenvedélybetegek gyakorlatilag könnyen tetten érhetők. Érdekes, hogy a heroinfogyasztók magatartására az illegális drogpiacon a rugalmatlan kereslet jellemző – legalábbis a kínálati árak egy jelentős növekedéséig; ugyanakkor a hazai heroinnal visszaélések terén is egyfajta „rugalmatlan felderítés” tükröződik. Ez összefügghet azzal is, hogy ezekkel a szerfogyasztókkal a hatóság nem igazán tud mit kezdeni, és az ellenük induló eljárások meglehetősen időigényesek – és sokak szerint céltalanok. Érdemes lenne ezt behatóbban megvizsgálni.

Vizsgáljuk meg a jogszabályi környezet változását követő szer típus szerinti megoszlást az elkövetési hónapok függvényében (lásd a következő oldalon).

A módosítást követő eseteket vizsgálva a kannabisz-származékok illeszkedése az összes módosítás utáni vizsgált eset elkövetési hónap szerinti megoszlását ábrázoló görbéhez továbbra is szembetűnő. Azonban az amfetamin-származékok és a heroinnal visszaélések görbéi már kissé eltérő képet mutatnak. A heroin-görbe lefutása már nem annyira állandó, mint az összes vizsgált eset kapcsán látható volt.

Kiemelkedik a március hónap a jogszabályi környezet változása után indult heroinnal történő visszaélések – de más szer típusok – esetén is, amely összefüggésbe hozható az 1999. március 1-jén hatályba lépett módosítás utáni jogérvényesítési „kényszer”-rel.

A vizsgált módosítás után indult esetek kábítószer típus szerinti megoszlása

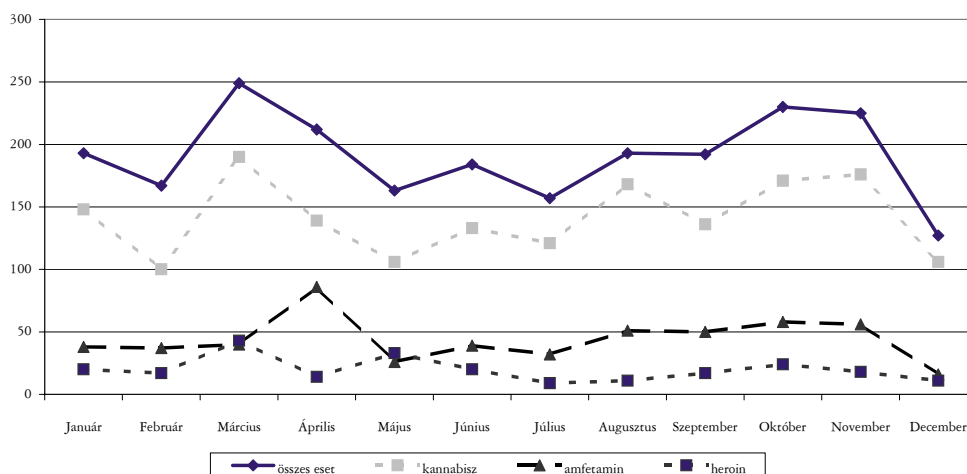

5. ábra

Összefoglalva elmondható, hogy a vizsgált esetek elkövetési hónap szerinti megoszlása nagymértékben függ:

- a szolgálatot teljesítők létszámától;
- a technikai eszközök és a személyi állomány igénybe vehető nagyságától;
- a rendőrök felkészültségétől, problémaorientáltságától.
- Ugyanakkor jelzésértékű lehet:
 - egyes szertípusokkal történő visszaélések jellemzőiről;
 - a felderítések hatékonyságáról.

Az esetek több mint felét kitevő kannabisz-származékok tagolódása jellemzően meghatározza az ismertté vált, felderített kábítószer-bűncselekmények elkövetési hónap szerinti megoszlását.

6.6. FELDERÍTŐ SZERV

A visszaélés kábítószerrel bűncselekmények felderítése elsősorban a nyomozó hatóság és a vámhatóság feladata, és azt gondolnánk, hogy az esetek jelentős részében a nyomozók – titkos vagy nyílt nyomozások útján – derítik fel az ilyen ügyeket. Ez azonban koránt sincs így. A vizsgált esetek mintegy 50%-ában járőr vagy közlekedési rendőr kezdeményezte az eljárást. Az esetek többségében az elkövetők gyanúsán viselkedtek, vagy lakossági bejelentés miatt jelentek meg a rendőrök egyes helyszíneken és állítottak elő kábítószerrel visszaélőket. Az ügyek további egyharmada bejelentés vagy feljelentés alapján indult. A vám- és pénzügyőrség a vizsgált esetek 5%-ában kezdeményezte az eljárást,

míg ugyanilyen arányban találoztunk olyan esetekkel, amikor gyanúsított ki hallgatás során szerzett információk alapján indult meg az eljárás – egyes esetekben a más bűncselekmény miatt eljárás alá vont gyanúsított ellen, azaz a gyanúsított önmagára tett terhelő vallomása alapján. Figyelmet érdemel a tanúki hallgatások során szerzett információk alapján történő eljárások megindulásának 3,5%-os részesedése is a mintában, ugyanis – hasonlóan a gyanúsított ki hallgatásokhoz – az esetek többségében a tanú olyan tanúvallomást tett, melyben „beismerte”, hogy ő is visszaélt már kábítószerrel, és ezzel tanúból gyanúsítottá vált. A vizsgált ügyek 3,3%-ában találoztunk ezzel.

Következtetések

Kérdés, hogy vajon miért állhat érdekében egy tanúnak, hogy önmagára terhelő vallomást tegyen? Tartok tőle, hogy vagy pszichikai kényszer hatására történt a beismerő vallomások megszerzésének egy jelentős része, azaz kényszervallomás történt; vagy eleve azért idéztek be valakit tanúként, hogy a tanúvallomás során megszerzett információk alapján gyanúsítottá lehessen tenni. Így már belép a legalitás elvének érvényesítése, azaz a hatóságok kötelesek a büntetőeljárást lefolytatni, amennyiben bűncselekményről szereznek tudomást. Az ilyen esetek mintegy 60%-ában a tanúból gyanúsítottá vált elkövető ellen keresleti oldali magatartás miatt indítottak eljárást. Igaz azonban, hogy a fennmaradó 40%-ban jellemzően kényszeroldali magatartást sikerült így bizonyítani.

Az ilyen eljárások sértik az Emberi Jogok Európai Egyezményének 6. cikkelyében foglaltakat. Az egyezmény 6. cikke biztosítja a tisztességes eljáráshoz való jogot a polgári és büntetőjogban. A „tisztesség” követelménye az eljárás egészére vonatkozik, és nem korlátozódik a kontradiktórium tárgyalásokra. A 6. cikk 2. és 3. pontjai a büntetőügyekben alkalmazható minimális követelmények nem kimerítő felsorolását tartalmazzák. Így a 3/a pont szerint a bűncselekménnyel gyanúsított személynek az ellene felhozott vádról a legrövidebb időn belüli tájékoztatásának szükségességét, a 3/b pontban pedig a védekezés előkészítéséhez szükséges idővel és eszközzel való rendelkezést.²

Megjegyezzük, hogy habár az ilyen esetek közel egyharmada Budapesten történt, leggyakrabban mégis azokban a megyékben és kerületekben került sor a tanúból gyanúsítottá vált elkövetők ellen indított eljárásokra, ahol viszonylag alacsony volt a kábítószeres esetek száma. Továbbá a bejelentés alapján indult ügyekben volt a legjellemzőbb ennek a jelenségnek az előfordulása.

A „jobb egy erős tanú, mint egy gyenge gyanúsított” elve sokkal inkább érvényesült azokban a megyékben és kerületekben, ahol az eljáró hatóságok felkészültebbek, rutinosabbak voltak, valamint megfelelő eljárásjogi ismeretekkel rendelkeztek a kábítószerrel visszaélés bűncselekményt megvalósítók ellen folytatandó eljárásokhoz.

² *Tanulmányok az Emberi Jogok Európai Egyezménye legfontosabb rendelkezéseibe kapcsolódó strasbourgi esetjogról.* (Szerk. Dr. Szabó Győző – Dr. Nagy Gábor.) HvgOrac. Kiadó, Budapest, 1999, 92–127. o.

Meg kell jegyeznünk, hogy sajnos a nyomozó hatóság egy részének büntetőeljárás-jogi ismeretei nem kielégítőek; a büntetőeljárás-jog, valamint a büntető törvénykönyv rendelkezéseinek alkalmazása esetenként problémát okoz vagy nem megfelelő. Ezt azért is fontos kiemelni, mert a büntetőeljárások során a nyomozó hatóság általi bizonyítékok feltárása és az adott törvénybe ütköző cselekmény minősítése meghatározó a vádképviselet és az ítékezés szempontjából. Különösen a visszaélés kábítószerrel bűncselekmény jogszabályi környezetének 1999. március 1-jén hatályba lépett módosítás óta, hiszen jelentősen megnőtt a nyomozó hatóság szerepe a minősítésekben (jóval több, esetenként nehezen és a hatóságok számára meglehetősen különböző módon értelmezhető elkövetési magatartás jelent meg, mint korábban), az ehhez kapcsolódó bizonyítékok beszerzésében, amellet hogy a bizonyíthatóság jóval nehezkesebbé, bonyolultabbá vált, az eljárások pedig a szakértői vélemények beszerzése miatt még hosszabbá.

Ha megvizsgáljuk a módosítás előtti és utáni esetek megoszlását, aszerint hogy milyen szervezet derítette fel a bűncselekményt, illetve kezdeményezte az eljárást, azt láthatjuk, hogy a bejelentések aránya 17%-kal emelkedett. A bejelentők általában ismerik az elkövetőt, kapcsolatban állnak vele: ismerősök, rokonok, szülők, sőt a módosítás óta a bejelentést tevők több mint fele valamilyen oktatási intézmény.

A módosítás után felderített kábítószer-bűncselekmények megoszlása a felderítő szerv szerint

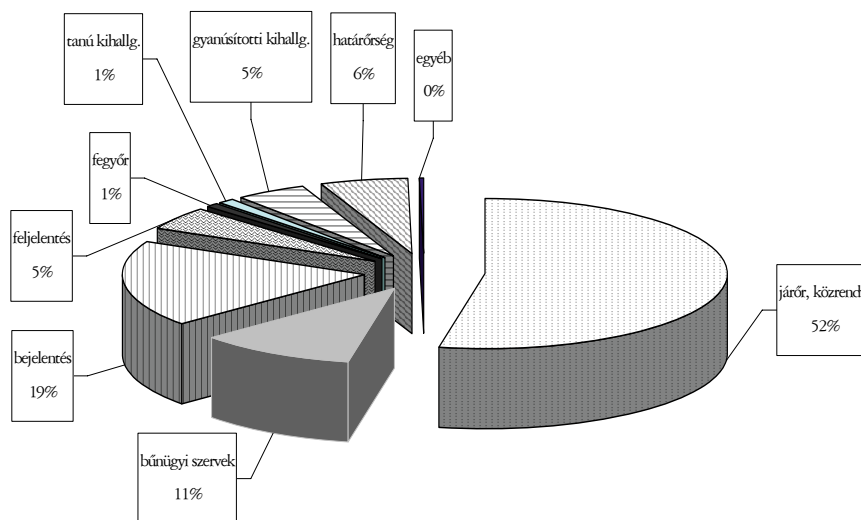

6. ábra

A módosítást követően növekedett a járőrszolgálatot teljesítők, a közrendvédelmi szerv által kezdeményezett eljárások száma és aránya is, miközben a rendőrség bűnügyi szerveinek felderítési mutatója gyakorlatilag alig változott. Ennek oka, hogy a bűnügyi állomány létszáma a vizsgált időszakban nem növekedett, az anyagi és a technikai háttér

nem változott: továbbra is kétségbeejtő feltételek mellett végzik munkájukat a nyomozók ezen a területen. Nem megoldott az állomány továbbképzése, illetve a nem szakosított szerveknél dolgozók képzése, nem állnak rendelkezésre a felderítéshez és a bizonyításhoz szükséges alapvető technikai eszközök (pl. gyorstesztek, szakértők, gépjárművek, számítógépek stb.). Az állítólagos forráshiány és megfelelő koordináció, szervezés miatt egyes eljárások lefolytatása és a bűnösség bizonyítása a tárgyi bizonyítékok beszerzése vagy a szakértőhöz juttatásának problémája miatt eleve kudarcra ítéltetett.

Például előfordul, hogy vidéki városokból a gyanúsítottól levett vizeletet nem tudják időben eljuttatni – gépjárműhiány, „futár”-hiány miatt – az Országos Toxikológiai Intézetbe, így a minta már alkalmatlanná válik az elemzésre. További probléma, hogy nem állnak rendelkezésre azok a tárgyi eszközök, amelyek a testnedvek tárolására és a szakértői intézetbe juttatására alkalmasak lennének, illetve előírtak, így például jobb híján a vizeletet ún. vérdobozban küldik el, azonban az abban levő testnedv mennyisége nem elégséges az elemzéshez. Ellenben más formában, nem az előírt tároló edényben a futár nem szállítja el. Sokszor a rendőrök, nyomozók maguk viszik ezeket a bizonyítékokat a szakértői intézetbe, ahelyett hogy a bűnüldözői tevékenységükkel foglalkoznának. Gondoljunk bele, ez mit jelent vidéki rendőrök esetén, akik adott esetben egész napjukat „vizelet-járat”-ban töltik talán egyetlen minta miatt. Problémát okoz ez a kerületi kapitányságokon is, ahol sokszor a járőrök feladata a vizelet elszállítása a szakértői intézetbe. Így esetenként hosszabb ideig csökken az – amúgy is alacsony létszámú – utcán szolgálatot teljesítő járőrök száma az adott területen. Megoldásra vár, többek között, a testnedvek levételének és eljuttatásának problémája, mivel ez jelentős erőforrások elvonásával jár – adott esetben egyéb bűncselekmények megelőzésének és/vagy felderítésének rovására.

A megyei, városi, kerületi bűnügyi nyomozók feladatköre kiterjedt, ügyforgalmuk messze túlhaladja a teljesítőképességüket, így ezekre a bűncselekményekre – helyzetüknél fogva – nem tudnak elégséges időt és energiát fordítani. A kínálati oldali magatartások – amelyek egy részének nyomozása már szintén alsóbb hatáskörbe került – felderítésére, bizonyítására nem jut elég figyelem és kapacitás. Hiányoznak azok a képzett szakemberek, akik megyei, városi, kerületi szinten kizárólag kábítószeres ügyekkel foglalkoznának. Úgy gondolom, a rendőrség kábítószer-üldözési tevékenységének szervezeti és működési rendjét újra kellene gondolni.

Következtetések

Az interjúk megerősítették azt a feltételezést, hogy a módosítást követően a rendőrség felderítő munkája a kábítószer-bűncselekmények kapcsán nehezebbé vált. Nyílt nyomozásokkal sokkal nehezebb eljutni az elkövetőkhöz, és kiváltképp bizonyítani a bűnösségüket. A bizonyítással kapcsolatos problémák hátterében a szigorítás, illetve a módosítás a közvélemény felé „tálaló” negatív tömegkommunikációs kampány is áll, amelynek következtében a kábítószerrel visszaélők egy része rejtőzködőbbé vált, és felderített ese-

tekben is kevésbé működik együtt a rendőrséggel, mint korábban. Az okok persze ennél jóval komplexebbek, melyben – más tényezők mellett – kiemelném a drogszintéren történő átrendeződést: az elosztás, terjesztés során vállalt rizikók, kockázatok növekedését, amely agresszívebbé tette ezt a szcénát, és növelte a kábítószeres illegális piaci árát.

Az operatív eszközök, titkosszolgálati eszközök alkalmazásának lehetősége pedig – többek között – a pénzügyi és személyi feltételek hiánya miatt korlátozott.

A bűnügyi állomány és ez a jelenlegi struktúra e tekintetben a rendőrség kábítószer-bűnözés elleni fellépésének határához közelít.

Jelentős mértékben csökkent (69%-kal) a módosítást követően a tanúkihallgatás során szerzett információk alapján történő felderítések száma és aránya is. Ez egyrészt erősíti a már korábban vázolt csökkenő együttműködési hajlandóságot, továbbá jelzi, hogy a vizsgálok egyre ritkábban élnek (vissza) azzal a helyzettel, hogy valakit azért idézzenek be tanúként, mert potenciális gyanúsítottként jöhet szóba, azonban nincs ellene elég bizonyíték.

Összefoglalás:

- A módosítást követően a bejelentések aránya 17%-kal emelkedett. A bejelentők általában ismerik az elkövetőt, kapcsolatban állnak vele: ismerősök, rokonok, szülők, sőt a módosítás óta a bejelentést tevők több mint fele valamilyen oktatási intézmény.
- A módosítást követően növekedett a járőrszolgálatot teljesítők, a közrendvédelmi szerv által kezdeményezett eljárások száma és aránya is, miközben a rendőrség bűnügyi szerveinek felderítési mutatója gyakorlatilag alig változott. Nem állnak rendelkezésre a felderítéshez és a bizonyításhoz szükséges alapvető technikai eszközök, így egyes eljárások lefolytatása és a bűnösség bizonyítása a tárgyi bizonyítékok beszerzése vagy a szakértőhöz juttatásának problémája miatt eleve kudarcra ítéltett.
- A módosítást követően a rendőrség felderítő munkája a kábítószer-bűncselekmények kapcsán nehezebbé vált. A módosítást a közvélemény felé „tálatáló” negatív tömegkommunikációs kampány is hozzájárult ahhoz, hogy a kábítószerrel visszaélők egy része rejtőzködőbbé vált, és felderített esetekben is kevésbé működik együtt a rendőrséggel, mint korábban.
- Átrendeződés történt a drogszintéren: növekedtek az elosztás, terjesztés során vállalni kényszerült rizikók, amelyek agresszívebbé tették ezt a szcénát. Növekedett a kábítószeres illegális piaci ára.
- A bűnügyi állomány és ez a jelenlegi struktúra e tekintetben a rendőrség kábítószer-bűnözés elleni fellépésének határához közelít.

6.7. AZ ELKÖVETÉS HELYSZÍNE

Megvizsgáltuk, hogy a vizsgálati mintába bekerült eseteket hol, milyen helyszínen követték el. 4052 esetben tudtuk egyértelműen megállapítani az elkövetés helyszínét, ez a vizsgált esetek 86%-a. Az elkövetés helyszínéként nem a felderítés helyszínét vizsgáltuk,

azaz nem azt, hogy hol fogták el az elkövetőt, hanem *azt, hogy az adott bűncselekményt, ami miatt eljárás alá vonták, a gyanúsított hol követte el.* Vagyis hol fogyasztotta a kábítószerrel, hol jutott hozzá, hol adta el vagy adta át másnak stb.

A vizsgált ismertté vált esetek alapján azt szeretnénk volna megtudni, hogy milyen helyszíneken a leggyakoribbak a kábítószerrel visszaélések.

A vizsgált esetek elkövetési hely szerinti megoszlása

HELYSZÍN	MÓDOSÍTÁS ELŐTT (N)	MÓDOSÍTÁS ELŐTT (%)	MÓDOSÍTÁS UTÁN (N)	MÓDOSÍTÁS UTÁN (%)	ÖSSZESEN (%)
utca	499	24,1	525	26,5	25,3
lakás	524	25,3	510	25,8	25,5
gépjármű	161	7,8	136	6,9	7,3
étterem, gyorsbüfé, bár	81	4,4	95	4,8	4,3
áruház	24	1,2	37	1,9	1,5
lépcsőház, pince	19	0,9	18	0,9	0,9
benzinkút	9	0,4	13	0,7	0,5
parkoló	24	1,2	49	2,5	1,8
szórakozóhely	429	20,7	261	13,2	17,0
pályaudvar	32	1,5	32	1,6	1,6
postai küldemény	7	0,3	6	0,3	0,3
játéktér	3	0,1	6	0,3	0,2
metró, aluljáró	11	0,5	22	1,1	0,8
repülőtér	26	1,3	35	1,8	1,5
határátkelő	45	2,2	30	1,5	1,9
hotel, panzió	15	0,7	19	1,0	0,8
kórház	10	0,5	4	0,2	0,3
iskola	33	1,6	39	2,0	1,8
kollégium	11	0,5	37	1,9	1,2
vonat	8	0,4	7	0,4	0,4
gyógyszertár	1	0,0	3	0,2	0,1
börtön	7	0,3	6	0,3	0,3
művelődési ház	6	0,3	4	0,2	0,2
strand	0	0	7	0,4	0,2
egyéb	75	3,6	76	3,9	3,8

9. táblázat

A leggyakoribb elkövetési helyszín a lakás volt, tehát a valamilyen biztonságosnak hitt, zárt, „rejtett” helyen történő visszaélések képezték ügyeink 25,5%-át. Hasonlóan alakult

a lakásban történő elkövetések aránya a módosítás előtt (25,3%) és a módosítás után (25,8%). Az utca, mint elkövetési helyszín alkotta a második leggyakoribb színhelyet (24,5%). A harmadikat pedig a zenés, táncos szórakozóhelyek (17%), ahol azonban a módosítást követően 7,5%-kal csökkent az előfordulási gyakoriság. Ez betudható egyrészt annak, hogy a módosítás előtt több „razzia” zajlott ezeken a helyeken, amely a módosítást követően jelentős mértékben csökkent, másrészt ebből kifolyólag az ott szórakozó fiatalok elővigyázatosabbak voltak, vagy – kerülve a kockázatokat – kisebb számban éltek vissza ezeken a helyeken kábítószerrel.

Említést érdemel még az éttermekben, gyorsbüfékben, bárókban történő visszaélések 4%-os részesedése, ugyanis ezeken a helyeken jellemzően a mellékhelyiségekben és főként intravénásan alkalmazott kábítószer-fogyasztással találkozunk. Hasonló fogyasztási módok alkották a lépcsőházakban, pincékben, utcai illemhelyen és pályaudvarok mellékhelyiségeiben történő visszaélések többségét is.

Kiemelném az oktatási intézményekben illetve azok kollégiumaiban történt kábítószer-bűncselekményeket, amelyek száma és aránya – ha csekély mértékben is, de – növekedett a módosítást követően. Ennek értelemszerűen az oka, hogy a jogszabályi környezet változásával minősített esetként került megfogalmazásra az oktatási, köznevelési, gyermekjóléti, gyermekvédelmi, közművelődési stb. feladatok ellátására rendelt épület területén, annak környezetében vagy objektumában történő kábítószerrel visszaélés, így ezekre az intézményekre, illetve az ott történő kábítószerrel visszaélésekre, azok terjedésének megakadályozására fokozottabb figyelem irányul a nyomozó hatóság részéről.

„...nem meglepő, hogy a közösségben azokon a pontokon fog a deviáns viselkedés megjelenni, ahol a legjobban félnek tőle. A veszély, pontosabban a veszély észlelése a deviancia-meghatározást váltja ki” – írja Erikson (1966), és meghatározást nyernek azok a veszélyek, melyeket tapasztalunk. Például ha sokat foglalkozunk az oktatási intézményeken belüli kábítószerrel visszaéléssel, főképpen ilyen bűncselekményekkel fogunk találkozni, hiszen erre irányul a figyelmünk, erre fókuszálunk.

Következtetések

Elgondolkodtató, hogy az addikt kábítószer-fogyasztók körében, különösen azok között, akik intravénásan alkalmazzák a szert, elterjedt, hogy a megszerzett drogot – főként az elviselhetetlenek tűnő elvonási tünetek megszüntetésére – a vásárlás helyétől nem messze, egy olyan helyen adják be maguknak, ahol elbújhatnak valamelyest, ahol kevésbé vannak szem előtt. Sok esetben ez bizonyos éttermek, presszók, bárók, közkedvelt gyorséttermek, parkolók vagy benzinkutak illemhelyiségeit jelentik. Egy kábítószerfüggő számára a szerhez való hozzájutás és fogyasztás kényszere nagyon erős. Nem hiszem, hogy bármilyen szigorú törvény hatással lehet arra, hogy az addiktív kábítószer-fogyasztók ne szerezzék be a szükséges kábítószerrel, illetve ne használják azt. Ha nincsenek olyan intézmények a környéken, ahol anélkül, hogy szem előtt lennének, látható lenne tevékenység-

gük, bárkit zavarnának (a kábítószer injektlása), akkor kényszerűen olyan helyszínt választanak, ahol valamennyire elvonulhatnak.

Rendkívül fontos lenne egy-egy olyan intézményt, szobát – *drop-int* – létrehozni bizonyos központi helyeken, ahol ezek a kábítószerfüggők elvonulhatnának beadni maguknak a kábítószer, így valamelyest kontroll alatt lehetne őket tartani; adott esetben megszűnhetne rejtett drogfogyasztó mivoltuk. Ugyanakkor nem zavarnák a közrendet, a közkerölcsöt, nem keltenének félelmet senkiben, és megvolna az a lehetőség, hogy egyrészt az intravénás droghasználattal összefüggő kockázati magatartások előfordulását mérsékelni lehessen, másrészt előbb-utóbb bevonhatók legyenek valamilyen segítő kapcsolatba.

Rác Zsolt 2000-ben vizsgálatot végzett kezelőrendszeren kívül elhelyezkedő intravénás droghasználók jellemzőinek és kockázati magatartásainak feltárásáról. A kockázati magatartás ebben az esetben, az injekciós használattal összefüggésben (közös tű és fecskendő, valamint közös eszközök használata), illetve a szexuális viselkedésekkel kapcsolatosan megjelenő (pl. óvszer nélküli szexuális aktusok, szexuális aktus drog hatása alatt, prostitúció), a HIV/AIDS illetve a hepatitisz C átadása szempontjából releváns viselkedéseket jelentette.

A kutatás során 76 kezelést kereső és 121 injekciós droghasználóval készült interjú. A kutatás során a vizsgált személyek körében nyáltesztet végeztek, amely a HIV illetve a hepatitisz B és C szűrésére volt alkalmas. A 121 intravénás droghasználó között 1 HIV-pozitív, 13 kétes; 9 Hepatitis B-pozitív, 12 kétes; 9 Hepatitis C-pozitív, 15 kétes eredmény született. A segítő kapcsolattal nem rendelkező csoportban észlelt HIV-pozitív személy nem tudott fertőzéséről.

A másik elgondolkodtató jelenség az oktatási intézményekben, illetve azok kollégiumaiban történő kábítószer-visszaélések kezelése. Habár nem növekedett jelentős mértékben a módosítást követően ezekben az intézményekben az ismertté vált esetek száma, mégis kiemelt jelentőségű, hogy megakadályozzuk az iskolákban a kábítószerhasználat terjedését, az ott történő visszaélések mindennemű formáját. Kérdés azonban, hogy megalapozott-e az a törvényi szigor, amellyel társadalmunk ezeket a fiatalokat sújtja. Nem veszünk-e többet, ha egyes középiskolás gyerekeket évekre kirekesztünk a társadalomból, elvágva számukra azt a lehetőséget, hogy hasznos polgárokká válhassanak, adott esetben fiatalkori meg gondolatlan cselekedetük vagy életkörülményeik miatt?! Nem szankciók kilátásba helyezése, illetve következetes alkalmazása ellen emelek kifogást, csak hiányolom a célcsoport-specifikusságot, a nevelő jelleget, a speciális prevenció hatás érvényesülésének lehetőségét a jelenlegi jogszabályi és eljárásjogi rendelkezések tükrében.

Nem vagyok biztos benne, hogy megfelelő eljárás, ha egyes középfokú oktatási intézményekben fedett nyomozók dolgoznak pedagógusként, így szereztve információkat a tanulók kábítószeres visszaéléseiről, majd pedig megjelennek az intézményben feltárni a tudomásukra jutott bűncselekményt. Azt gondolom, egy egész iskola pedagógiai munkáját tehetik tönkre: elvehetik a tanulóktól azt az élményt és lehetőséget, hogy megbízza-

nak tanáraikban, hogy azok hitelesek lehessenek számukra, és az általuk közvetített tudás, értékek és normák valóban befogadhatók legyenek.

Összefoglalás:

- Az elkövetés helyszíne alatt *azokat a helyeket értettük, ahol az elkövető az adott bűncselekményt, ami miatt eljárás alá vonták, elkövette, nem pedig ahol tetten érték.*
- A leggyakoribb elkövetési helyszín a lakás volt, tehát a valamilyen biztonságosnak hitt, zárt, „rejtett” helyen történő visszaélések képezték ügyeink 25,5%-át. Az utca, mint elkövetési helyszín, alkotta a második leggyakoribb színhelyet (24,5%). A harmadikat pedig a zenés, táncos szórakozóhelyek (17%), ahol azonban a módosítást követően 7,5%-kal csökkent az előfordulási gyakoriság. Említést érdemel még az éttermekben, gyorsbüfékben, bárókban történő visszaélések 4%-os részesedése, ugyanis ezeken a helyeken jellemzően a mellékhelyiségekben és főként intravénásan alkalmazott kábítószer-fogyasztással találkoztunk. Hasonló fogyasztási módok alkották a lépcsőházakban, pincékben, utcai illemhelyen és pályaudvarok mellékhelyiségeiben történő visszaélések többségét is.
- Az oktatási intézményekben illetve azok kollégiumaiban történt kábítószer-bűncselekmények száma és aránya is növekedett a módosítást követően.

6.8. JOGI MINŐSÍTÉS

A Btk. 282. §-ának, valamint 282/A §-ának az 1998. évi LXXXVII. sz. törvénnyel történt módosítását a következő kommentár kísérté:

Az 1993. évi XVII. törvénnyel bevezetett szabályozás arra a kriminálpolitikai tételre épült, miszerint a büntetőjognak eltérő módon kell kezelnie azokat, akik maguk is részben áldozatoknak tekinthetők, és azokat az elkövetőket, akik a bűncselekmény hasznélvezői.

A szabályozást az eltelt időben több oldalról is kritika érte. Időközben a „Kábítószer-fogyasztás Visszaszorítása Érdekében Létrehozott Eseti Bizottság” jelentéséről szóló 125/1997 (XII. 18.) OGY. határozat 3. pontja is előírta a Btk. 282-282/A § rendelkezéseinek felülvizsgálatát. A bírálatok alapvetően a „csekély”, illetve „jelentős mennyiség” fogalmak tartalmának meghatározásának módjára vonatkoztak, és ebből levezetve merült fel a tényállással szembeni aggály, miszerint az nem nyújt megfelelő lehetőséget a (bűnüldöző) jogalkalmazó számára a fogyasztó és a kereskedő közötti egyértelmű különbségtételhez. A törvény 83. §-a szerinti módosítás egyértelmű, normatív választ ad a tényállási elemet képező „csekély” és „jelentős mennyiség” fogalmainak tartalmára. Ugyanakkor indokolt a Btk. 282-282/A § szerinti tényállások szabályozási konstrukciójának finomítása is.

1. A törvény abból indul ki, hogy a bírálatokból, de az eltelt időszak tapasztalataiból sem lehet arra következtetni, miszerint a jogalkotónak változtatnia kellene a szabályozás mögött meghúzódó kriminálpolitikai megfontolásán. A Btk. 282. §-ának törvény sze-

rinti módosítása arra irányul, hogy eleve magasabb büntetési tételkeretről induljon azon elkövetési magatartások fenyegetettsége, amelyek a kábítószer „forgalmazását” jelentik, mint azoké, amelyek az „előállítási”, „szállítási” tevékenységet jelentenek. A kábítószerrel visszaélés bűncselekménye hatályos szabályozása alapján a fogyasztás eddig is tiltott magatartás volt. Ezt fejezi ki az elkövetési magatartások közül a „megszerez” kitétel meghatározása. Ugyanakkor a törvény szerinti módosítás az egyes elkövetési magatartások közötti különbségtétellel egyértelművé teszi, hogy a társadalomra veszélyesség szempontjából a „forgalmazó” típusú magatartások kiemelkedő jelentőségűek.

A törvény ezen túlmenően a Btk. 282. §-ának jelenlegi rendszerében lényegében végigvezeti a két típusú elkövetési magatartásra differenciált fenyegetettséget. Ez a megoldás azt is jelenti, hogy a kábítószerrel visszaélés legsúlyosabb esetében a törvény tíz évtől tizenöt évig terjedő szabadságvesztés kiszabását teszi lehetővé.

A törvény a kábítószerrel visszaélés bűncselekményénél új minősített eseteket is meghatároz. A kábítószeres és pszichotróp anyagok tiltott forgalmazása elleni, 1988. december 20-án Bécsben kelt egyezmény alapján új minősített esetként rendeli büntetni a hivatalos vagy közfeladatot ellátó személyként, a közművelődési intézmény, közhasznú tevékenységet végző szervezet területén, annak környezetében, egyébként közművelődési vagy közhasznú tevékenység helyszínén, továbbá a fegyveres erők és a büntetés-végrehajtás objektumaiban történő elkövetést.

A közművelődési intézményekről és a közművelődési tevékenységről a kulturális javak védelméről és a muzeális intézményekről, a nyilvános könyvtári ellátásról és a közművelődésről szóló 1997. évi CXL. törvény, a közhasznú tevékenységet végző szervezetekről és a közhasznú tevékenységről, a közhasznú szervezetekről szóló 1997. évi CLVI. törvény tartalmaz rendelkezéseket.

2. A törvény alapvetően változtat a Btk. 282/A § szerinti rendelkezés tartalmán. A módosítás szerint egyrészt a Btk. 282. § szerinti tényállás tartalmában markánsan megjelenik a kereskedőkkel szembeni szigorú fellépés lehetősége, másrészt, mivel a 83. § szerinti új szabályozás egyértelműen rendezi a mennyiségi határokat, a fogyasztóval szembeni differenciált elbánás is – a jelenleginél – egyértelműbb szabályozáson alapul.

A törvény az eredeti kriminálpolitikai tételnek megfelelően a kábítószer-függőség állapotába eljutott kábítószerfogyasztónak kíván diverziós lehetőséget biztosítani. Mivel ez az az állapot, amikor a személy már egyértelműen áldozatnak tekinthető. Ettől különbözik a kábítószerrel pusztán élvezni akaró fogyasztó. A kábítószer-függőség fennállása tényének megállapítása orvosszakértői feladat.

A törvény a hatályos szabályozástól eltérően, privilegizált esetként határozza meg a kábítószer-függőségből eredő befolyásolt állapotban történő kábítószerrel visszaélés esetét, és azt csak csekély mennyiségű kábítószer vonatkozásában, bizonyos elkövetési magatartásokra nézve engedi értékelni.

A törvény kizárólag az új privilegizált tényállás elkövetője (tehát a kábítószerfüggő személy) számára biztosítja a büntethetőség alóli elterelést, abban az esetben, ha kábítószerrel fogyaszt, saját fogyasztás céljából tart, előállít, természet, megszerz, feltéve ha legalább hat hónapja folyamatosan kábítószer-függőséget gyógyító kezeléssel vesz részt.

Következtetések

A törvénymódosítás üzenet, azt jelzi, hogy

- a hazai kábítószer-helyzet jelentős társadalmi problémává vált, amelynek kezelésében a büntetőjognak és a büntető igazságszolgáltatás fellépésének kitüntetett helye és szerepe van;
- a döntéshozók a büntetőjogban és a büntető igazságszolgáltatás intézményeiben látják a problémakezelés elsődleges eszközét; hiszen miért előzte volna meg másfél évvel a kereslet- és kínálatcsökkentés egyensúlyára épülő „Nemzeti Stratégia a Kábítószer-probléma Visszaszorítására” című stratégiai program megszületését – melyet az Országgyűlés ellenszavazat nélkül fogadott el 2000. december 5-én – a Btk. 282. §-ának módosítása?! Amely ennél fogva megkötötte a stratégia készítőinek kezét, egyértelműen deklarálta az abszolút kriminálpolitikai célokat a jelenség kezelése kapcsán, amelyhez csak mellérendelni lehetett a keresletcsökkentés eszköz- és intézményrendszerét, de semmiképpen sem lehetett harmonizálni a célokat és az eszközöket. Ez egyébként negatívan érinti egyes büntetőjogi intézmények alkalmazását, működését is;
- a jogalkotó szigorúan és keményen fel kíván lépni a kábítószer ellen, kiemelten a kínálati oldali magatartásokat megvalósítókkal szemben.

A jogszabályi környezet változtatása nem elég a jogalkotói akarat érvényesüléséhez, ha a jogalkalmazás rendszere nem képes lépést tartani vele.

Azt tapasztaltuk a vizsgált ügyek kapcsán, hogy a módosítás kevésbé vette figyelembe a jogalkalmazás rendszerének jelenlegi állapotát. Olyan követelményeket támasztott fel, amelynek nehezen tud eleget tenni. A kábítószer-bűncselekmények felderítése és bizonyítása a módosítással nehezebbé vált – vélte a megkérdezett rendőrök többsége. Erre a bűnüldözés jelenlegi rendszere nincs felkészülve. Már volt róla szó, hogy a minősítések meghatározása és a vádemeléshez szükséges bizonyítékok összegyűjtése sok esetben olyan, jogi végzettséggel nem rendelkező vizsgálók feladata, akik kevés kábítószeres ügygel találkoznak ahhoz, hogy megfelelő gyakorlatuk, rutinjuk legyen az eljárások lefolytatásában. Sok esetben – mivel a beszerzett bizonyítékok nem elégségesek – előfordul, hogy az ügyészség felülbírálja az eljárásban eljáró vizsgáló jogi minősítését, és kisebb súlyú cselekmény miatt emel vádat. Más esetekben pótnyomozást rendel el. Ezt követően viszont gyakran előfordul, hogy nincs lehetőség egyes, az ügyész által kért bizonyítékok beszerzésére.

Vidéken jellemzőbb – de ott sem mindenhol érvényesül – a Legfőbb Ügyészség által megfogalmazott álláspont, miszerint „a nyomozás közben felügyeletet gyakorló ügyészek rendszerint helyes utasításokkal, nyomozási szempontok adásával előmozdították a kábítószerrel visszaélést megvalósító cselekmény történeti tényállásának felderítését, a szükséges bizonyítékok beszerzését, a különböző típusú elkövetési magatartások elhatárolását, a cselekmény helyes jogi minősítését”.

A fővárosban a helyzet sokkal problematikusabb.

A nyomozási szempontok, a történeti tényállások felderítését szolgáló segítség általában akkor érkezik, amikor az eljárás már ügyészi szakba kerül. Ennek következménye vagy a pótnyomozás vagy a cselekmény jogi minősítésének megváltoztatása.

Kérdés, hogy nem lenne egyszerűbb és hatásosabb, a bűnüldözés érdekeinek megfelelőbb, ha olyan utasítás lenne a bűnüldöző hatóságok kezében, amely segítené őket abban, hogy bizonyos esetekben milyen információkra van szükségük a kábítószerrel visszaélést megvalósító cselekmény történeti tényállásának felderítéséhez; milyen bizonyítékok beszerzését kell elvégezniük; milyen szempontok határolhatják el a különböző típusú elkövetési magatartásokat; sőt, egyáltalán hogyan kell lefolytatniuk az ilyen eljárásokat; stb.?

A vizsgálat során megkérdezett bűnüldözők két szervezetet jelöltek meg, akiktől segítséget, utasítást várnának a felderítések és nyomozások lefolytatásához: az egyik az ORFK, a másik pedig a Legfőbb Ügyészség. Így nyomozási utasítást várnának az ORFK-tól a kábítószer-bűncselekmények felderítéséhez, a bizonyítékok beszerzéséhez, a kihallgatásokhoz, az eljárások lefolytatásához. Valamint Legfőbb Ügyészi állásfoglalást, utasítást az elkövetési magatartások elhatárolásáról, a helyes minősítésekről stb.

Mielőtt rátérnénk annak bemutatására, hogyan alakult a módosítást megelőzően és azt követően az elkövetői magatartások megoszlása – azaz, mely bekezdések alapján indultak illetve végződtek az eljárások –, szükségesnek tartjuk, hogy szót ejtsünk az eltérő jogalkalmazási gyakorlatról. *Az ügyek vizsgálata során azt tapasztaltuk – és ezt az interjúk is megerősítették –, hogy hasonló magatartásokat különböző jogalkalmazó szervek eltérően minősítenek és kezelnek. Területileg is differenciált a jogalkalmazói gyakorlat, az adott jogszabály alkalmazása jórészt az illetékes ügyészség jogértelmezésétől függ, amely azonban megyénként, ügyészségenként sokszor jelentősen eltér egymástól.*

Korábbi vizsgálatunk is azt mutatta, hogy az „ahány ház, annyi szokás” elve érvényesül az elkövetői magatartások megítélésében, a hasonló kábítószer-bűncselekmények minősítése esetén. A helyzet viszont a módosítást követően, a differenciáltabb elkövetői magatartások megjelenésével még problematikusabbá vált.

Az ügyészség a Legfelsőbb Bíróság állásfoglalására, az új büntető elvi döntésére vár; várja az iránymutatást a jogértelmezés, illetve egyes elkövetői magatartások vagy több elkövetői magatartás együttes értelmezéséhez. Ez azonban a módosítás óta még nem született meg.

Van egy jogszabályunk, amely elfutott a hazai jogalkalmazás rendszere mellett – túlnőtt azon –, és azt várjuk, hogy a jogalkalmazók felnőjenek a feladathoz. Ehhez legalább segítségre lenne szükségük. Olyan ez, mint egy piramis: a bűnüldöző szervek az ORFK-tól és a Legfőbb Ügyészségtől várják a segítséget, az utasítást; az ügyészségek a Legfelsőbb Bíróságtól; már csak az a kérdés, hogy a bíróságok kitől várják az eljárások lefolytatásához az utasítást...?!

A jogalkalmazó szervek mindig az egy szinttel feljebb, az igazságszolgáltatás hierarchiájában magasabban levő szervezettől várják az utasítást.

Mivel a módosítás óta nem született semmiféle utasítás, közlemény, körlevél a kábítószer-bűncselekményekkel kapcsolatos eljárások lefolytatásáról, jogértelmezési kérdések-

ről, hiányzó állásfoglalások kiadásáról, így célszerű lenne, ha úgy készülnének el ezek a dokumentumok, hogy az illetékes szervek – ORFK, Legfőbb Ügyészség, Legfelsőbb Bíróság – összehangolnák a tevékenységüket, és koherens, egymásra épülő állásfoglalások, utasítások látnának napvilágot.

A következőkben azt vizsgáljuk, hogyan alakult a módosítást megelőzően és azt követően az elkövetői magatartások megoszlása, azaz mely bekezdések alapján indultak illetve végződtek az eljárások.

Minősítések a nyomozási szakban – a módosítást megelőzően. Érdekes jelenség, hogy a módosítást megelőzően a vizsgált ügyek 45,6%-ában, a módosítást követően pedig 56,9%-ában indult kábítószerrel visszaélés bűncselekmény elkövetése miatt eljárás egyetlen bekezdés megsértése miatt, azaz egyetlen törvényi tényállás alapján (10. táblázat). A fennmaradó esetekben kettő vagy három tényállás szerepelt alapesetként.

TÉNYÁLLÁSOK SZÁMA	MÓDOSÍTÁS ELŐTT (%)	MÓDOSÍTÁS UTÁN (%)
1	45,6	56,9
2	52,4	42,6
3	2,0	0,5
Összesen	100,0	100,0

10. táblázat

A módosítást követően csökkent azoknak az ügyeknek a száma, ahol a Btk. 282. §-ának több tényállása is szerepelt mint elkövetői magatartás, azaz úgy tűnik, egyértelműbbekké, jobban elhatárolhatókká váltak az egyes elkövetői magatartások. Ez a jogértelmezés, jogalkalmazás szempontjából kedvező jelenség önmagában; azonban gyakran előfordul, hogy az eljárás elindulásakor alkalmazott minősítés az eljárás végére jelentősen megváltozik.

Továbbá komoly problémát jelent a több tényállást is megvalósító bűncselekmények minősítésének kérdése, amelyek aránya a módosítást követően az összes direkt kábítószer-bűncselekmény körében csökkent. Ezzel szemben az ilyen esetek egyre bonyolultabbá váltak. Ez összefüggésbe hozható – többek között – a kábítószer-bűnözés jelenségének és az illegitim kábítószerpiacnak a strukturális, valamint a keresleti és kínálati oldali szerepeknek és tevékenységeknek a funkcionális változásaival; és – nem utolsósorban – a módosítás jobban elhatárolható, differenciáltabb, ugyanakkor szélesebb körű és ezáltal szövevényesebb tényállásaival.

A következőkben azt vizsgáljuk meg, hogyan alakult az egyes tényállások megoszlása a módosítást megelőzően az eljárás megindulásakor alkalmazott minősítések, valamint a vizsgált ügyek befejezéseként, illetve a vádban szereplő minősítések alapján.

A módosítás megelőzően leggyakrabban az (1) valamint a (6) bekezdés (41,7%) alapján, illetve ezen bekezdések együttes alkalmazásával (44,6%) indultak az eljárások. Ezekben a tényállásokban benne foglaltatnak kínálati és keresleti oldali magatartások is,

azonban az esetek jelentős részét a keresleti oldali magatartások alkották: kábítószer tartása (fogyasztása). Gyakorlatilag *a vizsgált ügyek 86,3%-a az (1), a (6), illetve ezen bekezdések együttes megsértése alapján indult* – az eljáró hatóságok minősítése alapján.

A vizsgált ügyek lezárásánál szereplő minősítések, illetve a vádban szereplő minősítések megoszlása kicsit eltérő az eljárások megindulásakor tapasztaltakétól (ezt mutatja az alábbi táblázat is). A nyomozási szakban lezárt vagy vádemelésre került ügyek 43,5%-ában az (1) vagy a (6) bekezdés megsértését tudták bizonyítani a hatóságok, míg további 40,6%-ban az (1) és (6) bekezdések együttes megsértését detektálták.

Összességében a nyomozási szakban lezárt, illetve a vádemelésre került ügyek 84,1%-ában az (1), a (6), illetve ezen bekezdések együttes megsértését tudták bizonyítani a hatóságok.

A vádiratokban már emelkedett – habár nem jelentősen – a (2) illetve a (5) bekezdések előfordulási aránya az esetek megindulásakor tapasztaltakhoz képest, továbbá az (1) és (2), valamint az (1) és (3) együttesen alkalmazott, bizonyításra került tényállásoké is.

Ettől függetlenül azt tapasztaltuk, hogy az eljárások jelentős része keresleti oldali magatartás miatt indult, amelyek jelentős része eljutott a bírósági szakig. A hatóságok sok esetben nem éltek az elterelés lehetőségével, még akkor sem, amikor a feltételek fennálltak. Az elterelés alkalmazása kapitányságonként, de megyénként is eltérő képet mutatott. Bizonyos helyeken gyakrabban, máshol szinte alig került alkalmazásra.

A kábítószeres ügyekben csak alkalmi jelleggel eljáró vizsgálók nem rendelkeznek információkkal a kábítószerrel visszaélések sajátosságairól, a kábítószerekről és azok tulajdonságairól, a kábítószer-fogyasztás jelenségéről, a szerfogyasztók szubkultúrájáról, és sajnos sok esetben az ilyen ügyekre vonatkozó eljárásjogi kérdésekről sem.

Így előfordul, hogy annak függvényében, hogy hol követte el a cselekményt, azaz hol folyik ellene eljárás, illetve ki vezeti azt, egy-egy elkövető jóval kedvezőbb vagy jóval kedvezőtlenebb helyzetbe került.

Nagyon hasonló ügyekben a különböző megyékben, de akár a mondhatjuk, hogy a különböző eljáró hatóságokon más-más formában folyt az eljárás, és így az eljárások befejezése is jelentősen különbözött.

A bírósági szakban a keresleti oldali bűncselekményekkel vádolt elkövetőkkel szemben jellemzően tárgyalás mellőzésével döntöttek a bírúk. Általában pénzbüntetést vagy megrovást alkalmaztak, az eljárási költségek megfizetésre kötelezése mellett.

Jellemzően azoknak a keresleti magatartást megvalósítóknak az ügye került bírósági szakba, akik gyenge érdekérvényesítő képességgel rendelkeztek, nem volt ügyvédjük és/vagy helyzetüknél fogva előnytelen pozícióból indultak – azaz marginalizálódtak voltak, a társadalom perifériájához, kisebbségi csoporthoz tartoztak, vagy egyéb deviancia is társult az életmódjukhoz.

BEKEZDÉS	ELJÁRÁS MEGINDULÁSAKOR (AZ ÖSSZES ESET %-ÁBAN)	AZ ELJÁRÁS BEFEJEZÉSEKOR, ILL. A VÁDDBAN (AZ ÖSSZES ESET %-ÁBAN)
(1) Termeszt, előállít, megszerez, tart, kínál, átad, forgalomba hoz, az országba behoz, az ország területén átvisz, azzal kereskedik.	30,6	31,4
(2) Aki az (1) bekezdésben foglaltakat üzletszerűen, bünszervezet tagjaként vagy megbízásából, fiatal- vagy gyermekkorú személy felhasználásával követi el.	1,9	3,3
(3) Vk.* – jelentős mennyiségű kábítószerre követi el, ill. termesztéssel, előállítással, megszerzéssel, forgalomba hozatallal vagy kereskedelemmel kapcsolatos szervezet keretében követi el.	0,6	0,5
(4) Vk. bűncselekményhez anyagi eszközöket szolgáltat.	0,0	0,1
(5) Vk.-re irányuló előkészületet követ el.	1,3	2,4
(6) Az (1) bekezdésben foglalt visszaélést csekély mennyiségre követi el.	11,1	12,1
(7) Nagy nyilvánosság előtt kábítószerfogyasztásra hív fel.	0,1	0,0
(1) és (2) bekezdés	4,8	5,2
(1) és (3) bekezdés	2,1	3,3
(1) és (4) bekezdés	0,0	0,0
(1) és (5) bekezdés	0,6	0,6
(1) és (6) bekezdés	44,6	40,6
(2) és (3) bekezdés	0,2	0,2
(2) és (6) bekezdés	0,1	0,1
(3) és (5) bekezdés	0,0	0,0
(3) és (6) bekezdés	0,0	0,1
(1), (2) és (3) bekezdés	1,9	0,1
(1), (2) és (6) bekezdés	0,1	0,0
Összesen	100,0	100,0

11. táblázat

A vizsgált esetek 21,9%-ában került alkalmazásra a Btk. 282/A §-a, amelynek során, amennyiben az elkövető vállalta, hogy 6 hónapig tartó folyamatos gyógyító, megelőző kezelésem vesz részt és arról egy éven belül igazolást hoz, az eljárást felfüggesztették.

* Vk.: visszaélés kábítószerrel.

Az esetek fennmaradó 78,1%-ában – tehát azokban az esetekben, ahol nem került sor elterelésre – az eljárások nyomozási szakban egyéb okkal történő befejezésekor, illetve a vádban az elkövetői magatartások minősítésekor azt találtuk, hogy ezeknek az ügyeknek 86,3%-ában a már említett (1), valamint (6) bekezdések, illetve ezek együttes megsértését bizonyították a hatóságok.

Miért alkalmazták a hatóságok ilyen gyakran ezt a két bekezdést a cselekmények minősítésekor? Értelemszerűen azért, mert az alábbi elkövetői magatartások, mint *termeszt, előállít, megszerez, tart, kínál, átad, forgalomba hoz, az országba behoz, az ország területén átvisz, azzal kereskedik* az első bekezdés alatt szerepeltek, és jellemzően ilyen magatartások elkövetése miatt indítottak eljárást vagy ezt tudták bizonyítani a hatóságok az esetek több mint négyötödében. Kiemelném ezek közül – gyakorisági sorrendben – a leggyakrabban előforduló bűncselekményeket: tartás, megszerzés, átadás.

A (6) bekezdés az (1) bekezdésben említett magatartások csekély mennyiségre történő elkövetését foglalta magába.

A vonatkozó bekezdések, illetve az (1) és a (6) bekezdés együttes alkalmazásának előfordulási gyakorisága alapján *kijelenthető, hogy a hatóságok a törvénymódosítást megelőzően – a vizsgált esetek több mint 80%-ában – jellemzően keresleti, valamint a keresleti magatartással összefüggő, enyhébb megítélés alá eső kínálati oldali magatartások miatt indítottak eljárást, vagy ezt tudták bizonyítani a vonatkozó ügyekben.*

Minősítések a nyomozási szakban – a módosítást követően. A következőkben vizsgáljuk meg, változott-e a helyzet a törvénymódosítást követően.

A Btk. és a Be. módosításait betervező kormány miniszterelnöke, Orbán Viktor a következőket nyilatkozta a módosítás kapcsán: „A drog és a bűnözés ördögi kör, s ez az ördögi kör mindannyiunk biztonságát veszélyezteti. Tisztában vagyunk azzal, hogy a drog fogyasztása teljes mértékben nem szüntethető meg. De a kérdésre – kábítószer vagy élet – világos választ kell adnunk. És mi azt mondjuk: a kormány az élet oldalán áll. Nem tűzhetünk ki kisebb célt, mint egy drogmentes Magyarország megteremtését. Ezért 1999-ben szigorú kábítószer-ellenes törvényt léptetünk életbe.”³

A szigorítás vonatkozott a keresleti és a kínálati oldali magatartásokra is. Így a jogalkotó szándéka a kábítószerrel kapcsolatos mindennemű elkövetői magatartás ellen történő erőteljesebb fellépést, fenyegetettséget célozta.

Nem célunk, hogy állást foglaljunk – e tanulmány keretei között – a törvénymódosítás tartalmát és formáját illetően, azonban tényként le kell szögeznünk, hogy a módosítás szakmai körökben (is) éles vitákat váltott ki: sokan támadták a vonatkozó rendelkezéseket, azok életszerűségét, alkalmazhatóságát, valamint a keresleti – jellemzően fogyasztói – magatartás elleni szigorúbb fellépést, a szerhasználók kriminalizálását és mindezeket keresztül a hazai kábítószer-probléma kezelésében fordulatot jelentő kriminálpolitikai megközelítést.

³ Orbán Viktor: Az ország állapotáról való beszéd. *Magyar Nemzet*, 1999. február 5., 5. o.

A kritika ellensúlyozására megfogalmazódtak olyan – nem nyilvános – vélemények, mint például az „úgyis minden ugyanúgy lesz, mint azt megelőzően”, „úgysem a fogyasztók elleni fellépés a cél” stb.

Elgondolkodtató, hogy a módosítást követően a jogalkalmazók, különösen a nyomozó hatóság anyagi, személyi és tárgyi feltételei nem változtak a megváltozott jogszabályi környezet által elvárt, megnövekedett feladatok ellátáshoz. Sem a speciális egységeiké, sem pedig a kerületi, városi, megyei hatóságoké.

Ezen túlmenően nem történtek meg azok a szervezeti átalakítások a bűnüldöző hatóságon belül, amelyek a hatékonyabb és hatásosabb felderítő munkát, és így a törvényi szövegben tükröződő szigorúbb fellépést, fenyegetettséget érvényesíteni lennének képesek.

A magyar rendőrség jelenlegi szervezeti rendszerében, szervezeti keretei között a kábítószer-bűnözés elleni fellépés hatékonysága – bármilyen szigorú törvény legyen is hatályban – erősen megkérdőjelezhető.

Felmerül a kérdés: ha a kriminálpolitikánkat a kábítószer-probléma kezelésének tekintetében egy erőteljesen restriktív irányba toljuk, akkor feltételezhetően – előtérbe helyezve a büntetőjogi eszközök alkalmazását – vissza szeretnénk szorítani a jelenséget. Ha azonban csak szigorú törvényt hozunk, de a végrehajtás feltételeit nem teremtjük meg, pusztán fenyegetünk. Fontos, hogy tudatosítsuk a társadalom tagjaiban az elvárt magatartásokat, a helyes és a helytelen viselkedéseket. Húzzuk meg a határvonalat a tolerált és a nem tolerált magatartások között – és ebben a büntetőjognak és a törvényekben kifejeződő társadalmi értékeknek kétségkívül jelentős szerepük van.

Kérdés azonban, hogy pusztán fenyegetéssel, elrettentéssel visszaszorítható-e a kábítószer-probléma jelensége?! Kiváltképp a kínálati oldalé?! És ez a fenyegetés, milyen negatív társadalmi hatásokat gerjeszt? Hogyan befolyásolja az illegális drogpiacon strukturális és funkcionális működését?

Vizsgáljuk meg, hogyan alakult az egyes tényállások megoszlása *a módosítást követően az eljárás megindulásakor* alkalmazott minősítések, valamint a vizsgált ügyek befejezéseként, *illetve a vádban* szereplő minősítések alapján.

A módosítás követően leggyakrabban az (1), a (9) valamint a (8) bekezdés (44,6%) alapján, illetve ezen bekezdések együttes alkalmazásával (29,9%) indultak az eljárások. Ezekben a tényállásokban benne foglaltatnak kínálati és keresleti oldali magatartások is, az esetek jelentős részét viszont a keresleti oldali magatartások alkották: kábítószer fogyasztása. Gyakorlatilag *a vizsgált ügyek 74,5%-a az (1), a (9), a (8), illetve ezen bekezdések együttes megsértése alapján indult* – az eljáró hatóságok minősítése alapján.

BEKEZDÉS	AZ ELJÁRÁS MEGINDULÁSAKOR (AZ ÖSSZES ESET %-ÁBAN)	AZ ELJÁRÁS BEFEJEZÉSEKOR, ILL. A VÁDBAN (AZ ÖSSZES ESET %-ÁBAN)
(1): Vk.: termel, előállít, megszerez, tart, behoz	21,7	9,5
(2): Vk.: kínál, átad, forgalomba hoz, kereskedik	3,6	3,5
(3): Vk.: üzletszerűen, fegyverrel, hivatalos vagy közfeladatot ellátó személy, (1) sz.; (2) sz.	1,2	0,1
(4): Vk.: védett helyen ill. objektumban, (2) sz.	0,9	0,5
(5): Vk.: jelentős mennyiségű kábítószerrel (1) sz.; (2) sz. bünszervezet tagjaként	0,1	0,1
(6): Vk.: anyagi eszközök szolgáltatásával (1)–(5) sz.	0,1	0,1
(7): Vk.: elkövetésre felhív, ajánlkozik, vállalkozik	0,0	0,0
(8): Vk.: csekély mennyiségre elkövetve (1) sz.; (2) sz.	7,2	6,7
(9): Vk.: kábítószer-fogyasztással	15,7	28,6
282/A § (1): kábítószerfüggő személy által: termel, előállít, tart	5,1	5,4
282/A § (2): kábítószerfüggő személy által: kínál, kereskedik	0,1	0,1
282/A § (3): kábítószerfüggő személy által: üzletsz. (1) sz.; (2) sz. elk.	0,0	0,0
282/A § (4): kábítószerfüggő személy által: jelentős mennyiség (1) sz.; (2) sz.	0,0	
282/A § (5): kábítószerfüggő személy által: kábítószer-fogyasztással, csekély mennyiség fogyasztásával; csekély mennyiséget nagykorúnak kínál	3,9	4,0
282/A § (6)	0,0	2,1
(1) és (2) bekezdés	2,3	1,4
(1) és (3) bekezdés	1,5	0,1
(1) és (4) bekezdés	0,0	0,0
(1) és (5) bekezdés	1,3	1,2
(1) és (6) bekezdés	3,7	3,1
(1) és (8) bekezdés	19,4	19,8
(1) és (9) bekezdés	10,5	8,9
(2) és (3) bekezdés	0,1	1,8
(2) és (4) bekezdés	0,0	0,0
(2) és (5) bekezdés	0,0	0,0
(2) és (6) bekezdés		0,0
(2) és (8) bekezdés	1,1	2,7

BEKEZDÉS	AZ ELJÁRÁS MEGINDULÁSAKOR (AZ ÖSSZES ESET %-ÁBAN)	AZ ELJÁRÁS BEFEJEZÉSEKOR, ILL. A VÁDBAN (AZ ÖSSZES ESET %-ÁBAN)
(2) és (9) bekezdés	0,0	0,0
(3) és (8) bekezdés	0,0	0,0
(6) és (9) bekezdés	0,0	0,0
(8) és (9) bekezdés	0,0	0,0
(1), (2) és (3) bekezdés	0,0	
(1), (6) és (8) bekezdés	0,0	
(1), (8) és (9) bekezdés	0,0	0,1
(2), (3) és (9) bekezdés		0,0
(2), (4) és (9) bekezdés		0,0
(2), (5) és (6) bekezdés		0,0
(2), (5) és (9) bekezdés		0,0
(2), (8) és (9) bekezdés		0,0
282/A (1) és (2) bekezdés		0,0
282/A (1) és (3) bekezdés	0,2	0,0
282/A (1) és (5) bekezdés	0,3	0,1
282/A (1) és (6) bekezdés	0,0	0,0
282/A (2) és (3) bekezdés	0,0	0,1
282/A (2) és (4) bekezdés		0,0
282/A (5) és (3) bekezdés		0,0
282/A (5) és (6) bekezdés	0,0	0,0
282/A (1), (2) és (5) bekezdés		0,0
Összesen	100,0	100,0

12. táblázat

A vizsgált esetek 11,8%-ában került alkalmazásra a Btk. 282/A §-a, amelynek során, amennyiben a kábítószerfüggő elkövető vállalta, hogy 6 hónapig tartó folyamatos gyógyító kezelésen vesz részt és arról egy éven belül igazolást hoz, az eljárást felfüggesztették. A módosítást megelőzően az elterelések aránya 21,9%-ot tett ki.

A 282/A § szerint elterelési lehetőség csak kábítószerfüggő személyek számára alkalmazható. A miniszteri indoklás szerint:

„A javaslat az eredeti kriminálpolitikai tétel keretein belül abból indul ki, hogy akinek a büntetőjog valóban diverziós (elterelési) lehetőséget biztosítani kíván, az a kábítószerfüggőség állapotába eljutott kábítószer-fogyasztó. Ettől különbözik a kábítószer pusztán élvezni akaró fogyasztó. [...] A javaslat kizárólag az új privilegizált tényállás elkövetője (tehát a kábítószerfüggő személy) számára biztosítja a büntethetőség alóli elterelést. [...]”

Ennek következtében azok a kábítószer-fogyasztók, akik „nem jutottak el a kábítószer-függőség állapotába”, azaz: akiket az igazságügyi szakértő nem minősít kábítószer-függőnek, azokkal szemben nem alkalmazható az elterelés jogintézménye.

Következtetések

A függőség megállapításának kritériumait sehol sem rögzítették, az igazságügyi szakértő jellemzően az elkövető elmondása, tüneteinek közlése alapján minősít – és ezt a kiskaput a megfelelő érdekérvényesítési készséggel rendelkező elkövetők rendre kihasználják (megtanulva, mit kell mondani a szakértői vizsgálaton). Az elterelésben résztvevők száma és aránya csökkenő tendenciát mutat, hiszen a jogalkotó szűkítette az elterelés jogintézményét igénybe vehetők körét.

Azt tapasztaltuk, hogy rengeteg problémát okozott a módosítást megelőzően az elterelés jogintézményének alkalmazása, azonban a módosítást követően ezeknek a problémáknak csak kis része szűnt meg, és számos újabb nehézség adódott: összességében e jogintézmény alkalmazásával és az ezzel történő visszaéléssel kapcsolatos nehézségek csak hatványozódtak.

A táblázatból látható, hogy a jogalkalmazói gyakorlat alkalmazkodni látszik a differenciáltabb megítélést lehetővé tevő jogszabályi környezethez. Részben ebből adódik egyes elkövetési magatartások esetén az előfordulási gyakoriság jelentős növekedése vagy csökkenése.

A módosítást követően a vizsgált esetek körében növekedett a kínálati oldali magatartások miatt indított, illetve vádemelésre került ügyek aránya és száma a módosítás előtti időszakhoz képest. Azonban a keresleti oldali magatartások miatt indított eljárások száma nem csökkent. Tény azonban, hogy egyre bonyolultabb ügyekkel találkozhatunk a módosítás óta, különösen a több tényállást magába foglaló ügyek ilyenek.

Ennek egyik oka, hogy az elkövetői magatartásokat az új jogszabály sokkal differenciáltabbá teszi, másrészt a drogszintéren történő változások – amelyek részben összefüggésbe hozhatók a törvénymódosítással, a restriktívebb szabályozással is – az elkövetők drogpiacon magatartására is hatással vannak, így az elkövetői magatartások összetettebbé, többfaktorúvá váltak.

Ehhez társul a – főleg fiataloké elkövetők vagy fiatal felnőttek esetén – egyre gyakrabban megjelenő átadás cselekménye, amely azonban ennek a körnek, szubpopulációnak a sajátos jellemzőjeként írható le, és amely összefüggésbe hozható az életkorra jellemző egyéb más tárgyak esetén is megfigyelhető viselkedéssel (elcserélés, kölcsönadás stb.).

Figyelemre méltó az (1) és a (9) bekezdések alkalmazása az eljárás megindulása, befejezése, vagy vádban szereplő minősítések esetén.

Míg a vizsgált esetek közel egynegyede az (1) bekezdésben foglalt valamely magatartás megvalósítása alapján indult az eljáró hatóság szerint, a befejezéskor illetve a vádban az (1) bekezdésben foglalt valamely elkövetői magatartás megvalósulását csak az esetek közel 10%-ánál sikerült bizonyítani.

Ezzel szemben jelentősen emelkedett a (9) bekezdés alapján lezárt vagy vádemelésre került esetek száma és aránya az eljárás meginduláskor észlelthez képest. Míg a jellemzően kínálati oldali magatartások aránya csökkent a lezárt vagy vádemelésre került ügyek körében.

Ennek oka alapvetően a bizonyítási eljárásban keresendő. A nyomozó hatóság által észlelt kínálati oldali magatartás bizonyítása értelemszerűen sok nehézségbe ütközik.

A bizonyítási eljárás folyamán sokszor nem sikerül elegendő bizonyítékot összegyűjteni – egyrészt a nem megalapozott elfogás, másrészt az eljárás lefolytatásának problémái miatt. Így az ügyészi szakba kerülő kínálati oldali magatartást feltételező ügyek esetén számos esetben előfordul, hogy az ügyész a bizonyítékok elégtelensége folytán pótnyomozást rendel el, vagy kénytelen átminősíteni az ügyet a rendelkezésre álló bizonyítékok függvényében.

A pótnyomozás során azonban már eléggé nehézkes az ügyész által kért információk, bizonyítékok beszerzése, amennyiben arra azt megelőzően nem került sor a vizsgálati szakban.

Farkas Ákos és Róth Erika szerint „a szakirodalomban általánosan elfogadott nézet, hogy a tények ura a nyomozó hatóság. Ez azt jelenti, hogy ő találkozik legelőször a bűncselekmény helyszínével, a nyomokkal. Ha azokat nem szakszerűen rögzíti, ha elmulasztja valamely bizonyíték feltárását, akkor ez a későbbiek során már esetleg nem pótolható. Ez veszélybe sorolhatja az eredményes munkát, és a büntetőjogi felelősségre vonás akadályává válhat. Mindezek ellenére persze a rendőrség működik, és az ügyészség jóval 90% fölötti váderedményességgel dicsekedhet, és a bíróságok is megbirkóznak az ügyteherrel. Ez azonban inkább köszönhető a minden ügyben jelen levő *rejtett bűnösségi vélelemnek*, mint a hiánytalan, minden követelményt kielégítő ténybeli és jogi megalapozottságnak...”⁴

„Hiányzik az igazságszolgáltatás munkájából a rendszerszemlélet, annak tudomásul vétele, hogy tevékenységük alapvetően egymásra épül, és alapos szakmai és jogi munkájukon múlik a hatékony felelősségre vonás” – írja Farkas Ákos és Róth Erika.⁵ Messzemenően egyetértek a két kiváló jogtudóssal, talán azzal egészíteném ki, amit kutatási eredményeink is a felszínre hoztak és megerősítenek: hogy nemcsak az igazságszolgáltatás munkájából hiányzik a rendszerszemlélet, de ez ezen belül magának a nyomozó hatóságnak a munkájából is; és ennek alapvető oka – legalábbis én azt gondolom – a rendszer struktúrájában, illetve annak bizonyos fogyatékoságaiban keresendő.

A vizsgálóként eljáróknak az adott jogszabályi környezet alkalmazásához jól képzett jogászoknak kellene lenniük, hiszen a bizonyítékok feltárása kapcsán és a jogi minősítések meghatározásánál lenne a legnagyobb szükség az alapos jogi szakismeretre.

Két eset lehetséges:

⁴ Farkas Ákos – Róth Erika: A büntetőeljárás jog fejlődése az 1980-as, 1990-es években. In: *Facultas Nasitúr. (20 éves a jogászképzés Miskolcon)*. (Szerk. Szabadfalvy József). Miskolc, 2001, 109–110. o.

⁵ I. m. 109. o.

– változtatni kell a jelenlegi rendelkezéseken (egyértelműbbé, könnyebben elhatárolhatóbbakká és értelmezhetőbbeké kell tenni az elkövetési magatartásokat), mert ha a jogalkalmazó sem tudja meghatározni a jogi minősítéseket, akkor aligha lehet hatásos a törvény;

– az eljáró vizsgálókat jogi egyetemre kell küldeni, hátha könnyebben kezelhetők a felmerült minősítési problémák (bár a jogi végzettségű ügyészek is komoly küzdelmet folytatnak egyes tényállások értelmezésével).

Ezeknek a bűncselekményeknek nincsenek áldozataik, akik panaszosként a büntetőjog védelmét, az igazságszolgáltatás segítségét kérnék. Abban az esetben, ha hiányoznak a panaszosok, az áldozatok, különösen nehéz a rendőrségnek bizonyítani a bűncselekmény elkövetését. A felderítés, bűnüldözés hagyományosnak tekinthető eszközei itt nemigen alkalmazhatók.

Összefoglalás:

- A vizsgált ügyek kapcsán azt tapasztaltuk, hogy a törvénymódosítás kevésbé vette figyelembe a jogalkalmazás rendszerének jelenlegi állapotát. Olyan követelményeket támasztott felé, amelynek nehezen tud eleget tenni. Így a kábítószer-bűncselekmények felderítése és bizonyítása a módosítással nehezebbé vált, és erre a bűnüldözés jelenlegi rendszere nincs felkészülve.
- A jogi minősítések meghatározása és a megalapozott vádhoz szükséges bizonyítékok összegyűjtése sok esetben olyan rendőrök, vizsgálók feladata, akiknek nincs jogi végzettsége, kevés kábítószeres ügygel találkoznak ahhoz, hogy megfelelő gyakorlatuk, rutinjuk legyen az eljárások lefolytatásában, így sokszor előfordul, hogy az ügyészség felülbírálja a minősítést, csekélyebb súlyú cselekmény miatt emel vádat, mert a beszerzett bizonyítékok nem elégségesek. A pótnyomozás elrendelését követően pedig sokszor már nincs lehetőség egyes, az ügyész által kért bizonyítékok beszerzésére.
- Az ügyek vizsgálata során azt tapasztaltuk – és ezt az interjúk is megerősítették –, hogy hasonló magatartásokat különböző jogalkalmazó szervek eltérően minősítenek és kezelnek. Területileg is differenciált a jogalkalmazói gyakorlat, az adott jogszabály alkalmazása jórészt az illetékes ügyészség jogértelmezésétől függ, amely azonban megyénként, ügyészségenként sokszor jelentősen eltér egymástól
- Úgy tűnik, egyértelműbbekké, jobban elhatárolhatókká váltak az egyes elkövetői magatartások. Ez a jogértelmezés, jogalkalmazás szempontjából kedvező jelenség önmagában; azonban gyakran előfordul, hogy az eljárás elindulásakor alkalmazott minősítés az eljárás végére jelentősen megváltozik.
- A módosítás megelőzően leggyakrabban az (1) valamint a (6) bekezdés (41,7%) alapján, illetve ezen bekezdések együttes alkalmazásával (44,6%) indultak az eljárások. Ezekben a tényállásokban benne foglaltatnak kínálati és keresleti oldali magatartások is, azonban az esetek jelentős részét a keresleti oldali magatartások alkották: kábítószer tartása (fogyasztása). Gyakorlatilag *a vizsgált ügyek 86,3%-a az (1), a (6), illetve ezen bekezdések együttes megsértése alapján indult* – az eljáró hatóságok minősítése alapján.

- Összességében a nyomozási szakban lezárt, illetve a vádemelésre került ügyek 84,1%-ában az (1), a (6), illetve ezen bekezdések együttes megsértését tudták bizonyítani a hatóságok.
- A módosítás követően leggyakrabban az (1), a (9), valamint a (8) bekezdés (44,6%) alapján indultak az eljárások, illetve ezen bekezdések együttes alkalmazásával (29,9%). Ezekben a tényállásokban benne foglaltatnak kínálati és keresleti oldali magatartások is, azonban az esetek jelentős részét a keresleti oldali magatartások alkották – kábítószer fogyasztása. Gyakorlatilag *a vizsgált ügyek 74,5%-a az (1), a (9), a (8), illetve ezen bekezdések együttes megsértése alapján indult* – az eljáró hatóságok minősítése alapján.
- Míg a vizsgált esetek közel egynegyede az (1) bekezdésben foglalt valamely magatartás megvalósítása alapján indult az eljáró hatóság szerint, a lezáráskor illetve a vádban az (1) bekezdésben foglalt valamely elkövetői magatartás megvalósulását csak az esetek közel 10%-ánál sikerült bizonyítani.
- Ezzel szemben jelentősen emelkedett a (9) bekezdés alapján lezárt vagy vádemelésre került esetek száma és aránya az eljárás meginduláskor észlelthez képest. Míg a jellemzően kínálati oldali magatartások aránya csökkent a lezárt vagy vádemelésre került ügyek körében.
- A módosítást követően a vizsgált esetek körében növekedett a kínálati oldali magatartások miatt indított illetve vádemelésre került ügyek aránya és száma a módosítás előtti időszakhoz képest. Emellett azonban a keresleti oldali magatartások miatt indított eljárások száma nem csökkent. Tény, hogy egyre bonyolultabb ügyekkel találkozhatunk a módosítás óta, különösen a több tényállást magába foglaló ügyek ilyenek. Ennek egyik oka, hogy az elkövetői magatartásokat az új jogszabály sokkal differenciáltabbá teszi, másrészt a drogszintéren történő változások – melyek részben összefüggésbe hozhatók a törvénymódosítással, a restriktívebb szabályozással is – az elkövetők drogpiacon magatartására is hatással vannak, így az elkövetői magatartások összetettebbekké, többfaktorúvá váltak.

6.9. KÁBÍTÓSZER-MENNYISÉG

A módosítás óta a „csekély” és „jelentős” kábítószer-mennyiségeket törvény határozza meg (1998. évi LXXXVII. tv. §, mint Btké. 23. §). Ezt megelőzően – mivel az 1993. évi XVII. törvény sem határozta meg, hogy mit jelent a „csekély” és a „jelentős” mennyiség – a Legfelsőbb Bíróság 1995-ben kiadott 155. sz. Büntető Kollégiumi Állásfoglalása tartalmazta. Eszerint: „A Btk. 282. §-ának alkalmazásában »csekély mennyiségű« kábítószer a kábítószerhez hozzá nem szokott fogyasztóra vonatkoztatott halálos (letális), illetve mérgező (toxikus) adag legfeljebb tízszerese; »jelentős mennyiségű« kábítószer az ilyen adag több mint százszorosa.”

Azoknak a kábítószernek az esetében, amelyek halálos adagja nem ismert, a mérgező adag szolgált alapegységként, míg a kannabisz-származékok esetében – amelyeknek

sem halálos, „sem mérgező adagja nem bizonyított – „az alapegységet a hazai és a külföldi tapasztalatok alapján a szakértő véleményezi”.⁶ (A joggyakorlat kannabisz-származékok esetében az 1g THC-t jelölte meg a „csekély” mennyiség felső határaként.⁷)

A BK 155. értelmében a bíróságnak a kábítószer-mennyiség megállapításkor, annak hatóanyag-tartalmát kellett – a vegyészszakértői vélemény alapján – mérvadónak tekinteni, és ez a megítélés azóta sem változott.

„A korabeli sajtó a 155. sz. Kollégiumi Állásfoglalást a hazai drogpolitika liberalizálásként értékelte. A szakemberek közül egyetértettek ezzel az iránnyal mindazok, akik indokoltnak tartották az 1993. évi XVII. törvénynek a kábítószer-kereskedő és a fogyasztó eltérő büntetőjogi megítélésére lehetőséget teremtő megoldásait, és kábítószer-fogyasztó esetében a »medikalizáló szemlélet« érvényesülését. Hevesen kritizálták viszont az állásfoglalásnak a kábítószer-mennyiségekre vonatkozó részét a Népjóléti Minisztérium – amelyekhez akkoriban az egészségügy tartozott – részéről, valamint a rendőrség képviselői. Az utóbbiak azzal érveltek, hogy a kábítószeres csekély mennyiségének meghatározása [...] jó lehetőséget teremt a kábítószerárusoknak, hogy tettenérés esetén a fogyasztók »bőrébe bújjanak«.”⁸

Ezt a kritikát egyébként az elterelés jogintézménye budapesti mintán történő hatásvizsgálatának eredményei alapján nem osztjuk, ugyanis a kutatási eredmények azt mutatták, hogy jellemzően valóban a kábítószer-fogyasztók éltek a 282/A § biztosította gyógykezelési lehetőséggel, amennyiben az eljáró hatóság e jogintézmény igénybevételenek lehetőségét „nem felejtette el” a gyanúsított tudomására hozni.⁹

A módosítással megváltoztak mennyiségi határok, minden szertípus esetén emelkedtek a határértékek.

Vizsgáljuk meg, hogy miként változott a módosítást megelőzően, illetve azt követően a kábítószer-mennyiségek alakulása:

A vizsgált ügyek 86,6%-át csekély mennyiségre követték el a módosítást megelőzően, míg ez az arány a módosítást követően 89% volt.

⁶ *A hatályos Büntető anyagi Jogszabályok és a vonatkozó Alkotmánybírósági és Legfelsőbb Bírósági Iránymutatások Gyűjteménye.* (Szerk. Györffy I. – Soós I.) Miskolc, Bíbor Kiadó, 1999.

⁷ Pelle Andrea: A drogfogyasztás büntetőjogi következményei. *Belügyi Szemle*, 11 (1997) 39–48. o. Idézi: Lévay Miklós: A kábítószer-problémával kapcsolatos kriminálpolitika és büntetőjogi szabályozás alakulása Magyarországon az 1970-es évek végétől napjainkig. In: *Facultas Nascitur*, 260. o.

⁸ Lévay Miklós: i. m. 261–263. o.

⁹ Ritter Ildikó: Elterelés kábítószer-bűncselekmények esetén. In: *Kriminológiai tanulmányok*, 38. (Szerk. Irk Ferenc.) Országos Kriminológiai Intézet, Budapest, 2001, 239–265. o.

AZ ELKÖVETÉS MENNYISÉGE	MÓDOSÍTÁS ELŐTT %	MÓDOSÍTÁS UTÁN %	ÖSSZESEN %
csekély	86,6	89	87,8
csekély mennyiséget meghaladó	5,9	6,5	6,2
jelentős	7,5	4,5	6,0
Összesen	100,0	100,0	100,0

13. táblázat

A táblázatban látható, hogy a hatóságok a jogszabályi környezet megváltoztatása előtt több olyan ügyben indítottak eljárást, ahol az elkövetési tárgyként szereplő kábítószer mennyisége jelentős volt. A módosítást követően valamelyest növekedett a csekély mennyiségre történő elkövetések aránya, és ezzel egyetemben csökkent a jelentős mennyiségűeké.

Emlékezzünk vissza a vizsgált jogi minősítések kapcsán tapasztalt arányszámokra. Azt találtuk, hogy a módosítást követően több kínálati oldali, kiváltképpen forgalmazási jellegű magatartás miatt indult eljárás, mint azt megelőzően. (Sok problémát okoz – és erre még részletesen kitérünk – az átadói magatartás minősítése és az ahhoz kapcsolódó túl magas büntetési tételek, mivel sok esetben a fiatalkorú elkövetők esetén tudják bizonyítani a hatóságok ezt a forgalmazási jellegű cselekményt.) Ehhez képest azt láthatjuk, hogy a súlyosabb megítélés alá eső elkövetői magatartásokhoz kisebb mennyiség társul.

Érdekes megoszlással találkozunk, ha szertípusok szerint szemügyre vesszük az elkövetési mennyiségeket:

Kannabisz-származékok

AZ ELKÖVETÉS MENNYISÉGE	MÓDOSÍTÁS ELŐTT %	MÓDOSÍTÁS UTÁN %
Csekély	93,1	91,1
Csekély mennyiséget meghaladó	3,3	6,4
Jelentős	3,6	2,4
Összesen	100,0	100,0

14. táblázat

A módosítást megelőzően és azt követően is a leggyakrabban előforduló szertípust a kannabisz-származékok képviselik (marihuána, hasis, hasisolaj).¹⁰

Mindkét vizsgált időszakban a kannabisz-visszaélések több mint 90%-a csekély mennyiségre történt, azonban a módosítást követően 3,1%-kal emelkedett a csekély

¹⁰ A vizsgált esetek 84%-ában egyfajta kábítószerre követték el a bűncselekményt, 13%-ukban két szertípusra, és 3%-ukban háromra. Így az elkövetési tárgyra vonatkozó esetszám meghaladja a vizsgált ügyek számát.

mennyiséget meghaladó, viszont 1,2%-kal csökkent a jelentős mennyiségre elkövetett kábítószer-bűncselekmények aránya.

Amfetamin-származékok

AZ ELKÖVETÉS MENNYISÉGE	MÓDOSÍTÁS ELŐTT %	MÓDOSÍTÁS UTÁN %
Csekély	75,9	81,4
csekély mennyiséget meghaladó	12,2	11,9
Jelentős	11,9	6,7
Összesen	100,0	100,0

15. táblázat

A vizsgált mintában a második leggyakrabban előforduló szertípust az amfetamin-származékok (amfetaminok, metamfetaminok – ecstasy) alkották. Míg a jogszabályi környezet változását megelőzően az amfetamin típusú szerekkel történő visszaélések több, mint háromnegyedet csekély mennyiségre követték el, a módosítást követően ez az arány 80% fölé emelkedett. Amiből az is következik, hogy kevesebb esetben folytattak eljárást csekély mennyiséget meghaladó, illetve jelentős mennyiségre elkövetett amfetaminnal történő visszaélés miatt a módosítást követően, mint azelőtt.

Míg azonban a kannabisz-származékokkal történő visszaélések száma 19,2%-kal növekedett, az amfetamin-származékoké 33,2%-kal csökkent.

Opiát típusú szerek

AZ ELKÖVETÉS MENNYISÉGE	MÓDOSÍTÁS ELŐTT %	MÓDOSÍTÁS UTÁN %
Csekély	73,3	81,7
Csekély mennyiséget meghaladó	7,9	5,7
Jelentős	19,8	12,6
Összesen	100,0	100,0

16. táblázat

A harmadik leggyakrabban előforduló típuscsoportot az opiátok alkották (ópium, morfin, heroin, metadon). Az arányuk és a számuk is csökkent ezeknek az ügyeknek a módosítást követően: arányuk az összes vizsgált ügyön belül 7,2%-kal, számuk pedig 37%-kal.

A táblázatból látható, hogy a módosítást követően több eljárás indult csekély mennyiségre elkövetett valamilyen típusú opiáttal történő visszaélés miatt, mint a módosítást megelőzően. Ebből következően a csekély mennyiséget meghaladó, illetve a jelentős mennyiségre történő ismertté vált elkövetések aránya (és száma is) csökkent.

A kokainnal illetve az LSD-vel történő visszaélések előfordulási gyakorisága is csökkent a módosítást követően.

Gyakorlatilag kizárólag a kannabisz-származékokkal történő visszaélések gyakorisága és az összes kábítószerrel visszaélések körében az ezen cselekmények aránya növekedett a jogszabályi környezet változását követően. A többi szertípusé csökkent.

A módosítást követően növekedett a csekély mennyiségre történő elkövetések aránya a módosítás előtti időszakhoz képest, ami azt is jelzi egyben, hogy csökkent a csekély mennyiséget meghaladó, illetve a jelentős mennyiségű kábítószerre történő elkövetéseké.

Ezek az adatok azt mutatják, hogy – habár a kínálati oldali magatartások miatt indított eljárások száma, illetve az összes visszaélés kábítószerrel bűncselekményeken belüli aránya növekedett a módosítást követően – a kábítószer-mennyiségi határok jelentős növekedésének ellenére nőtt a csekély mennyiségre történő elkövetések, illetve a csekély mennyiséggel történő elfogások száma és aránya.

Következtetések

Ez több dologra utalhat. Többek között arra, hogy

- a jogszabályi környezet és a mennyiségi határok változása közvetlen hatással volt a drogpiacon alakulására: változtak (főleg az alacsonyabb szintű) terjesztői szokások, a forgalmazás jellegű magatartások;
- a nyomozó hatóság a jelenlegi helyzetben – fejlesztések és strukturális változások nélkül – nem képes megfelelni a jogalkotó által rá ruházott, a jogszabályi környezet változásában tükröződő követelményeknek, a megnövekedett feladatoknak;
- habár az ismertté vált forgalmazó jellegű terjesztői magatartások száma növekedett, ehhez kevés esetben járult jelentősebb mennyiségű kábítószer-lefoglalás; ami azt jelzi, hogy a „piti” dílerek vagy azok a fogyasztók ellen indultak kínálati oldali magatartások megvalósítása miatt eljárások, akik vagy az elosztó hálózat legalsó rétegébe tartoznak (esetleg maguk is kábítószer-problémával küzdenek), vagy maguk is fogyasztók, és egymás között adták (átadták) tovább a megszerzett kábítószer. Ez sok esetben olyan alkalmi fogyasztók – egyre gyakrabban fiatalok – kriminalizálását jelenti, akik társuknak adták át valamilyen szert, vagy megosztották a megszerzett anyagot. De lehetséges az is, hogy egyes dílerek (mennyiségileg) „lementek pitibe” – azaz kisebb mennyiségű kábítószerrel tartanak maguknál. Ez pedig a törvény változásának a drogpiacon szereplők magatartására gyakorolt hatását jelezheti.
- Semmiképpen sem következtethetünk arra, hogy önmagában a törvénymódosítással sikerült vagy a bűnüldöző hatóság jelenlegi struktúrájának fennmaradása esetén sikerülhet a szervezett kábítószer-bűnözés visszaszorítása.

Összefoglalás:

- A módosítással megváltoztak a mennyiségi határok, minden szertípus esetén emelkedtek a határértékek.
- A vizsgált ügyek 86,6%-át csekély mennyiségre követték el a módosítást megelőzően, míg ez az arány a módosítást követően 89% volt.
- A hatóságok a jogszabályi környezet megváltoztatása előtt több olyan ügyben indítottak eljárást, ahol az elkövetési tárgyként szereplő kábítószer mennyisége jelentős volt.
- Azt láthatjuk, hogy a súlyosabb megítélés alá eső elkövetői magatartásokhoz kisebb mennyiség társul.
- Mindkét vizsgált időszakban 90% fölött volt a csekély mennyiségre történő kannabisz-visszaélések aránya, azonban a módosítást követően 3,1%-kal emelkedett a csekély mennyiséget meghaladó, viszont 1,2%-kal csökkent a jelentős mennyiségre elkövetett kábítószer-bűncselekmények aránya.
- *Az adatok azt mutatják, hogy – habár a kínálati oldali magatartások miatt indított eljárások száma, illetve az összes visszaélés kábítószerrel bűncselekményeken belüli aránya növekedett a módosítást követően – a kábítószer-mennyiségi határok jelentős növekedésének ellenére nőtt a csekély mennyiségre történő elkövetések, illetve a csekély mennyiséggel történő elfogások száma és aránya.*
- A jogszabályi környezet változása és a mennyiségi határok változása közvetlen hatással volt a drogpiacon alakulására: változtak (főleg az alacsonyabb szintű) terjesztői szokások, a forgalmazás jellegű magatartások.
- Habár az ismertté vált forgalmazó jellegű terjesztői magatartások száma növekedett, ehhez kevesebb esetben járult jelentősebb mennyiségű kábítószer-lefoglalás; ami azt jelzi, hogy a „piti” dílerek vagy azok a fogyasztók ellen indultak kínálati oldali magatartások megvalósítása miatt eljárások, akik vagy az elosztó hálózat legalsó rétegébe tartoznak, vagy maguk is fogyasztók, és egymás között adták (átadták) tovább a megszerzett kábítószerrel. Ez sok esetben olyan alkalmi fogyasztók – egyre gyakrabban fiatalok – kriminalizálását jelenti, akik társuknak adtak át valamilyen szert, vagy megosztották a megszerzett anyagot.

6.10. KÉNYSZERINTÉZKEDÉSEK

A büntetőeljárás kényszerintézkedések a hatóságok olyan eljárási cselekményei, amelyek a büntetőeljárás sikere, eredményessége érdekében különböző mértékben korlátozzák az eljárás alá vont magánszemély jogait, sőt alkotmányosan biztosított alapjogait.

Vizsgáltuk az alábbi kényszerintézkedések alkalmazását: őrizetbe vétel, előzetes letartóztatás. Arra voltunk kíváncsiak, milyen gyakorisággal és milyen típusú kábítószer-bűncselekmények esetén kerültek alkalmazásra ezek az intézkedések a vizsgálati mintában – a módosítást megelőzően, illetve azt követően.

6.10.1. Őrizet

Az őrizet legfeljebb 72 óráig tarthat. Ennek elteltével, amennyiben a terhelt előzetese le tartóztatását nem rendelték el, szabadon kell bocsátani.

Az összes vizsgált eset 24,1%-ában talákoztunk olyan elkövetővel, ahol a hatóságok őrizetbe vételt rendeltek el. A módosítást megelőző időszakban gyakrabban éltek ennek a kényszerintézkedésnek az alkalmazásával a hatóságok a kábítószerrel visszaélést elkövetőkkel szemben, mint a módosítást követően. Míg a jogszabályi környezet megváltozását megelőzően a vizsgált visszaélések 26,4%-ában, addig, azt követően 21,8%-ában került sor az elkövető őrizetbe vételére. Kérdés, hogy az eljárás meginduláskor vélt jogi minősítés, milyen mértékben volt hatással az őrizet elrendelésére.

A vizsgált eseteket elemezve azt találtuk, hogy a módosítást megelőzően az őrizetben tartott elkövetők 32,3%-át az (1) bekezdés, 6,3%-át a (6) bekezdés, további 31,6%-át az (1), illetve a (6) bekezdés megsértése miatt vonták eljárás alá. Az (1) bekezdés a termesztés, előállítás, megszerzés, tartás, kínálás, átadás, forgalomba hozás stb. jellegű magatartásokat foglalja magába, amelyek egy része forgalmazói, terjesztői, más része pedig fogyasztói jellegű magatartás. A (6) bekezdés az (1) bekezdés csekély mennyiségre történő elkövetésének büntetési tételét rögzíti.

Ez a magas arányszám azt jelzi, hogy sok esetben került sor fogyasztás miatt eljárás alá vontak őrizetbe vételére, annak érdekében, hogy az elkövetőtől információkat nyerhessen a nyomozó hatóság a terjesztőkről, eladókról.

A visszaélés bármely formájának üzletszerű, fegyveres formában vagy fiatalok felhasználásával történő elkövetése – (2) bekezdés – miatt indított eljárások elkövetőinek részaránya az összes őrizetbe vett visszaélés kábítószerrel bűncselekményt elkövető 4,5%-át foglalta magába; a jelentős mennyiségre, valamint a termesztés, előállítás, megszerzés, forgalomba hozatal, kereskedéssel foglalkozó bűnszervezet tagjaként vagy megbízásából történő elkövetés – (3) bekezdés – pedig 1,9%-ot.

Az (1) és (2) bekezdés alapján indított eljárások az összes őrizetbe vett kábítószerbűncselekményt elkövető 8,9%-át, az (1) és (3) bekezdés 6,3%-át, továbbá az (1), (2), (3) bekezdés 2,3%-át jelentette.

Ez mindösszesen az őrizetbe vett visszaélés kábítószerrel bűncselekményt elkövetők 23,9%-át foglalta magába.

Tehát ahol a hatóság a kínálati oldali, terjesztői, forgalmazó és/vagy jelentős mennyiségre történő elkövetés vélelmezése miatt indított eljárást, jellemzően sor került az elkövetővel szemben őrizet elrendelésére.

A módosítást követően a helyzet valamelyest változott. Az őrizetbe vett elkövetők 7%-át csekély mennyiségre történő visszaélés miatt – (8) bekezdés –, 11%-ukat fogyasztás miatt vonták eljárás alá. Az őrizeteseik körébe az (1) és (8) bekezdés miatt eljárás alá vontak aránya 14,9%; az (1) és (9) bekezdés miatt pedig 6,6% volt.

Az (1) bekezdésben foglalt elkövetői magatartások miatt – természet, előállítás, megszerzés, tart, az országba behoz, onnan kivisz, az ország területén átvisz – az őrizetbe kerültek 28%-a ellen indítottak eljárást.

Míg a jellemzően keresleti oldali magatartást megvalósítókkal szemben csökkent a módosítást követően az őrizetbe vételek száma és aránya is, növekedett viszont a forgalmazási, beszerző-szállító magatartások miatt eljárás alá vontak aránya a kábítószerrel visszaélés miatt őrizetbe vettek körében. Így a (2) bekezdés miatt eljárás alá vont őrizetbe vett elkövető az összes kábítószerrel visszaélő őrizetes 7,9%-át alkotta; az (1) és (2) bekezdés miattiak 3,9%-át, az (1) és (3) bekezdés miattiak 2,9%-át, a (2) és (3) bekezdés miattiak pedig 1,7%-át.

Itt is elmondhatjuk, hogy ahol a hatóság a kínálati oldali, terjesztői, forgalmazó és/vagy jelentős mennyiségre történő elkövetés vélelmezése miatt indított eljárást, jellemzően sor került az elkövetővel szemben őrizet elrendelésére.

Tehát a módosítást követően a fogyasztói jellegű magatartást megvalósítókkal szemben csökkent az őrizet intézkedésének elrendelése, ezzel szemben növekedett a forgalmazói, beszerző-szállítói magatartások elkövetőivel szemben.

Következtetések

Az eljáró hatóságok egyre ritkábban élnek az őrizetbe vétel lehetőségével fogyasztói magatartást megvalósítókkal szemben annak érdekében, hogy – megfélemlítéssel, elrettenéssel – információkat próbáljanak szerezni dílerekről, elosztókról.

Ennek oka, hogy – többek között – a módosítás hatására erőszakosabbá, konspiratívabbá vált az illegális drogpia; a nyílt nyomozással sokkal nehezebb információt szerezni a fogyasztóktól, és eljutni a terjesztőkhöz.

Egy másik okként fogalmazódik meg, hogy növekedett a kábítószerrel visszaélés miatt eljárás alá vontak száma. Így főleg a kerületi kapitányságokon, városi kapitányságokon – ahol a nyomozók illetve a vizsgálók jelentősen túlterheltek, a kábítószeres ügyek száma pedig egyre növekvő tendenciát mutat – a rutineljáráson kívül nincs lehetőség és idő a kisebb volumenű ügyekre.

Habár a vizsgált ügyek azt mutatják, hogy a kábítószer-bűnözés tekintetében fertőzött kerületekben, városokban növekszik nemcsak az ismertté vált ilyen típusú bűncselekmények, hanem az emiatt őrizetbe vett elkövetők száma is.

Hasonló magatartás elkövetése esetén, nemcsak az eljárások, de a kényszerintézkedések alkalmazása is területenként jelentős eltérést mutat. Ez összefüggésbe hozható:

- az elkövetői magatartással;
- az eljáró hatóság vagy hatósági személy kábítószeres ügyekkel kapcsolatos attitűdjével;
- az eljáró hatóság vagy hatósági személy ilyen ügyekkel kapcsolatos eljárási ismereteivel;
- a vélelmezett magatartásnak adott területre jellemző megítélésével, az eljárási gyakorlattal, rutinnal.

Így egyes elkövetők sok esetben jóval szigorúbb eljárásra, vélelmezett jogi minősítésre illetve kényszerintézkedésre számíthatnak hasonló magatartás megvalósítása miatt, mint

mások, annak függvényében, hogy hol követték el a bűncselekményt, illetve kik folytatják ellenük az eljárást.

Így a jogbiztonság érvényesülése a kábítószeres ügyekben folyó eljárások kapcsán erősen megkérdőjelezhető.

6.10.2. Előzetes letartóztatás

Az előzetes letartóztatásba került elkövetők életkor szerinti megoszlása a módosítás előtt

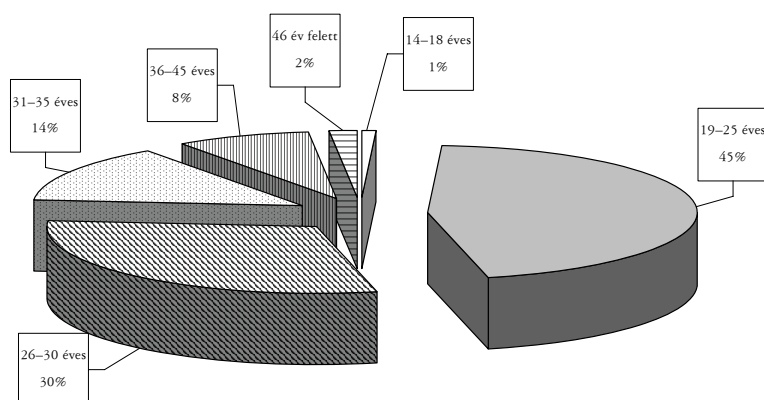

7. ábra

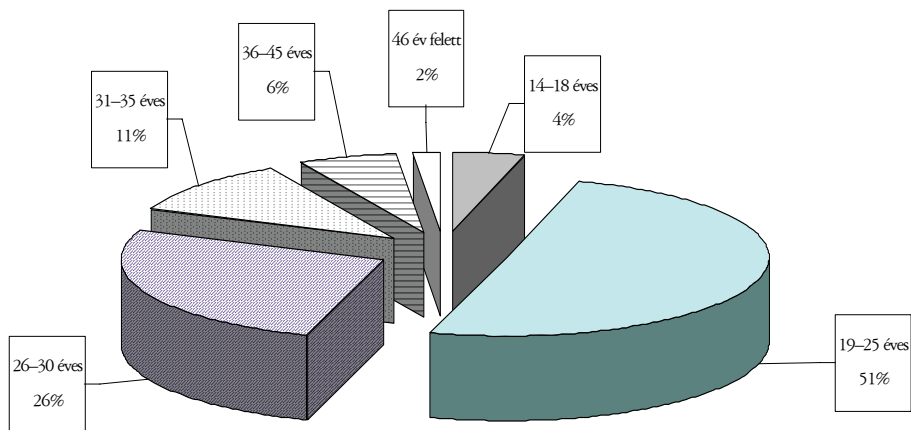

Az előzetes letartóztatásba kerültek életkor szerinti megoszlása a módosítást követően

8. ábra

Az összes vizsgált ügy 13,8%-ában került sor a visszaélés kábítószerrel bűncselekményt megvalósító személy előzetes letartóztatására. Ez a módosítás előtti ügyek elkövetőinek 15,6%-át, a módosítás utániaknak pedig 12,2%-át érintette a vizsgálati mintákban.

A kábítószerrel visszaélés bűncselekmény miatt előzetes letartóztatásba került elkövetők életkor szerinti megoszlását mutatják a fenti ábrák.

Habár a módosítás követően csökkent az előzetes letartóztatásba került elkövetők aránya az összes kábítószer-bűncselekményt elkövetők körében, e kényszerintézkedés alá vontak életkori megoszlása azért némi eltérést mutat.

A módosítást követően növekedett a fiatalkorúak és a fiatal felnőttek aránya is a kábítószer-bűncselekmény miatt eljárás alá vont és előzetes letartóztatásba került elkövetők körében.

Ez azért is aggasztó jelenség, mert a fiatalkorúak jellemzően még tanulmányokat folytatnak, – a módosítást követően előzetes letartóztatásba került fiatal felnőttek (19–25 évesek) 31,8%-a állandó munkahellyel rendelkezik, 17,1%-uk pedig még tanul. Továbbá az előzetes letartóztatásba került fiatalkorúak 60%-a, a 19–25 évesek 55,4%-a büntetlen előéletű volt.

Ezeknek a fiataloknak az előzetes letartóztatás kényszerintézkedés elrendelése miatt meg kell szakítani tanulmányaikat, ami sok esetben az iskolából történő eltávolítással jár, továbbá jelentős részük elveszti munkahelyét is.

Jó pár olyan esettel találkoztunk, ahol az előzetes letartóztatás elrendelésének és/vagy hosszú távon történő fenntartásának kevés okát láttuk, azonban értelemszerűen bizonyos esetekben ez elkerülhetetlen volt.

Ettől függetlenül fontosnak tartanánk, hogy a hatóságok mérlegeljék, az elkövetési magatartás függvényében, e kényszerintézkedés alkalmazásának hatását és következményeit is az elkövető életére tekintettel.

Mert mihez fűződik nagyobb társadalmi érdek: hogy egy először megbukott fiatalnak meghagyjuk az esélyt a társadalomba történő beilleszkedésre – természetesen azzal együtt, hogy felelősségre vonjuk a tettéért –, vagy pedig ahhoz, hogy elvegyük tőle ezt az esélyt?

Ha megvizsgáljuk az előzetes letartóztatások hosszát a módosítást követően, azt láthatjuk, hogy a fiatalkorúak 61,5%-a 1–6 hónapot töltött előzetes letartóztatásban, tehát kétharmaduknál féléven belül megszűnt ennek a kényszerintézkedésnek az alkalmazása. Azonban további 30,8%-uk 7–12 hónapot töltött fogva tartva, és 7,7%-uk több mint egy évet!

Az előzetes letartóztatások hossza a módosítást megelőzően életkor szerint (%)

	1–6 hónap	7–12 hónap	13–18 hónap	19–24 hónap	25–36 hónap	36 hónap felett
14–18 évesek		66,7			33,3	
19–25 évesek	66,5	22,6	3,0	3,7	3,7	0,6
26–30 évesek	77,1	16,5	0,9		5,5	
31–35 évesek	70,0	26,0	2,0	2,0		

36–45 évesek	74,2	24,1	3,4
45 év feletti	66,7	33,3	

17. táblázat
Az előzetes letartóztatások hossza a módosítást követően életkor szerint (%)

	1–6 hónap	7–12 hónap	13–18 hó- nap	19–24 hónap	25–36 hó- nap	36 hónap fe- lett
14–18 évesek	61,5	30,8	7,7			
19–25 évesek	82,2	14,4	3,4			
26–30 évesek	80,5	15,6	2,6		1,3	
31–35 évesek	68,8	25,0	6,3	2,0		
36–45 évesek	77,8	22,2				
45 év feletti	40,0	60,0				

18. táblázat

Ez a megoszlása a fiatal felnőtteknél (19–24 évesek) kedvezőbb: míg 82,2%-ukkal szemben féléven belül megszűnt az előzetes letartóztatás, 14,4%-uk 7–12 hónapig volt kénytelen elviselni ezt a kényszerintézkedést, és „csupán” 3,4%-ukat tartották fogva 13 és 18 hónap között.

A módosítást követően – habár a fiatalokéi illetve a 19–24 évesek száma és aránya is növekedett a kábítószer-bűncselekmény miatt előzetesen letartóztatottak körében –, az előzetes letartóztatások hossza összességében csökkenő tendenciát mutat.

Bár aggasztó a fiatalokéi előzetes letartóztatásban levők több mint egyharmadának féléven is túlnyúló fogva tartása!

Vessünk egy pillantást arra, hogy jellemzően milyen típusú szerekre követték el a bűncselekményt azok, akik előzetes letartóztatásba kerültek:¹¹ (ez esetben csak a főbb kábítószer-típusokat emeljük ki).

SZERTÍPUS	MÓDOSÍTÁS ELŐTT (%)	MÓDOSÍTÁS UTÁN (%)
ópiát-származék	29,9	18,2
amfetamin-származék	42,1	32,9
kannabisz-származék	49,0	63,6
kokain	7,4	7,8

19. táblázat

¹¹ Mivel egy előzetes letartóztatásba került elkövető több típusú szerre is elkövethette a bűncselekményt – és az alábbi elemzésben minden szertípus megjelenik, az elkövetési tárgyra vonatkozó esetszám meghaladja a vizsgált esetek számát.

A táblázatból jól látszik, hogy a módosítást követően a kannabisz-származékokkal (marihuána, hasis) történő visszaélések száma és aránya emelkedett. Főleg a fiatalok és a fiatal felnőttek előzetes letartóztatottak körében volt gyakori az e szertípusra történő elkövetés. (Hangsúlyozzuk azonban, hogy 12,3%-uk esetében más szertípus is előfordult a kannabisz-származék mellett.)

Csökkenett azonban az ópium-származékokkal – ide tartozik a metadon, az ópium, a morfin és a heroin – történő visszaélések miatt elrendelt előzetes letartóztatások száma és aránya is. Ez összefüggésbe hozható azzal, hogy a törvénymódosítást követően lehetőség nyílt a kábítószerfüggő elkövetők elterelésére abban az esetben is, ha terjesztői, forgalmazói, beszerzői jellegű magatartást követtek el. Így velük szemben az eljárás már a nyomozási szakban felfüggesztésre kerülhet.

Továbbá csökkent az amfetamin-származékokkal történő visszaélések miatt elrendelt előzetes letartóztatások száma és aránya is. Ezt egyesek azzal magyarázzák, hogy az amfetamin-fogyasztás terjedése stagnál, illetve visszaesett. Én nem igazán értek egyet ezzel az állásponttal; szerintem a szerhasználati szokások, valamint a bűnüldöző szervek felderítési módszerei változtak e szertípus esetén.

Hiszen az amfetamin-származékok fogyasztása jellemzően a szórakozóhelyekhez kötődik. Míg a módosítást megelőzően több diszkó-razzia történt, amelyek társadalmi és szakmai megítélése ellentétes volt a bűnüldöző hatóságéval, azaz ellenszenvet szült, így a módosítást követően ezeknek az eseményeknek a száma lecsökkent.

Ennek oka – a fent említett negatív megítélésen túl –, hogy egyrészt csekély bűnügyi eredménnyel zárultak, másrészt a hatóságok kapacitása nem teszi lehetővé ezeket a nagyszabású akciókat. Egy-egy ilyen diszkó-razzia után jelentős számú elkövető ellen indíthatnak eljárást, amelyeket azonban le is kellett folytatni, a szakértői vizsgálatokat el kellett rendelni és végre kellett hajtani – és ez bizony rendkívül költséges akció, amellyel együtt általában csak drogfogyasztókat lehet elfogni. Erre a bűnüldöző szerveknek jelenleg nemigen van kapacitása.

Végül vegyük szemügyre az elkövetési magatartásokat, azaz azt, hogy azok, akik előzetes letartóztatásba kerültek, milyen típusú vélelmezett jogsértést követtek el:

A vizsgált eseteket elemezve azt találtuk, hogy a módosítást megelőzően az előzetes letartóztatásba helyezett elkövetők 31,9%-át az (1) bekezdés, 3,0%-át a (6) bekezdés, további 26,5%-át az (1) illetve a (6) bekezdés megsértése miatt vonták eljárás alá. Az (1) bekezdés a termesztés, előállítás, megszerzés, tartás, kínálás, átadás, forgalomba hozás stb. jellegű magatartásokat foglalja magába, amelyek egy része forgalmazói, terjesztői, más része pedig fogyasztói jellegű magatartás. A (6) bekezdés az (1) bekezdés csekély mennyiségre történő elkövetésének büntetési tételét rögzíti.

Ez a magas arányszám azt jelzi, hogy sok esetben került sor a kábítószer fogyasztása – illetve megszerzése, tartása – miatt eljárás alá vontak előzetes letartóztatására, feltételezhetően annak érdekében, hogy a nyomozó hatóság az elkövetőtől információkat nyerhessen a terjesztőkről, eladókról.

A visszaélés bármely formájának üzletszerű, fegyveres formában vagy fiatalok felhasználásával történő elkövetése – (2) bekezdés – miatt indított eljárások elkövetőinek

részaránya az összes előzetes letartóztatásba helyezett visszaélés kábítószerrel bűncselekményt elkövető 5,7%-át foglalta magába; a jelentős mennyiségre, valamint a termesztés, előállítás, megszerzés, forgalomba hozatal, kereskedéssel foglalkozó bűnszervezet tagjaként vagy megbízásából történő elkövetés – (3) bekezdés – pedig 1,5%-ot.

Az (1) és (2) bekezdés alapján indított eljárások az összes őrizetbe vett kábítószerbűncselekményt elkövető 12,3%-át, az (1) és (3) bekezdés 8,4%-át, továbbá az (1), (2), (3) bekezdés 3,9%-át jelentette.

Ez mindösszesen az előzetes letartóztatásba helyezett visszaélés kábítószerrel bűncselekményt elkövetők 31,8%-át foglalta magába.

A módosítást követően a helyzet valamelyest változott. Az előzetes letartóztatásba helyezett elkövetők 2,7%-át csekély mennyiségre történő visszaélés miatt – (8) bekezdés –, 8,0%-ukat fogyasztás miatt vonták eljárás alá. Az előzetesen letartóztatottak körében az (1) és (8) bekezdés miatt eljárás alá vontak aránya 7,3%; az (1) és (9) bekezdés miattiak pedig 3,8% volt.

Az (1) bekezdésben foglalt elkövetői magatartások megsértése miatt – természet, előállítás, megszerzés, tart, az országba behoz, onnan kivisz, az ország területén átvisz – előzetes letartóztatásba helyezettek 30,5%-a ellen indítottak eljárást.

Míg a jellemzően keresleti oldali magatartást megvalósítókkal szemben csökkent a módosítást követően az előzetes letartóztatások alkalmazásának száma és aránya is, növekedett viszont a forgalmazási, beszerző-szállító magatartások miatt eljárás alá vontak aránya a kábítószerrel visszaélés miatt előzetes letartóztatásba helyezettek körében. Így a (2) bekezdés miatt eljárás alá vont előzetes letartóztatásba helyezett elkövető az összes előzetes letartóztatásba helyezett kábítószerrel visszaélő 10,3%-át alkotta; az (1) és (2) bekezdés miattiak 6,1%-át; az (1) és (3) bekezdés miattiak 5,0%-át; a (2) és (3) bekezdés miattiak pedig 3,8%-át.

Összefoglalás:

- Azokban az esetekben, ahol a hatóság a kínálati oldali, terjesztői, forgalmazó és/vagy jelentős mennyiségre történő elkövetés vélelmezése miatt indított eljárást, jellemzően sor került az elkövetővel szemben őrizet elrendelésére.
- A jellemzően keresleti oldali magatartást megvalósítókkal szemben csökkent a módosítást követően az őrizetbe vételek száma és aránya is, növekedett viszont a forgalmazási, beszerző-szállító magatartások miatt eljárás alá vontak aránya a kábítószerrel visszaélés miatt őrizetbe vettek körében.
- Hasonló magatartás elkövetése esetén, nemcsak az eljárások, de a kényszerintézkedések alkalmazása is területenként jelentős eltérést mutat. Ez összefüggésbe hozható: az elkövetői magatartással, az eljáró hatóság vagy hatósági személy kábítószeres ügyekkel kapcsolatos attitűdjével, az eljáró hatóság vagy hatósági személy ilyen ügyekkel kapcsolatos eljárási ismereteivel, a vélelmezett magatartásnak adott területre jellemző megítélésével, az eljárási gyakorlattal, rutinnal. Így egyes elkövetők sok esetben jóval szigorúbb eljárásra, vélelmezett jogi minősítésre illetve kényszerintézkedésre számíthatnak hasonló magatartás megvalósítása miatt, mint mások, annak függvényében, hogy hol követték el a bűncselekményt, illetve kik folytatják ellenük az eljárást.

- Az összes vizsgált ügy 13,8%-ában került sor a visszaélés kábítószerrel bűncselekményt megvalósító személy előzetes letartóztatására. Ez a módosítás előtti ügyek elkövetőinek 15,6%-át, a módosítás utániaknak pedig 12,2%-át érintette a vizsgálati mintákban.
- A módosítást követően növekedett a fiatalkorúak és a fiatal felnőttek aránya is a kábítószer-bűncselekmény miatt eljárás alá vont és előzetes letartóztatásba került elkövetők körében. Ez azért is aggasztó jelenség, mert a fiatalkorúak jellemzően még tanulmányokat folytatnak, a módosítást követően előzetes letartóztatásba került fiatal felnőttek (19–25 évesek) 31,8%-a állandó munkahellyel rendelkezik, 17,1%-uk pedig még tanul. Továbbá az előzetes letartóztatásba került fiatalkorúak 60%-a, a 19–25 évesek 55,4%-a büntetlen előéletű volt.
- *A módosítást követően – habár a fiatalkorúak illetve a 19–24 évesek száma és aránya is növekedett a kábítószer-bűncselekmény miatt előzetesen letartóztatottak körében – az előzetes letartóztatások hossza összességében csökkenő tendenciát mutat.*
- Aggasztó a fiatalkorú előzetes letartóztatásban levők több mint egyharmadának féléven is túlnyúló fogva tartása!
- A módosítást követően az előzetes letartóztatottak körében a kannabisz-származékokkal (marihuána, hasis) történő visszaélések száma és aránya emelkedett.
- Sok esetben került sor kábítószer fogyasztása – illetve megszerzése, tartása – miatt eljárás alá vontak előzetes letartóztatására annak érdekében, hogy a nyomozó hatóság az elkövetőtől információkat nyerhessen a terjesztőkről, eladókról.
- A módosítást követően a fogyasztói jellegű magatartást megvalósítókkal szemben valamelyest csökkent az előzetes letartóztatások elrendelése. Növekedett viszont a forgalmazói, beszerző-szállítói magatartások elkövetőivel szemben.

6.11. AZ ELJÁRÁSOK HOSSZA A NYOMOZÁSI SZAKBAN

Megvizsgáltuk, hogy a visszaélés kábítószerrel bűncselekmény elkövetése miatt indított eljárások lefolytatása átlagosan mennyi időt vesz igénybe. Csak a nyomozási szakra vonatkozóan gyűjtöttünk adatokat – azaz a rendőrségi és az ügyészi szakokban folyó eljárások idejét vizsgáltuk.

Ha a vizsgált mintánk egészét vesszük alapul, és eltekintünk attól, hogy az ügyek módosítás előtt vagy azt követően indultak, akkor azt mondhatjuk, hogy az esetek közel háromnegyedében (71,5%) egy éven belül lezárult a nyomozási szakban folyó eljárás (vagy megszüntetéssel vagy pedig vádemeléssel). Azonban további 21,3%-ukban egy és két év között húzódott az eljárás, 7,2%-ukban pedig még két évnél is tovább. Az eljárások átlagos időtartama 10,2 hónap. Tehát átlagosan 10,7 hónapnak kellett eltelnie ahhoz, hogy a visszaélés kábítószerrel bűncselekmény miatt indult eljárás nyomozási szakát lezárják – azaz az eljárást megszüntessék, befejezzék, felfüggeszék vagy vádat emeljenek.

Rengeteg kritika fogalmazódott meg korábban – kiváltképpen a jogalkalmazók részéről –, hogy a visszaélés kábítószerrel bűncselekmények miatt folytatott eljárások rendkívül sok időt vesznek igénybe. Elnyúlnak, főleg a szakértői vizsgálatok miatt. Ugyanis, az ügy sajátosságaitól függően, szükség lehet toxikológus szakértő, vegyész szakértő, valamint orvos szakértő igénybevételére is. Mivel azonban ezeknek a szakértőknek a száma nem emelkedett, sőt a szakértő intézmények költségvetése sem, így a megnövekedett feladatok ellátása hosszabb időt vesz igénybe.

Rendőrségi szakemberek véleménye szerint romlott a helyzet a törvénymódosítás óta, ugyanis azt megelőzően nem volt szükséges feltétlenül elmeorvosi szakvélemény beszerzése. Mivel a módosítás óta csak a kábítószerfüggő elkövetőknek adott a büntetőeljárás alternatívájaként alkalmazott gyógyító kezelés igénybevétele (a megelőző kezelés kikerült a Btk.-ból), és ezt az állapotot két elmeorvos szakértőnek kell megállapítania és igazolnia, emiatt az eljárási idő még hosszabb lett.

A 2/1988 (V. 19.) IM rendelet 56. § (2) bekezdés szerint, ha „büntetőeljárás során kerül sor az elmeállapot vizsgálatára, a két orvos szakértő közül az egyiknek állandó vagy kijelölt igazságügyi elmeorvos-szakértőnek, a másiknak állandó szakértőnek, kijelölt igazságügyi orvos szakértőnek vagy elmeorvos szakorvosnak kell lennie”.

Ezen túlmenően az eljárások lefolytatása is jóval nehezebb a megkérdezettek szerint – főleg a forgalmazói, terjesztői magatartások esetén –, hiszen a hatóság a kábítószer-jelenség speciális volta miatt, jellemzően nem feljelentések, bejelentések alapján indítja az eljárásokat: nincsenek sértettek, panaszosok, sőt sok esetben még tárgyi bizonyítékok sem, csak vallomások. És sok esetben ezekre a vallomásokra kell alapozni a bizonyítást.

További probléma az elkövetők eltűnése. Egyre növekszik azoknak az eseteknek a száma – jelezték számos helyen a jogalkalmazók –, amikor az eljárás alá vont elkövető eltűnik, nem jelenik meg a hatóság előtt a megjelölt időpontban, és megadott lakhelyen sem található. Problémát okoz, hogy sok esetben nem mennek el a megadott időben az elkövetők az orvosszakértői vizsgálatra, így újabb időpontra és idézés kiküldésére van szükség. Az amúgy is leterhelt elmeorvos szakértők véleményének megérkezése a vizsgálóhoz a gyanúsított szerfüggőségének megítéléséről ezáltal hosszú hónapokat vár magára.

A módosítást megelőzően a vizsgált ügyek 7%-ában fejeződött be az eljárás két hónapon belül, azaz a nyomozások hivatalosan előírt határidején belül. A többi esetben szükség volt a nyomozás határidejének meghosszabbítására. A módosítást követően a két hónapon belül befejezett eljárások aránya 9,8% volt. Azaz több esetben sikerült tartani a két hónapos nyomozási időt, mint a módosítást megelőzően.

A fenti kritikáknak ellentmondani látszik, ha megvizsgáljuk a módosítást megelőző, illetve az azt követő ügyek eljárásának átlagos időtartamát. Azt találtuk, hogy a módosítást megelőzően az eljárások átlagos időtartama 12,7 hónap volt, míg a módosítást követően 7,7 hónap. Tehát ennyi időnek kellett eltelnie ahhoz, hogy a visszaélés kábítószerrel bűncselekmény miatt indult eljárás nyomozási szakát lezárják – azaz, az eljárást nyomozási szakban megszüntessék, befejezzék, felfüggeszék vagy vádat emeljenek.

Ez az átlagos nyomozási szak idejét vizsgálva jelentős változást mutat, és azt jelzi, hogy a nyomozó hatóság, valamint az ügyészség a módosítást megelőző időszakhoz képest átlagosan gyorsabban

folytatja le az eljárásokat. Igaz, hogy ezzel összefüggésben csökkent a gyanúsított kihallgatások száma (tehát az, hogy hány alkalommal került sor a gyanúsított kihallgatására a rendőri szakban), valamint a tanúként beidéztettek száma is. Ami összefüggésbe hozható az eljárás megindulásakor alkalmazott jogi minősítés, illetve az eljárás befejezéskor, a bizonyítékok értékelése alapján meghozott jogi minősítések közti eltérésekkel is.

A következő két grafikon az eljárások hosszát mutatja a nyomozási szakban – a módosítást megelőzően, illetve azt követően:

Az eljárások hossza a nyomozati szakban a módosítást megelőzően

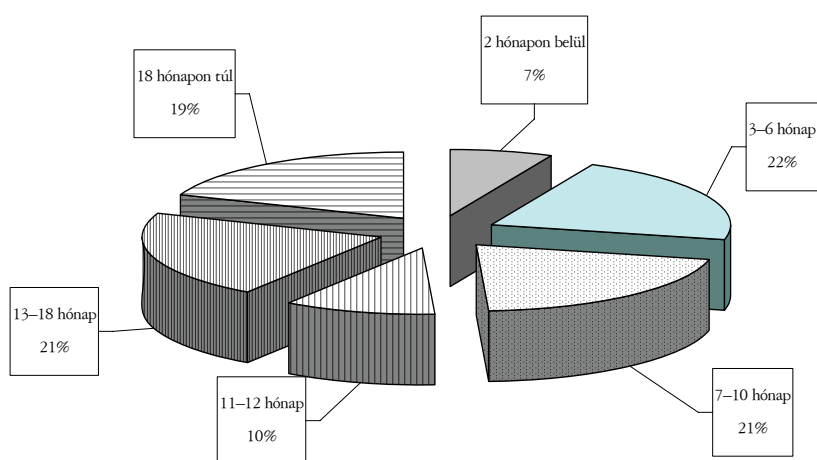

9. ábra

Az eljárások hossza a nyomozati szakban a módosítást követően

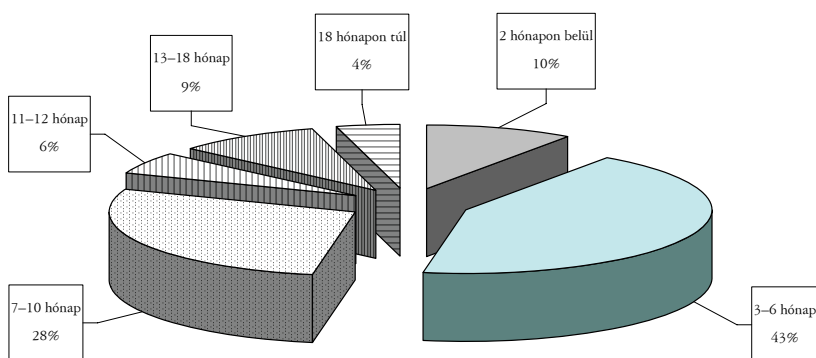

10. ábra

A két grafikonon jól látható, hogy a módosítást követően a visszaélés kábítószerrel bűncselekmény miatt indított eljárások a vizsgált esetek több mint felében féléven belül lezártak, vagy az ügy felfüggesztésre került. A módosítást megelőzően a helyzet rosszabb volt: hiszen az ügyek kevesebb mint egyharmadáról (29%) mondhatjuk csak el, hogy fél-éven belül véget ért a nyomozási szakban az eljárás.

Fontos eredmény, hogy a 18 hónapon túl elhúzódó eljárások aránya is jelentősen csökkent a módosítást követően: 18%-ról 4%-ra.

Úgy tűnik, a törvénymódosítás pozitívan hatott az eljárások időtartamára vonatkozóan. Csökkent az átlagos eljárási idő a nyomozási szakban, valamint jelentősen növekedett a fél éven belül lezárt nyomozások részaránya is.

Következtetések

Milyen okok játszhatnak ebben szerepet?

- Az elterelések esetén az eljárás megindulása és felfüggesztés között eltelt idő lerövidült – az ilyen esetek több mint 90%-ában 6 hónapon belül felfüggesztő határozat született a módosítást követően, míg az ezt megelőző időszakban ez az arány 68,3% volt. Igaz, hogy csökkent a nyomozási szakban az elterelés miatt felfüggesztett esetek száma – mivel csak azok esetében alkalmazható, akik kábítószerfüggők, és ez a gyakorlatban úgy működik, csak azokban az esetekben rendelnek el orvosszakértői vizsgálatot, ha az elkövetők szerfüggőségüket jelzik a nyomozó hatóságnak –, így az orvos szakértők leterheltsége valamelyest csökkent.
- Mivel az elterelés jogintézményét csak kábítószerfüggők vehetik igénybe, a fogyasztói jellegű magatartást megvalósítók esetén – amennyiben a szerfüggőség ténye nem támasztható alá – az ügyet a szükséges szakértői vélemények beszerzését követően az ügyészséghez továbbítják, ahol az esetek túlnyomó részében az eljáró ügyész viszonylag rövid időn belül vádat terjeszt elő. (Ne felejtjük el, hogy a mintában a fogyasztói magatartások a vizsgált, módosítás utáni ügyek több mint egyharmadát alkották.) A vádemelés elhalasztása jogintézmény alapot teremt a diverzióra (Be. 146/A § és 303/A §). Azonban az ügyészségek – a statisztikai adatok alapján egyre növekvő számban –vizsgálati eredményeink szerint közel sem a fennálló lehetőségekhez mértén alkalmazták ezt a jogintézményt. (Erre még részletesen kitérünk.)

Azt gondolom, hogy tovább lehetne rövidíteni az eljárások idejét, kiváltképpen a fogyasztói magatartást megvalósítók esetében, ha a fogyasztói magatartást alacsonyabb jogszabályi szintre helyeznénk. Ez mindenképpen a felesleges kriminalizáció és az abból fakadó járulékos hátrányok, problémák visszaszorítását szolgálhatná. Miközben az állam nem mond le a büntető igényről, annak érvényesítését jóval hatásosabb módon szolgálhatná a kisebb mértékű, de az elkövetést követő gyorsabb és biztosan bekövetkező büntetés. Különböző nemzetközi kriminológiai vizsgálatok igazolják a bűncselekmény elkövetését mielőbb követő, bizonyosan bekövetkező büntetés hatásosságát, legyen az akár jóval eny-

hőbb a mai magyar gyakorlatnál. Ezek generálprevenziós, sőt speciális prevenziós hatása a legmagasabb.

A büntetésnek azonban igazodnia kellene az elkövetett cselekmény súlyához, az elkövető pszicho-szociális jellemzőihez.

Így sokkal nagyobb hatásfokot érhetnénk el a büntetéssel, ha például szabálysértésnek minősítenénk a kábítószer-fogyasztást, és az elkövetést követő pár napon (esetleg 1-2 héten) belül megszülethetne az egyéniesített igazgatási szankció. Ebben az esetben – habár ezt a jelenlegi jogszabályi és eljárásjogi keretek nem teszik lehetővé – kiemelném a közérdekű munkavégzés jelentőségét, amellyel nem vesszük el az elkövetőtől a szabadságát, csak a szabadidejét korlátozzuk; és olyan feladat ellátását helyezzük kilátásba, amely társadalmilag hasznos, ugyanakkor az elkövető számára is jelentőséggel, pozitív élményekkel bírhat.

A büntetés mellett annak élménye, hogy hasznos, jó dolgot végezhet – segíthet embereknek; pozitív visszajelzést kaphat a tevékenységéről; kapcsolatokat alakíthat ki normakövetőkkel, segítségre szorulókkal – megerősíthetik az elkövetőben a normatartó viselkedés racionális előnyeit, és ahelyett, hogy a büntetés a társadalomból történő kirekesztést vagy a preferált társadalmi célok elérésének távolságát növelné, elősegítik a (re)integrációt, a közösséghez tartozás valódi élményének és érzésének megélését. Azt gondolom, hogy az informális pozitív kontroll megjelenése a formális negatív kontrollon belül sokkal hatásosabb egy olyan speciális elkövetői csoport esetén, mint a kábítószer-fogyasztóké mind a speciális, mind pedig a generálprevenziós vonatkozásait vizsgálva – amennyiben semmiképpen nem akarunk lemondani e magatartás tekintetében az állam büntető igényéről.

De az Olaszországban alkalmazott jogosítványbevonás is figyelemre méltó büntetés. Ezt mindenképpen büntetésként éli meg egy fiatal elkövető.

Végül, milyen tényezők miatt húzódnak el az eljárások?

- Az ügy sajátosságai, krimináltechnikai eszközök igénybevétele miatt (előfordulhat több elkövetői magatartás, további információkat próbál a rendőrség szerezni az elkövetőtől stb.).
- A szakértői vélemények beszerzésének nehézségei miatt (a túlterhelt szakértők véleményére esetenként nagyon sokat kell várni és az eljárás csak ezek birtokában folytatható le).
- A vizsgálók túlterheltsége (a kerületekben dolgozó vizsgálók egyszerre 40-50 ügyön is dolgoznak), illetve
- az elkövetők eltűnése miatt. Több olyan esettel is találkoztunk, ahol az elkövetők eltűnnek, majd újra előkerülnek, és ismét nyomuk vész. Ez a jelenség jelentősen növeli az eljárások hosszát.

Összefoglalás:

- Rengeteg kritika fogalmazódott meg – kiváltképpen a jogalkalmazók részéről –, hogy a visszaélés kábítószerrel bűncselekmények miatt folytatott eljárások rendkívül sok időt vesznek igénybe.

- Azt találtuk, hogy a módosítást megelőzően az eljárások átlagos időtartama 12,7 hónap volt, míg a módosítást követően 7,7 hónap. Tehát ennyi időnek kellett eltelnie ahhoz, hogy a visszaélés kábítószerrel bűncselekmény miatt indult eljárás nyomozási szakát lezárják – azaz, az eljárást nyomozási szakban megszüntessék, befejezzék, felfüggeszék vagy vádat emeljenek.
- *Ez az átlagos nyomozási szak idejét vizsgálva jelentős változást mutat, és azt jelzi, hogy a nyomozó hatóság valamint az ügyészség a módosítást megelőző időszakhoz képest átlagosan gyorsabban folytatja le az eljárásokat.*
- Úgy tűnik, a törvénymódosítás pozitívan hatott az eljárások időtartamára vonatkozóan. Csökkent az átlagos eljárási idő a nyomozási szakban, valamint jelentősen növekedett a fél éven belül lezárt nyomozások részaránya is.
- Milyen okok játszhatnak ebben szerepet? Az elterelések esetén az eljárás megindulása és felfüggesztése között eltelt idő lerövidült – az ilyen esetek több mint 90%-ában 6 hónapon belül felfüggesztő határozat született a módosítást követően, míg az ezt megelőző időszakban ez az arány 68,3% volt. Igaz, hogy csökkent a nyomozási szakban az elterelés miatt felfüggesztett esetek száma. Mivel az elterelés jogintézményét csak kábítószerfüggők vehetik igénybe, a fogyasztói jellegű magtartást megvalósítók esetén – amennyiben a szerfüggőség ténye nem támasztható alá – az ügyet a szükséges szakértői vélemények beszerzését követően az ügyészséghez továbbítják, ahol az esetek túlnyomó részében viszonylag rövid időn belül vádat terjeszt elő az eljáró ügyész.
- Tovább lehetne rövidíteni az eljárások idejét, kiváltképpen a fogyasztói magatartást megvalósítók esetében, ha a fogyasztói magatartást alacsonyabb jogszabályi szintre helyeznék. Ez mindenképpen a felesleges kriminalizáció és az abból fakadó járulékos hátrányok, problémák visszaszorítását szolgálhatná. Miközben az állam nem mond le a büntető igényről, annak érvényesítését jóval hatásosabb módon szolgálhatná a kisebb mértékű, de az elkövetést követő gyorsabb és biztosan bekövetkező büntetés.

6.12. AZ ELJÁRÁSOK BEFEJEZÉSÉNEK MÓDJA

Vizsgáltuk, hogy a kábítószerrel visszaélés miatt indított eljárások milyen módokon zárultak, illetve mennyire különbözött az eljárás-befejezési módok megoszlása a módosítást megelőzően, illetve azt követően.

Megdöböntő eredményt hozott az elterelés, illetve a vádemelés elhalasztása jogintézmények alkalmazásában történt változás. Értelemszerűen csökkent a 282/A § alapján diverzióra jogot formáló elkövetők száma és aránya, azonban ez a csökkenés drasztikusnak tekinthető.

Növekedett azonban a vádemelés elhalasztása intézmény alkalmazása miatt felfüggesztett ügyek száma, azonban a növekedés mértéke messze alulmúlja az ún. elterelések csökkenésének mértékét.

Jogsabályi szinten a diverziós lehetőségek nem szűkültek, azonban a gyakorlatban, a jogalkalmazás során jelentősen korlátozódtak.

Részlet az indoklásból:

„A javaslat az eredeti kriminálpolitikai tétel keretein belül abból indul ki, hogy akinek a büntetőjog valóban diverziós (elterelési) lehetőséget biztosítani kíván, az a kábítószerfüggőség állapotába eljutott kábítószer-fogyasztó. Ettől különbözik a kábítószer pusztán élvezni akaró fogyasztó. [...] A javaslat kizárólag az új privilegizált tényállás elkövetője (tehát a kábítószerfüggő személy) számára biztosítja a büntethetőség alóli elterelést. [...] Ez azonban nem jelenti azt, hogy a nem kábítószerfüggő fogyasztó számára szűkülne az elterelés lehetőségei. A javaslat azonban az utóbbi tekintetében nem kíván anyagi jogi megoldást adni, hanem e téren az eljárásjogi lehetőségek egyidejű megteremtését látja célszerűnek.”¹²

„Meg kell említeni, hogy a gyakorlatban – részben a Btk. bizonyos intézményeinek (például a cselekmény társadalomra való veszélyességének csekély fokával kapcsolatos büntethetőségi akadály, a próbára bocsátás), részben a már hivatkozott vádemelés elhalasztása révén – mégiscsak lehetőség van fogyasztók esetében is a differenciált elbírálásra és »elterelésekre«. Ez viszont felveti azt a kérdést, hogy akkor mi értelme volt a Btk. korábbi 282/A §-a módosításának, milyen célt szolgált a szigorítás.”¹³

Habár a lehetőség részben megteremtődött az eljárásjogi törvény módosításával, ennek gyakorlati alkalmazása az esetek jelentős részében nem kivitelezhető, vagy a hatóság álláspontja szerint nem célravezető.

Nem alkalmazható a vádemelés elhalasztása, azokban az esetekben, ahol a 18. életévét betöltött elkövető 3 évi szabadságvesztésnél súlyosabban büntetendő bűncselekményt követett el.

Szinte csak fogyasztás esetén van lehetőség e jogintézmény alkalmazására, azonban a jogalkalmazóktól megtudtuk, hogy egyes ügyészségeken egyáltalán nem alkalmazzák ezt az intézményt, még azokban az esetekben sem, amikor a feltételek adottak lennének. Ennek oka, hogy a végrehajtás körül rengeteg probléma merül fel. Például:

- túlterheltek a pártfogók (ugyanis e jogintézmény alkalmazása esetén pártfogói felügyeletet kell elrendelni);
- az elkövetők nem tartják be az előírt magatartási szabályokat;
- amennyiben az elkövetők nem tartják be az előírt magatartási szabályokat, az ügyész megszünteti a vádemelés elhalasztását és vádat terjeszt a bíróság elé – ez plusz időt és plusz munkát jelent az amúgy is leterhelt ügyészek számára;
- bizonyos jellemzőkkel bíró elkövetők esetében – pl. etnikai hovatartozás, alacsony érdekérvényesítő képesség stb. – ezt elkerülendő, inkább nem alkalmazzák, még akkor sem, ha lehetőség lenne rá.

¹² Az indoklás szövegét lásd: *Igazságügyi Közlöny*, 1999/2.

¹³ Lévay Miklós: Héják, baglyok, galambok. *Fundamentum*, 2001/1. 49–61. o.

Így a diverziós lehetőségnek a büntető anyagi jogban történő szűkítése mögött is lényegében ugyanaz a szemléletmód értelmezhető, mint a fogyasztás büntetendőségének deklarálása háttérben, még akkor is, ha nem ez volt a jogalkotó szándéka. Eszerint legfeljebb a függőnek minősülő kábítószer-fogyasztó tekinthető gyógyításra, támaszra szorulóknak, a drogfogyasztók egyéb csoportjai viszont elsősorban bűnözők.

Lássuk, hogyan alakultak az eljárás-befejezési módok:

ELJÁRÁS-BEFEJEZÉSI MÓDOK	A MÓDOSÍTÁST MEGELŐZŐEN (%)	A MÓDOSÍTÁST KÖVETŐEN (%)
megrovás	9,0	10,8
elterelés	16,1	3,7
vádemelés elhalasztása	1,2	4,5
vádemelés	56,3	67,9
büntetetheziséget megszüntető ok	9,1	3,8
büntetetheziséget kizáró ok	3,5	3,5
bizonyítékok hiányában megszünt*	1,8	2,9
egyéb	3,1	2,9
Összesen	100,0	100,0

* A bizonyítékok hiányában történő megszüntetést külön kategóriaként kezeljük ebben az esetben.

20 táblázat

A táblázatban látható, hogy a módosítást követően jelentősen csökkent az elterelés miatt a nyomozási szakban felfüggesztett esetek aránya, némileg növekedett a vádemelés elhalasztások aránya, azonban ezzel egyetemben növekedett a vádemelések aránya is. Ez összefüggésbe hozható a büntetetheziséget megszüntető okokra történő hivatkozással lezárt ügyek arányának csökkenésével.

A jogszabályi környezet megváltoztatásában tükröződő szigorítás kihatott a jogalkalmazásra is, így azok a lehetőségek, amelyek a dekriminalizálás irányát mozdíthatnák elő – egyes elkövetési magatartások esetén –, nem igazán érvényesülnek. Ez pedig az elkövetők szükségtelen mértékű kriminalizációját jelzi.

A szigorúbbnak tűnő jogalkalmazói gyakorlat nem hozható összefüggésbe a forgalmazói, terjesztői magatartások növekedésével, ugyanis az esetszámok növekedése mellett nem jelenik meg az arányszámok ilyen mérvű emelkedése.

A Legfőbb Ügyészségtől a Gyermek-, Ifjúsági és Sportminisztériumhoz eljuttatott közlemény azt tartalmazza, hogy „a törvénymódosításnak a fogyasztást külön elkövetési magatartásként meghatározó rendelkezésével és a szigorításokkal kapcsolatban a közvéleményben felmerült aggályok nem bizonyultak alaposnak. A kábítószer esetileg fogyasztókkal és a cselekményt csekély mennyiségre elkövetőkkel szemben nem indultak bírósági eljárások, mert az ügyészek éltek a bírósági útról elterelés lehetőségével.”

Ezt a kijelentést vizsgálati eredményeink cáfolják. Vizsgálati mintánkban a módosítást követően, a tiltott kábítószer-fogyasztás miatt (9. §) eljárás alá vont elkövetők 23,6%-ával szemben vádemelésre került sor. (Ez 394 elkövetőt jelent.) Azon elkövetők aránya pedig, akikkel szemben a 8. § megsértése, azaz a csekély mennyiségre történő elkövetés nyert bizonyítást és vádemelésre került sor, 5,9% volt. (És nem említettük azokat az eseteket, ahol az (1) és (8), valamint az (1) és (9) bekezdések alkották a cselekmény jogi minősítését.)

A módosítást követően a kábítószer esetileg fogyasztók (9. §) és a cselekményt csekély mennyiségre elkövetők (8. §) a vádemelésre került esetek legalább 41,2%-át alkották.

Igaz, hogy a fogyasztókkal szemben a bíróságok jellemzően tárgyalás mellőzésével hoznak ítéletet – és nemigen változtatják meg a vádban szereplő büntetést. Így általában pénzbüntetésre, megrovásra, próbára bocsátásra kerül sor. Nem talákoztunk olyan esettel, ahol a bíróság csak kábítószer-fogyasztás miatt letöltendő szabadságvesztés büntetést szabott volna ki.

Ezt támasztják alá az alábbi táblázatban szereplő adatok is, amelyek azt mutatják, hogy a vádemelésre került esetekben milyen büntetést indítványoztak az ügyészek:

BÜNTETÉSEK	MÓDOSÍTÁST MEGELŐZŐEN (%)	MÓDOSÍTÁST KÖVETŐEN (%)
FŐBÜNTETÉSEK		
végrehajtandó szabadságvesztés	28,3	17,6
felfüggesztett szabadságvesztés	15,2	11,7
közérdekű munka	1,1	1,5
pénzbüntetés	27,3	33,1
MELLÉKBÜNTETÉSEK		
kiutasítás	0,1	0,3
INTÉZKEDÉSEK		
megrovás	9,5	9,0
próbára bocsátás	16	23,8
elkobzás	2,5	2,8
javítóintézeti nevelés		0,2
Összesen	100,0	100,0

21. táblázat

Ha valóban csak a kínálati oldali kábítószer-bűncselekményt megvalósítókkal szemben került volna sor vádemelésre, tartok tőle, hogy a pénzbüntetések és a próbára bocsátások részaránya a vonatkozó vádokban nem lett volna ilyen magas. Ezt azért is állíthatjuk, mert köztudott, hogy a vádhatóság képviselői ezekben az ügyekben is kimagasló váderedményességgel dolgoznak.

Ráadásul a pénzbüntetések és a próbára bocsátás intézkedések indítványozásának gyakorisága és aránya is jelentősen növekedett a módosítást követően.

A módosítást követően a következő jogi minősítések alapján emeltek vádat az ügyészek:

BEKEZDÉS	AZ ELJÁRÁS BEFEJEZÉSEKOR, ILL. A VÁDBAN (AZ ÖSSZES ESET %-ÁBAN)
(1): Vk.: termel, előállít, megszerez, tart, behoz	7,1
(2): Vk.: kínál, átad, forgalomba hoz, kereskedik	4,1
(3): Vk.: üzletszerűen, fegyverrel, hivatalos v. közfeladatot ellátó személy (1) sz.; (2) sz.	1,1
(4): Vk.: védett helyen ill. objektumban (2) sz.	0,4
(5): Vk.: jelentős mennyiségű kábítószerrel (1) sz.; (2) sz. bűnszervezet tagjaként	1,3
(6): Vk.: anyagi eszk. szolgáltatásával (1)–(5) sz.	0,5
(7): Vk.: elkövetésre felhív, ajánlkozik, vállalkozik	–
(8): Vk.: csekély mennyiségre elkövetve (1) sz.; (2) sz.	8,8
(9): Vk.: kábítószer-fogyasztással	32,4
(1) és (2) bekezdés	1,8
(1) és (3) bekezdés	1,0
(1) és (4) bekezdés	0,1
(1) és (5) bekezdés	1,4
(1) és (6) bekezdés	1,8
(1) és (8) bekezdés	20,9
(1) és (9) bekezdés	8,0
(2) és (3) bekezdés	2,5
(2) és (4) bekezdés	0,7
(2) és (5) bekezdés	0,8
(2) és (8) bekezdés	2,5
(2) és (9) bekezdés	0,6
(3) és (2) bekezdés	0,1
(3) és (8) bekezdés	0,3
(8) és (9) bekezdés	0,1
(1), (2) és (3) bekezdés	0,1
(1), (2) és (8) bekezdés	0,1
(1), (3) és (9) bekezdés	0,1
(1), (8) és (9) bekezdés	0,7
(2), (3) és (4) bekezdés	0,1

(2), (5) és (6) bekezdés	0,1
(2), (5) és (9)	0,1
(2), (8) és (9) bekezdés	0,4
Összesen	100,0

22. táblázat

A módosítást követően indult ügyekben az ügyészek leggyakrabban fogyasztói magatartás, illetve csekély mennyiségre történő elkövetések miatt emeltek vádat. Ehhez társulnak még azok az esetek, ahol a fogyasztás mellett a szer megszerzése, tartása, továbbá kábítószer kínálása és/vagy átadása is bizonyítást nyert. Ezek a kisebb súlyú kínálati oldali magatartások.

Következtetések

A nagyobb súlyú kínálati oldali magatartások elkövetői ellen ritkán sikerül eljárást kezdeményezni, azonban a módosítást követően – ezt már jeleztük – valamelyest emelkedett ezeknek az eseteknek a száma. Illúzió lenne azonban azt gondolni, hogy pusztán szigorúbb törvényekkel fel lehet venni a versenyt egy olyan mérhetetlenül jól jövedelmező üzletággal, mint a kábítószer-kereskedelem.

A világ legfelkészültebb rendőrségei sem képesek a kábítószer-kereskedelem felszámolására.

Azt gondolom, a kábítószer-probléma alapvetően gazdasági és szociális probléma, melynek hatékony kezelése elsődlegesen gazdaságpolitikai és szociálpolitikai eszközöket igényel. A következményeknek elsősorban egészségügyi és napjainkban kriminális, továbbá szociális vonatkozásai vannak, melyet az egészségpolitika, a büntetőpolitika eszközeivel és kisebb mértékben szociálpolitikai intervenciókkal igyekszünk kezelni. Ezek a beavatkozások azonban csak a kábítószer-probléma következményeinek, okozatainak orvoslását jelentik, semmiképpen sem a jelenség kezelését.

A nem kielégítő, nem megfelelő, a nem eléggé hatékony és hatásos eszközök alkalmazása a következmények kezelésében számos olyan negatív hatást eredményez, amelyek további beavatkozásokat igényelnek. Így a jelenség következményeinek kezelésére intézményesített eszközök alkalmazásának, működésének evaluációjára vagy negatív hatásainak kezelésére újabb és újabb intézményesített eszközöket alkalmazunk. Ezek pedig újabb és újabb költségeket eredményeznek, és további nem várt, nem anticipálható negatív hatásokat termelnek.

Ezt nevezhetjük „lavina-effektusnak”, amely ha egyszer elindul, folyamatosan növekszik, tovább gerjeszti, görgeti magát.

Az OECD pénzmosás kapcsán végzett vizsgálata szerint az Egyesült Államokban és Európában 1990-ben a kokain, a heroin és a kannabisz-származékok illegális forgalmazásából származó bevételeket 122 milliárd dollárra becsülték, amelynek mintegy 50–70%-

át, hozzávetőlegesen 85 milliárd dollárt évente átmosnak vagy más legális üzletbe fektetnek be. Ez a 85 milliárd dollár nagyobb, mint a világ 207 gazdaságából háromnegyednek a GNP-je.¹⁴

Mintegy 400 milliárd dollárra becsülte 1995-ben a UNDCP és azt megelőzően az Interpol is az illegális kábítószer-kereskedelemből származó bevételeket.

Egyes – jórészt dél-amerikai – országok kábítószer-exportőrei jelentős szerepet játszanak az adott társadalom innovációs beruházásaiban – cserébe tevékenységük eltűréséért. A kábítószer-termelésből és -forgalmazásból származó bevételekből kábítószer-ellenes alapítványok működését támogatják; legális gazdasági vállalkozásokba fektetik be; politikai pártoknak, sőt egyes esetekben a politikai rendszer működéséhez nyújtanak segítséget; kulturális programokat, sportegyesületeket, sportolók felkészülését támogatják, hogy megnyerjék a közösség támogatását és tiszteletét – mindezek kitűnő eszközei az illegális kábítószer-termelésből származó bevételek tisztára mosásának.

Úgy tűnik a kábítószerpiac nem a bűnüldözés, hanem a piac törvényszerűségei szerint alakul.¹⁵

Nem biztos, hogy egy elrettentésen alapuló, a szervezett bűnözés ellen irányuló drogtörvény, amely jelentősen felemeli a büntetési tételeket, szigorítja a fogyasztással kapcsolatos szankciókat, és ezáltal közvetlenül növeli a rizikókötségeket, valóban a drogoktól való távolságtartást illetve a szervezett kábítószer-bűnözés visszaszorulását szolgálja. Közvetve ugyanis a drogok illegális piaci árának emelkedéséhez vezet. A büntetés nagysága ugyanis – mint Malik (1990) rámutatott – nincs feltétlenül közvetlen összefüggésben elrettentő hatásával. A magasabb büntetések ugyanis arra ösztökélhetik a bűnelkövetőket, hogy többet költsenek a lebukás veszélyének elhárítására. A nagyobb büntetéstől való félelem nem feltétlenül vezet a bűnözéstől való tartózkodáshoz, inkább arra készteti a bűnözőket, hogy többet költsenek védőügyvédekre (Lott 1992). A többletköltségeket pedig a fogyasztókra fogják áthárítani, magasabb árak formájában.

Összefoglalás:

- A módosítást követően is lehetőség nyílt a fogyasztók esetében is a differenciált elbírálásra és az „elterelés” alkalmazására. Habár a lehetőség részben megteremtődött az eljárásjogi törvény módosításával, ennek gyakorlati alkalmazása az esetek jelentős részében nem kivitelezhető.
- Szinte csak fogyasztás esetén van lehetőség e jogintézmény alkalmazására, azonban a jogalkalmazóktól megtudtuk, hogy egyes ügyészségeken egyáltalán nem alkalmazzák ezt az intézményt, még azokban az esetekben sem, amikor a feltételek adottak lennének. Ennek oka, hogy a végrehajtás körül rengeteg probléma merül fel.
- A módosítást követően jelentősen csökkent az elterelés miatt a nyomozási szakban felfüggesztett esetek aránya, némileg növekedett a vádemelés elhalasztások aránya,

¹⁴ OECD: *Report of the Financial Action Task Force on Money Laundering*. Párizs, 1990.

¹⁵ Korinek László: 77 kérdés a kábítószeréről. In: *Tanulmányok Szabó András 70. születésnapjára*. (Szerk. Kerecsi K. – Gönczöl K.) Magyar Kriminológiai Társaság, Budapest, 1998.

azonban ezzel egyetemben növekedett a vádemelések aránya is. A jogszabályi környezet megváltoztatásában tükröződő szigorítás kihatott a jogalkalmazásra is, így azok a lehetőségek, amelyek a dekriminalizálás irányát mozdíthatnák elő – egyes elkövetési magatartások esetén – nem igazán érvényesülnek.

- *A módosítást követően a kábítószer esetileg fogyasztók (9. §) és a cselekményt csekély mennyiségre elkövetők (8. §) a vádemelésre került esetek legalább 41,2%-át alkották.*
- A vádban a pénzbüntetések és a próbára bocsátás intézkedések indítványozásának gyakorisága és aránya is jelentősen növekedett a módosítást követően.
- A módosítást követően indult ügyekben az ügyészek leggyakrabban fogyasztói magatartás, illetve csekély mennyiségre történő elkövetések miatt emeltek vádat. Ehhez társulnak még azok az esetek, ahol a fogyasztás mellett a szer megszerzése, tartása, továbbá kábítószer kínálása és/vagy átadása is bizonyítást nyert. Ezek a kisebb súlyú kínálati oldali magatartások.
- A nagyobb súlyú kínálati oldali magatartások elkövetői ellen ritkán sikerül eljárást kezdeményezni, azonban a módosítást követően – ezt már jeleztük – valamelyest emelkedett ezeknek az eseteknek a száma. Illúzió lenne azonban azt gondolni, hogy pusztán szigorúbb törvényekkel fel lehet venni a versenyt egy olyan mérhetetlenül jól jövedelmező üzletággal, mint a kábítószer-kereskedelem.

6.13. AZ ÜGYVÉDEK SZEREPE

Többször is szó esett a vizsgálati eredmények bemutatása kapcsán arról, hogy a jogismeret, a jó érdekérvényesítő és alkalmazkodó képesség milyen sokat számíthat az eljárások menetében.

Akinek módja van rá, vagy aki teheti, ügyvédet fogad, azonban a kisebb súlyú kábítószer-bűncselekményt elkövetők egy része ellen úgy folyik az eljárás, hogy a terheltnek nincs védője.

Abban az esetben kötelező a védő részvétele az eljárásban, ha a vonatkozó bűncselekményre a törvény ötévi szabadságvesztésnél súlyosabb büntetést rendel; továbbá ha a terheltet fogva tartják (az őrizetbe vételt kivéve); ha a terhelt süket, néma, vak, kóros elmeállapotú vagy a magyar nyelvet nem ismeri; valamint ha az eljárást a jogszabály megszegésével külföldön tartózkodó terhelt ellen folytatják (Be. 47. §).

A védő részvétele kötelező továbbá a fiatalkorú elleni eljárásban, a bíróság elé állítási eljárásban, valamint ha az eljárás biztosíték letétele mellett folyik.

A hatóság akkor rendel ki védőt, ha a terheltnek nincs meghatalmazott védője, és a védelem kötelező (Be. 49. §).

A védő részvétele az eljárásban az alapos gyanú közlését követően azonnal lehetővé, a kötelező védelem eseteiben pedig kötelezővé válik.

Megvizsgáltuk, hogy a visszaélés kábítószerrel bűncselekmények vonatkozásában jellemzően milyen mértékben vettek részt ügyvédek az eljárásban.

Az ügyvédi részvétel aránya szinte semmit nem változott a módosítás előtti és az azt követő időszakban.

A következő ábra mutatja az összes vizsgált eset megoszlását, aszerint hogy milyen minőségben voltak jelen ügyvédek az eljárásban. Ezek az arányszámok hozzávetőlegesen megegyeznek mind a módosítás előtt, mind az azt követően indult eljárásoknál tapasztalt arányokkal.

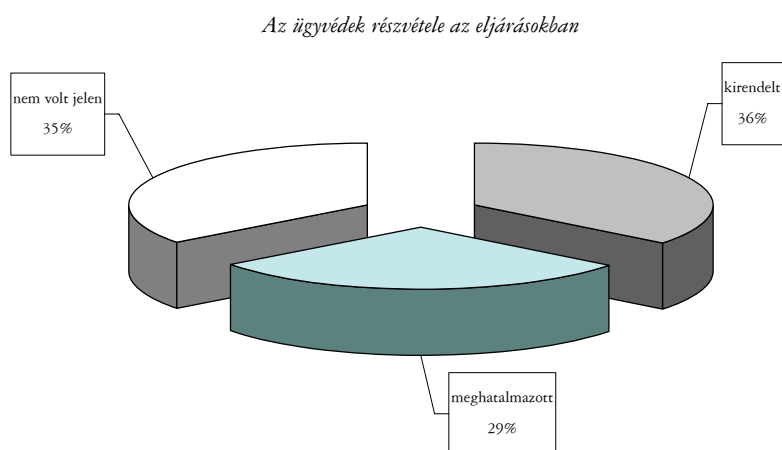

11. ábra

A vizsgált esetek 35%-ában nem vett részt ügyvéd az eljárásban. Ez azt jelenti, hogy nem volt kötelező a kirendelése, valamint hogy az elkövető nem tudott vagy nem akart védőt meghatalmazni. Érdekes módon jelentős részük alkalmi fogyasztó, büntetlen előéletű és jellemzően alacsony iskolai végzettségű (8 általános, illetve szakmunkásképző, szakiskola). Azonban idetartoznak még azok az elkövetők, akik valamilyen kisebbségi csoporthoz tartoznak, bevándorlók vagy éppen más nemzetiségű, de magyar anyanyelvű munkavállalók.

Azok az esetek, ahol a terhelt vagy annak hozzátartozója ügyvédet hatalmazott meg, összefüggésbe hozható a cselekmény jogi minősítésével. A súlyosabb megítélés alá eső forgalmazói, terjesztői magatartások miatt indított eljárások esetén gyakran találoztunk meghatalmazott ügyvéd részvételével az eljárásban, továbbá azokban a kisebb súlyú esetekben is, ahol az elkövető vagy annak hozzátartozói magasabb társadalmi státusúak, magasabb iskolai végzettségűek voltak.

Összefoglalás:

- A jogismeret, a jó érdekérvényesítő és alkalmazkodó képesség sokat számíthat az eljárások menetében. Akinek módja van rá, vagy aki teheti, ügyvédet fogad, azonban a kisebb súlyú kábítószer-bűncselekményt elkövetők egy része ellen úgy folyik az eljárás, hogy a terheltnek nincs védője.

- Az ügyvédi részvétel aránya szinte semmit nem változott a módosítás előtti és az azt követő időszakban.
- A vizsgált esetek 35%-ában nem vett részt ügyvéd az eljárásban. Ezen elkövetők jelentős része alkalmi fogyasztó, büntetlen előéletű és jellemzően alacsony iskolai végzettségű (8 általános, illetve szakmunkásképző, szakiskola). Idetartoznak még azok az elkövetők, akik valamilyen kisebbségi csoporthoz tartoznak, bevándorlók, vagy éppen más nemzetiségű, de magyar anyanyelvű munkavállalók.

6.14. SZAKÉRTŐK AZ ELJÁRÁSBAN

A kábítószer-bűncselekmények bizonyításának eszközei többek között a szakértői vélemények. Ahhoz, hogy egy kábítószergyanús anyag büntetőjogi értelemben is kábítószerrel váljon, a vegyészszakértőknek meg kell vizsgálniuk a lefoglalt anyagot és a vizsgálat eredményéről véleményt kell adniuk a nyomozó hatóság részére. A nyomozó hatóság csak e vélemény alapján indíthatja vagy szüntetheti meg az eljárást. Büntetőjogi értelemben kábítószernek a rendszeres bővített 1968. évi BM–EüM rendelet 1–3. mellékletében felsorolt anyagok, valamint a 4/1980. évi EüM–BM rendeletben felsorolt pszichotróp anyagok minősülnek. Vegyészszakértői vélemény kiállítására az Országos Igazságügyi Vegyészszakértői Intézet jogosult.

Problémát okozott, hogy „az új törvényi szabályozás miként egyeztethető össze az 5/1998. sz. Büntető jogegységi határozattal, amely még a korábbi jogszabályhoz kapcsolódott, de hatályba lépése és léte már az új jogszabály idejére esik. Hogy értelmezhető legyen a jogegységi döntésnek az a megállapítása, amely szerint a kábítószerrel visszaélés akár azonos, akár különböző elkövetési magatartásait megvalósító részcselekmények természetes egységet alkotnak, és a természetes egységbe tartozó részcselekményeknél a kábítószer-mennyiséget – a tiszta hatóanyag-tartalom figyelembevételével – összegezni kell, és ez határozza meg a minősítését.”¹⁶

Egy évek óta drogfogyasztó elkövető esetén a mennyiség, főleg a mennyiség hatóanyag-tartalmának kiszámítása komoly matematikai műveletet igényel, mely gyakorlatilag kivitelezhetetlen.

Álljon itt egy idézet egy igazságügyi orvos-szakértő elvi szakvéleményéből ennek alátámasztására:

„A becsült, fogyasztott kábítószer mennyisége alapját a gyanúsított által előadottak képezik. Ezen adat fikatív mennyiség, a tényleges fogyasztás a kiszámoltnál kisebb illetve nagyobb lehet. Így elvi szakvéleménynél pontosabb válasz nem adható; a kiszámolt fikatív mennyiségek, melynek valóság alapja ellenőrizhetetlen, az elfogyasztott kábítószer mennyisége, valamint az ebből levonható következtetés csak feltételezhető.”

¹⁶ Dr. Frech Ágnes: A kábítószerrel visszaélés törvényi tényállásainak értelmezése. Kézirat. 2000.

Ezt a problémát oldotta fel a Legfelsőbb Bíróság Büntető Kollégiumának és a megyei illetve budapesti büntető kollégiumok vezetőinek 1999. május 18-i együttes tanácskozásán megfogalmazott álláspont. Eszerint

a) Ha a kábítószerfüggő elkövető az általa előállított, termesztett vagy megszerzett kábítószerrel elfogyasztotta, az elfogyasztott kábítószer mennyiségét nem kell vizsgálni, és a 282/A § (5) bekezdése a) pontjának első fordulata alkalmazható.

b) Ha a kábítószerfüggő elkövetőnél csekély mennyiségű kábítószerrel találunk, amelyet saját fogyasztása céljából állított elő, termesztett vagy szerzett meg, az (5) bekezdés b) pontja alkalmazható.

Ettől függetlenül a mai napig kérik egyes rendőri szervek a mennyiségre utaló szakvéleményeket az ilyen esetekben is.

Büntetőeljárás megindulásának alapját képezhetik az orvosszakértői vélemények is, melyek az elkövetőtől levett vizelet vagy más testnedv vizsgálatán alapulnak. Amennyiben ezek eredménye pozitív valamilyen kábítószer típusra, szintén alkalmas lehet kábítószerrel visszaélés bűncselekmény miatt az eljárás megindítására. Ezeknek a véleményeknek a kiállítására az Országos Igazságügyi Toxikológiai Intézet jogosult, de a Magyar Honvédség Központi Honvédkórház Toxikológiai Kutatólaboratóriumának ugyancsak feladata biológiai eredetű minták kábítószermaradvány-tartalmának rutinszerű elemzése.¹⁷

Megjegyezzük, hogy több esetben találkoztunk olyan esettel, ahol valakit tanúként idéztek be kihallgatásra, majd megkérdezték, hogy fogyasztott-e kábítószerrel. Ha igennel válaszolt, alapos gyanú alapján a rendőrség vizeletvizsgálatot végeztetett, és amennyiben az pozitív volt, a tanúból hamarosan gyanúsított lett.

Az 1999. március 1-jén hatályba lépett törvénymódosítás óta a kábítószer-függőség megállapítása igazságügyi elmeorvos-szakértő feladata. A módosítás előtt is előfordult, hogy igénybe vették kábítószeres ügyek esetén az igazságügyi elmeszakértők véleményét, azonban a módosítás óta ezen szakértők véleménye dönt arról, hogy az elkövető állapota megfelel-e a büntetőeljárás alternatívájaként gyógyító kezeléssel történő részvételre vagy sem, azaz kábítószerfüggő-e az elkövető vagy sem.

Ezáltal az igazságügyi elmeorvosokra óriási felelősség és teher hárult, arról nem beszélve, hogy a kábítószer-függőség megállapításának paraméterei, kritériumai tekintetében nincs egységes állásfoglalás. Sehol, semmilyen rendelet, állásfoglalás nem rögzíti a kábítószer-függőség megállapításának kritériumait, a kábítószer-függőség meghatározásának alapjait.

Mivel a függőség megállapításának kritériumait sehol sem rögzítették, az igazságügyi szakértő jellemzően az elkövető elmondása, tüneteinek közlése alapján minősít – és ezt a „kiskaput” a megfelelő érdekvédelemmel rendelkező elkövetők rendre kihasználják (megtanulva, mit kell mondani a szakértői vizsgálaton). *Így olyan forgalmazói, terjesztői magatartást megvalósító elkövetők számára is lehetőség nyílik a büntetőeljárás alternatívájára.*

¹⁷ Veress Tibor: A kábítószer-fogyasztás bizonyításának lehetőségei. *Belügyi Szemle*, 2000/2.

ként történő gyógykezelésen történő részvételre, akik a valóságban nem szerfüggők, ellenben a kábítószer-kereskedelem alacsonyabb szintjén tevékenykednek.

A módosítást megelőzően sok kritika érte a diverzió intézményét éppen amiatt, hogy a kereskedők, terjesztők ily módon kibújhatnak a büntetőjogi felelősségre vonás alól. Ez a megközelítés azonban nem bizonyult megalapozottnak, az elterelés intézmény hatásvizsgálatának kutatási eredményei¹⁸ arra utalnak, hogy valóban a kábítószer-fogyasztók éltek a 282/A § biztosította gyógykezelés lehetőségével, nem pedig a kábítószer-kereskedők „éltek vissza” a csekély mennyiség mértékének meghatározásával.

Ez azonban nem mondható el a 282/A § jelenlegi alkalmazásával kapcsolatban. Kutatási eredményeink és a megkérdezett jogalkalmazók véleménye is azt mutatja: gyakran fordul elő, hogy terjesztői, forgalmazói magatartással gyanúsított elkövetők az első gyanúsított kihallgatás során nem vallják magukat függőnek, majd később jelzik, hogy mégis vannak szerhasználattal összefüggő problémáik. Az igazságügyi elmeszakértői vizsgálat során pedig tökéletesen elmondják azokat a tényeket és tüneteket, amelyek függőségre utalhatnak. Így valóban kibújhatnak a büntetőjogi felelősségre vonás alól.

Egyes jogalkalmazók szerint „lassan csak azok nem vallják magukat függőnek, akik valóban azok”.

Bizonyos esetekben sor került kórboncnok, illetve egyéb szakember, és eszközök bevonására is (kábitószer-kereső kutya, tolmács stb.).

Megvizsgáltuk ezeknek a szakértői vizsgálatoknak a költségeit. Előfordult azonban, hogy volt információ a szakértői vizsgálatok megtörténtéről, ezek költségjegyzéke azonban még nem érkezett meg, vagy az ügyirat nem tartalmazta azokat.

Míndezek tükrében tekintsük át a szakértői vizsgálatok költségeit.

6.14.1. Elmeorvos-szakértői vizsgálatok

Ezeknek a vizsgálatoknak a száma értelemszerűen növekedett a módosítást követően. A vizsgált esetek több mint felében találtunk adatot arról, hogy a nyomozó hatóság elmeorvos-szakértő bevonását kezdeményezte az eljárásban. Az egy ügyre jutó átlagköltség a módosítást megelőzően 10 992, a módosítást követően 13 389 Ft volt.¹⁹

6.14.2. Vegyészszakértői vizsgálatok

A vegyészszakértői vizsgálatok száma nem mutat jelentős változást a módosítást megelőző, illetve az azt követő időszakban. A vizsgált esetek 71,3%-ában (a módosítást megelő-

¹⁸ Ritter Ildikó: Elterelés kábítószer-bűncselekmények esetén. In: *Kriminológiai Tanulmányok*, 38. 239–265. o.

¹⁹ Nem számoltunk az inflációs rátával, de nem is lett volna értelme, mert a vizsgált időszakban a szakértői költségek gyakorlatilag nem változtak. A többször módosított 3/1986. (II. 21.) IM rendelet az igazságügyi szakértők vizsgálatáról rögzíti a szakértői díjak összegét.

zően), valamint 68,9%-ában (a módosítást követően) találtunk információt arra vonatkozóan, hogy vegyész szakértő szakvéleményét kérték a hatóságok az eljárásban. Az egy ügyre jutó átlagköltség a módosítást megelőzően 25 718 Ft, a módosítást követően pedig 26 434 Ft volt.

Toxikológusszakértői vizsgálatok

A toxikológiai vizsgálatokra vonatkozóan a módosítás előtti esetek 57,3%-ában, a módosítást követőeknek pedig 66,1%-ában találtunk adatot. Itt jelentős költségnövekedés figyelhető meg, ugyanis az egy ügyre jutó átlagköltség a módosítást megelőzően 44 940 Ft, a módosítást követően pedig 58 975 Ft volt.

Amennyiben nem számolunk az egyéb szakértő költségekkel, amelyek egyes eljárásokban megjelenhetnek, és tovább növelhetik az eljárásokkal kapcsolatos kiadásokat, úgy az egy kábítószer-bűncselekmény eljárására jutó közvetlen szakértői költség átlagosan 81 650 Ft volt a módosítás előtt, és 98 798 Ft a módosítást követően.

Következtetések

A költségnövekedés a szakértői vélemények szerepének megerősödésével, valamint az egy ügyre jutó szakértői vizsgálatok számának növekedésével magyarázható.

Eltérő egyes területenként a szakértői kirendelések alakulása. Bizonyos helyeken a kábítószeres ügyekben – függetlenül az ügy sajátosságaitól – mindhárom szakértői véleményre igényt tart a nyomozó hatóság, máshol differenciálnak az ügy függvényében.

Ez a jelenség is azt jelzi, hogy az eljárások lefolytatása területenként – sőt talán nem túlzás kijelenteni: rendőrkapitányságoként – nagyon különbözik egymástól.

Az elterelés intézményének hatásvizsgálata során az egy ügyre jutó átlagköltség – csak a közvetlen szakértői költségeket értve ezalatt – 65 000 Ft volt. Igaz, a vizsgálat során csak azokat a csekély mennyiségre elkövetett eseteket vizsgáltuk Budapesten, ahol elterelésre került vagy kerülhetett volna sor.

Ha azonban a jelentősebb forgalmazói, terjesztői magatartásokat, a jelentős mennyiségre történő elkövetéseket is bevonjuk a vizsgálati mintába – mint tettük ezt most –, azt gondolom, az egy ügyre jutó közel 100 000 Ft-os közvetlen szakértői költségek megalapozottnak bizonyulnak. Ez egyébként egyes jogalkalmazók is megerősítették.

Ha a módosítás utáni 2401 ügyet vesszük alapul, akkor a vizsgálati mintánkba került ügyek közvetlen szakértői költsége összesen 237 millió 213 998 Ft-ot tesz ki.

A kábítószer-bűncselekmények miatt indított eljárások költsége igen jelentős mértékben terheli a bűnüldöző hatóságot. Jellemzően csak azokban az esetekben van lehetőség a költségek megtérülésére, ahol az ügy bírósági szakig jut, és a bíróság kötelezi a terheltet az eljárási költségek megfizetésére.

A többi esetben ezt az adófizetők fedezik.

Felmerül a kérdés, hogy ilyen szakértői költségek mellett, elképzelhető-e, hogy azért nem növekszik jelentős mértékben a visszaélés kábítószerrel bűncselekmények felderítését mutatója, mert a hatóság nem lenne képes jelentősebb növekedés esetén az eljárások finanszírozására?!

Ezt a kérdést, gondolom, sokan kikérik maguknak, azonban az adatgyűjtés során találkoztunk olyan véleményekkel, információval, amelyek megalapozták ennek a kérdésfeltevésnek a jogosultságát.

Összefoglalás:

- A kábítószer-bűncselekmények bizonyításának eszközei többek között a szakértői vélemények.
- A 1999. március 1-jén hatályba lépett törvénymódosítás óta a kábítószer-függőség megállapítása igazságügyi elmeorvos-szakértő feladata. Sehol, semmilyen rendelet, állásfoglalás nem rögzíti a kábítószer-függőség megállapításának kritériumait, a kábítószer-függőség meghatározásának alapjait.
- Mivel a függőség megállapításának kritériumait sehol sem rögzítették, az igazságügyi szakértő jellemzően az elkövető elmondása, tüneteinek közlése alapján minősít – és ezt a „kiskaput” a megfelelő érdekérvényesítési készséggel rendelkező elkövetők rendre kihasználják (megtanulva, mit kell mondani a szakértői vizsgálaton). *Így olyan forgalmazói, terjesztői magatartást megvalósító elkövetők számára is lehetőség nyílik a büntetőeljárás alternatívájaként történő gyógykezelésen történő részvételre, akik a valóságban nem szerfüggők, ellenben a kábítószer-kereskedelem alacsonyabb szintjén tevékenykednek.*
- A módosítást megelőzően sok kritika érte a diverzió intézményét éppen amiatt, hogy a kereskedők, terjesztők ily módon kibújhatnak a büntetőjogi felelősségre vonás alól. Ez a megközelítés azonban nem bizonyult megalapozottnak.
- Jelenlegi kutatási eredményeink és a megkérdezett jogalkalmazók véleménye is azt mutatja: gyakran fordul elő, hogy terjesztői, forgalmazói magatartással gyanúsított elkövetők az első gyanúsított kihallgatás során nem vallják magukat függőnek, majd később jelzik, hogy mégis vannak szerhasználattal összefüggő problémáik. Az igazságügyi elmeszakértői vizsgálat során pedig tökéletesen elmondják azokat a tényeket és tüneteket, amelyek függőségre utalhatnak. Így valóban kibújhatnak a büntetőjogi felelősségre vonás alól.
- *Az egy kábítószer-bűncselekmény eljárására jutó közvetlen szakértői költség átlagosan 81 650 Ft volt a módosítás előtt, és 98 798 Ft a módosítást követően.*
- A költségnövekedés a szakértői vélemények szerepének megerősödésével, valamint az egy ügyre jutó szakértői vizsgálatok számának növekedésével magyarázható.
- Eltérő egyes területekenként a szakértői kirendelések alakulása. Bizonyos helyeken a kábítószeres ügyekben – függetlenül az ügy sajátosságaitól – mindhárom szakértői véleményre igényt tart a nyomozó hatóság, máshol differenciálnak az ügy függvényében. Ez a jelenség is azt jelzi, hogy az eljárások lefolytatása területekenként – sőt talán nem túlzás kijelenteni: rendőrkapitányságonként – nagyon különbözik egymástól.

7. AZ ELKÖVETŐK

7.1. ÉLETKOR

A kábítószer-fogyasztás korszpecifikus jelenség. Jellemzően a fiatalkorú és fiatal felnőtt korosztály érintett leginkább a jelenség kapcsán.

Az ERÜBS adatbázis adatai szerint „az 1988 és 1998 között ismertté vált kábítószerrel visszaélést elkövetők 59%-a a 18–24 éves korcsoporthoz tartozott, 31%-uk volt ennél idősebb, és 10%-uk ennél fiatalabb. A kábítószerrel visszaélők körében tehát a 18–24 és a 25–59 évesek aránya 59:30; miközben a bűncselekményt elkövetők egészére a 26:58 arány jellemző ugyanezekben a korcsoportokban. Más szóval, az átlagos kábítószerrel visszaélő fiatalabb, mint az átlagos bűnelkövető”.¹

A 2000. évi kriminálstatistikai adatok szerint az ismertté vált visszaélés kábítószerrel bűncselekményt elkövetők 58,5%-a a 18–24 éves korcsoportba, 14,8%-uk pedig a 14–18 éves korcsoportba tartozott. A fiatalkorú elkövetők „részvételének” növekedési üteme több mint kétszeresen meghaladja a visszaélés kábítószerrel bűncselekmények számának növekedési ütemét.

A következő két grafikon azt mutatja, hogyan alakult a visszaélés kábítószerrel bűncselekményt elkövetők életkor szerinti megoszlása a vizsgálati mintánk alapján:

Az elkövetők életkor szerinti megoszlása a módosítást megelőzően

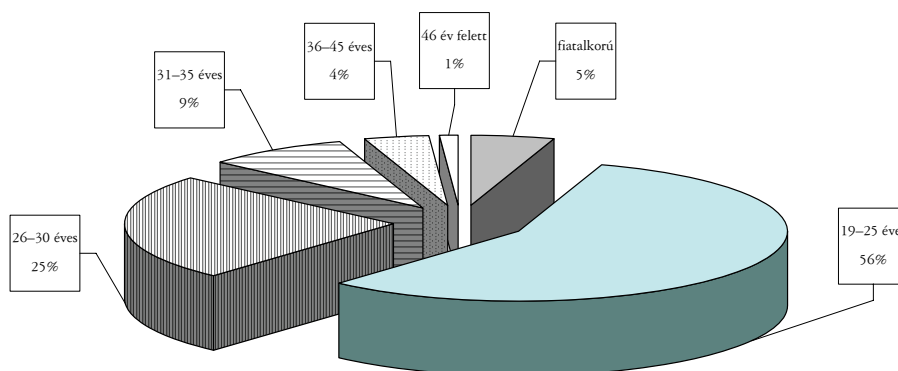

12. ábra

¹ Erdősi Sándor: A kábítószer-helyzet bűnügyi vetülete. In: *Jelentés a magyarországi kábítószer-helyzetről – 1999.* (Szerk. Ritter Ildikó.) Ifjúsági és Sportminisztérium, Budapest, 2000, 67. o.

Az elkövetők életkor szerinti megoszlása a módosítást követően

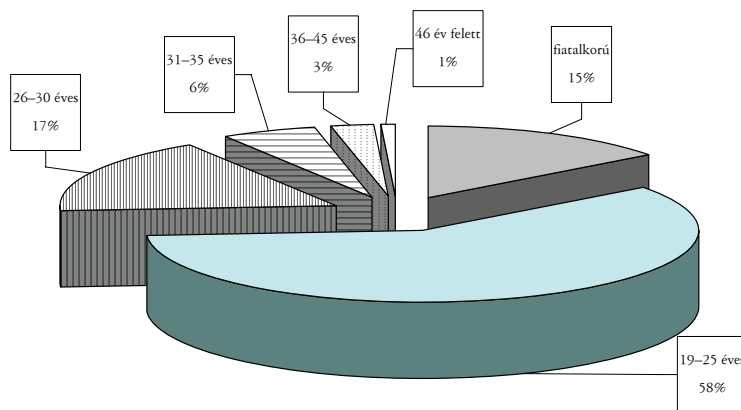

13. ábra

A grafikonokon is szembeűnő, hogy a fiatalkorúak aránya – a módosítás után – a kábítószerrel visszaélést elkövetők körében jelentősen (10 százalékponttal) emelkedett. Gyakorlatilag alig változott a 19–25 évesek aránya, azonban csökkent a 26–35 évesek „részesedése”.

A 35 év felettieket illetően szintén nincs jelentős változás.

Figyelmet érdemel a fiatalkorúak részvételének rendkívül gyors növekedési üteme. Gyakorlatilag a mintánkban, de ugyanezt jelzik a kriminálstatisztikai adatok is, minden hatodik ismertté vált kábítószerrel visszaélést elkövető fiatalkorú volt.

A módosítás vezette be a minősített esetek közül – a kábítószeres és pszichotróp anyagok tiltott forgalmazása elleni, 1988. évi ENSZ-egyezményhez igazodva –, hogy súlyosabban büntetendő, ha a kábítószerrel visszaélést hivatalos vagy közfeladatot ellátó személyként követik el; valamint ha a kínálást, átadást, forgalmazást, kereskedést oktatási, köznevelési, gyermekjóléti és gyermekvédelmi, közművelődési feladatok ellátására rendelt épületek területén, annak környezetében, a fegyveres erők vagy a büntetés-végrehajtási szervezet objektumaiban követik el.

Így a bűnüldöző hatóság „érdeklődési körébe” fokozottan belépett az iskola, ahol egyre több kábítószerrel visszaélés bűncselekmény jelenik meg.

Azonban meglepő, de a vizsgált esetek azt mutatják, hogy a fiatalkorúak (tehát a 18 év alattiak) körében az oktatási intézményekben történt ismertté vált elkövetések aránya csökkent a módosítást követően: 14,7%-ról 10,5%-ra.

Ennek oka, hogy – habár a módosítást követően növekedett az iskolák, pedagógusok által történt bejelentések, feljelentések aránya e bűncselekmény miatt – a hatóságok kevéssé tekintik „vadászterületnek” az oktatási intézményeket.

Növekedett viszont a fiatalkorúak által a kollégiumokban történt visszaélések aránya, 3,9%-ról 5,6%-ra. További csökkenést detektáltunk a diszkókban történt elkövetések tekintetében (17,6%-ról 12,9%-ra). Ugyanakkor növekedett az utcán történő visszaélések aránya 25,1%-ról 28,4%-ra.

A fiatalkorú elkövetők esetén az eljárás befejezésekor alkalmazott jogi minősítések az alábbi megoszlást mutatták:

A módosítást megelőzően

- 62% volt azoknak az eseteknek az aránya, ahol az (1) és (6) bekezdések megszegését tudták bizonyítani a hatóságok;
- 8,5% volt az (1) bekezdés és 5,6% a (6) bekezdés alapján történő minősítések aránya.

Tehát jellemzően a kábítószer-fogyasztás, -megszerzés, -tartás, illetve kisebb számban a kínálói és átadói magatartások voltak túlsúlyban.

A módosítást követően

- 36,1% volt azoknak az eseteknek az aránya, ahol a (9) bekezdés; 7,5%, ahol a (8) bekezdés; 22,2%, ahol az (1) és (8) bekezdés; és 6,8%, ahol az (1) és (9) bekezdések megszegését tudták bizonyítani a hatóságok;
- növekedett a forgalmazói, átadói magatartások aránya. Így 3% volt a (2) bekezdés; 1,9% a (2) és (4) bekezdés; valamint 7,1% a (2) és (8) bekezdés alapján történő minősítések aránya.

Következtetések

Továbbra is a fogyasztói magatartások képezik a fiatalkorúak esetén az elkövetési magatartások többségét, azonban főként az átadói, kínálói és kisebb számban a forgalmazói magatartások egyértelmű növekedést mutatnak. Ezeknek az eseteknek a kezelése azonban komoly problémát okoz a jogalkalmazók számára, ugyanis *sokan úgy gondolják, hogy habár helytelen és elítélendő az átadói, kínálói magatartás, azonban főleg fiatalkorúak esetén ehhez az elkövetői magatartáshoz rendelt büntetési tételek és eljárási cselekmények túlzottan szigorúak, nem célravezetőek, és nehezen tudnak azonosulni ezzel a megítéléssel.*

Tény, hogy a jogalkalmazóknak nem azonosulni kell a jogalkotó céljaival, hanem alkalmazni, végrehajtani a törvényben foglaltakat. Azonban ha a jogalkalmazók számára nehézséget okoz, hogy magukévá tegyék a jogalkotói szándékot, úgy a végrehajtás sem tud megfelelni a jogalkotó által elvárt követelményeknek. Ezáltal pedig nem lehet hatásos.

A következő táblázat azt mutatja, hogyan alakult az eljárások befejezése fiatalkorú visszaélők körében a módosítást megelőzően, illetve azt követően:

AZ ELJÁRÁS BEFEJZÉSÉNEK MÓDJA	A MÓDOSÍTÁST MEGELŐZŐEN (%)	A MÓDOSÍTÁST KÖVETŐEN (%)
megrovás	14,0	16,9
elterelés	18,4	2,5
vádemelés elhalasztása	4,4	16,6
vádemelés	42,1	50,8
büntethetőséget megszüntető ok	8,8	3,4
büntethetőséget kizáró ok	5,3	7,7
bizonyíték hiányában megszünt	2,6	0,9
egyéb	4,4	1,2

23. táblázat

A táblázat azt mutatja, hogy – habár a jogszabályi környezet megváltozásával az elterelés lehetőségei szűkültek a nyomozási szakban – a jogalkalmazók, ügyészek sok esetben éltek fiatalkorúak esetén a bírói útról történő elterelés lehetőségével, azaz alkalmazták a vádemelés elhalasztása jogintézményt. (Ez azonban már nem mondható el a felnőtt korú elkövetők esetén.) Növekedett a megrovások aránya, azonban sajnálatos módon a fiatalkorú elkövetők fele ellen vádemelésre került sor. (Ez esetünkben 165 fiatalkorút jelentett).

Ennek oka, hogy azokban az esetekben, ahol a fogyasztás mellett más – kínálati oldali – elkövetői magatartás is szerepel, az eljárási törvény már nem ad lehetőséget a vádemelés elhalasztása intézmény alkalmazására. Továbbá, amennyiben más ügy kapcsán a fiatalkorú elkövető vallomására bírói szakaszban szükség van – mert tanúként esetleg a vallomástételt megtagadhatná –, az ügyész vádhalasztás alkalmazása helyett vádindítványt terjeszt a bíróság elé.

Összefoglalás:

- A fiatalkorúak aránya a kábítószerrel visszaélést elkövetők körében jelentősen (10 százalékponttal) emelkedett. Gyakorlatilag alig változott a 19–25 évesek aránya, azonban csökkent a 26–35 évesek „részesedése”. A 35 év felettieket illetően szintén nincs jelentős változás.
- Figyelmet érdemel a fiatalkorúak részvételének rendkívül gyors növekedési üteme. Gyakorlatilag a mintánkban, de ugyanezt jelzik a kriminálstatisztikai adatok is, minden hatodik ismertté vált kábítószerrel visszaélést elkövető fiatalkorú volt.
- A vizsgált esetek azt mutatják, hogy a fiatalkorúak körében az oktatási intézményekben történt ismertté vált elkövetések aránya csökkent a módosítást követően: 14,7%-ról 10,5%-ra. Ennek oka lehet, hogy – habár a módosítást követően növekedett az iskolák, pedagógusok által történt bejelentések, feljelentések aránya e bűncselekmény miatt – a hatóságok kevésbé tekintik „vadászterületnek” az oktatási intézményeket.
- A módosítást követően is a fogyasztói magatartások képezik a fiatalkorúak esetén az elkövetési magatartások többségét, azonban főként az átadói, kínálói és kisebb számban a forgalmazói magatartások egyértelmű növekedést mutatnak. Ezeknek

az eseteknek a kezelése azonban komoly problémát okoz a jogalkalmazók számára, ugyanis *sokan úgy gondolják, hogy habár helytelen és elítélendő az átadói, kínálói magatartás, azonban főleg fiatalok esetén ehhez az elkövetői magatartáshoz rendelt büntetési tételek és eljárási cselekmények túlzottan szigorúak, nem célravezetőek, és nehezen tudnak azonosulni ezzel a megítéléssel.*

- Habár a jogszabályi környezet megváltozásával az elterelés lehetőségei szűkültek a nyomozási szakban, a jogalkalmazók, ügyészek sok esetben éltek fiatalok esetén a bírói útról történő elterelés lehetőségével, azaz alkalmazták a vádemelés elhalasztása jogintézményt. (Ez azonban már nem mondható el a felnőtt korú elkövetők esetén.)
- Növekedett a megrovások aránya a fiatalok körében, azonban sajnálatos módon a fiatalok elkövetők fele ellen vádemelésre került sor. Ennek oka, hogy azokban az esetekben, ahol a fogyasztás mellett más – kínálati oldali – elkövetői magatartást is szerepel, az eljárási törvény már nem ad lehetőséget a vádemelés elhalasztása intézmény alkalmazására. Továbbá, amennyiben más ügy kapcsán a fiatalok elkövető vallomására bírói szakaszban szükség van – mert tanúként esetleg a vallomástételt megtagadhatná –, az ügyész vádhalasztás alkalmazása helyett vádindítványt terjeszt a bíróság elé.

7.2. NEM

A nemek szerinti megoszlás nem mutat eltérést. Gyakorlatilag ugyanaz a tendencia jellemző évek óta a bűncselekménytípus esetén, miszerint a kábítószerrel visszaélők 90%-a férfi és 10%-a nő.

A nők esetén a legitim szerek fogyasztása vagy az azokkal történő visszaélés sokkal jellemzőbb, mint az illegitim szerek használata.

A kábítószerfüggő nők rendszerint később kerülnek kapcsolatba valamilyen intézménnyel kábítószer-problémájuk miatt, mint a drogfüggő férfiak (Winick 1965). A drogfüggő férfiak viszont veszélyesebb aszociális viselkedésre kényszerülnek, hogy pénzhez juthassanak és azon kábítószerrel vásárolhassanak. A nők esetében ezért az első intravénás droghasználat és a letartóztatás vagy diagnosztizálás közötti időszak hosszabb, mint a hasonló korú férfiak esetében.²

7.3. CSALÁDI ÁLLAPOT

Az elkövetők családi állapot szerinti megoszlásának alakulását nagymértékben befolyásolja az elkövetők életkora.

² Bejerot, Nils: Drogfogyasztás és drogpolitika. Az intravénás kábítószer-fogyasztás epidemiológiai és módszertani vizsgálata, a stockholmi rendőrség által 1965–1970 között letartóztatott populáció körében, összefüggésben a drogpolitika változásával. *Acta Psychiatrica Scandinavica Supplementum*, 256 (1975).

Mivel a vizsgált esetekben az elkövetők jelentős része fiatal felnőttnek tekinthető, így nem meglepő, hogy magas a nőtlen illetve hajadon elkövetők aránya.

Az életkor szerinti megoszlást vizsgálva azt tapasztaltuk, hogy jelentősen növekedett a fiatalkorúak „részvételi” aránya a módosítást követően, és ez értelemszerűen megváltoztatja a családi állapot szerinti megoszlási arányokat is.

Így a módosítást követően növekedett a nőtlen/hajadon elkövetők aránya 4 százalékponttal és csökkent a nős/férjezetteké 3,2%-kal.

Az elkövetők családi állapot szerinti megoszlását a következő táblázat szemlélteti:

AZ ELKÖVETŐ CSALÁDI ÁLLAPOTA	A MÓDOSÍTÁST MEGELŐZŐEN (%)	A MÓDOSÍTÁST KÖVETŐEN (%)
nőtlen/hajadon	83,1	87,1
nős/férjezett	8,0	4,8
élettársi viszonyban él	5,5	5,6
elvált	3,1	2,2
özvegy	0,3	0,2
Összesen	100,0	100,0

24. táblázat

7.4. ÁLLAMPOLGÁRSÁG

Az elkövetők állampolgárság szerinti megoszlásában sem tapasztaltunk jelentős változást. A kábítószerrel visszaélés bűncselekményt elkövetők 95%-a továbbra is magyar állampolgár, a fennmaradó 5%-uk pedig külföldi. A külföldi elkövetők jelentős része ellen fogyasztói magatartás vagy csekély mennyiségre történő visszaélés miatt indult eljárás, azonban kínálati oldali magatartások elkövetése (kiváltképp a minősített eseteké) is bizonyítást nyert a módosítást követően.

7.5. LAKHELY

Megvizsgáltuk, hogy a mintánkba került elkövetők lakhely szerinti megoszlása milyen képet mutatott a módosítás előtt, illetve azt követően. A budapesti elkövetők lakhelyét részletesebben is meg tudjuk vizsgálni: – a módosítást követően – a kábítószerrel visszaélés bűncselekményt megvalósítók zöme a XIII., a XIV., a IV., a VIII. és a VII. kerületben lakott.

A helyzet a módosítás előtti időszakban is hasonló képet mutatott, csak a fenti kerületek sorrendje alakult másképp.

A budapesti elkövetők lakhelyének megoszlásától függetlenül gyakorlatilag a fenti öt kerület a legfertőzöttebb a kábítószer-bűncselekmények tekintetében, mint azt már az „elkövetési hely” címszó alatt is jeleztük.

Ez összefüggésben lehet azzal, hogy ezekben a budapesti kerületekben a különböző devianciák előfordulása, valamint az ún. hagyományos bűncselekmények aránya is az átlagot meghaladó. A kábítószerrel visszaélés bűncselekményekre sokkal kevésbé jellemző, mint más bűncselekményekre, hogy az elkövetők a bűncselekményt lakóhelyüktől távol követik el.

A következő táblázat az elkövetők lakhely szerinti megoszlását a módosítást megelőzően, illetve azt követően:

AZ ELKÖVETŐ LAKHELYE	A MÓDOSÍTÁS ELŐTT (%)	A MÓDOSÍTÁST KÖVETŐEN (%)
Budapest	31,7	30,1
megyeszékhely	28,7	24,0
város	21,7	22,0
Falu	15,0	19,3
Külföld	2,8	4,5
Hajléktalan	0,1	0,1
Összesen	100,0	100,0

25. táblázat

A kábítószer-fogyasztás jellemzően nagyvárosi jelenség, így a visszaélők jelentős része is valamilyen városban él. A vizsgálati mintánkba került elkövetők 82,1%-a a módosítást megelőző időszakban városi lakos volt, a módosítást követően ez az arány 76,1% volt.

Következtetések

Növekedett a falvakban élő elkövetők száma és aránya is, ami azt jelezheti, hogy

- habár nagyvárosi jelenségről van szó, a kisebb települések fiataljainak a körében is terjedt a szerfogyasztás, ami összefüggésbe hozható azzal is, hogy
- a nagyobb városokból a kellemesebb és kényelmesebb lakókörnyezetben élés reményében kisebb falvakba, településekre költözők körében a visszaélés a lakókörnyezet-váltással nem feltétlenül csökken.

Ez a helyzet pedig azt jelzi, hogy a korábinál jóval nagyobb figyelmet kell fordítani a kisebb településeken, falvakban a kábítószer-megelőzésre, hiszen különösen a nagyobb városokat övező kistelepülések, a városból történő nagyméretű elvándorlások következtében, különösen veszélyeztetettekké válnak. Így a falusi, vidéki fiatalok könnyebben kapcsolatba kerülhetnek a kábítószerrel, könnyebbé válik az elérhetőség, és megjelenik a szerfogyasztó minta a kortárs csoportban.

7.6. ISKOLAI VÉGZETTSÉG

Ha a visszaélés kábítószerrel bűncselekményt elkövetők iskolai végzettség szerinti megoszlását vizsgáljuk, azt láthatjuk, hogy a jelentős eltérés nem tapasztalható a módosítás előtti illetve azt követő időszak vonatkozásában. Az egyetlen figyelemre méltó jelenség, hogy csekély mértékben emelkedett a 8 általánost befejezettek és a gimnáziumot végzetek aránya ebben az elkövetői körben.

AZ ELKÖVETŐK LEGMAGASABB ISKOLAI VÉGZETTSÉGE	A MÓDOSÍTÁS ELŐTT (%)	A MÓDOSÍTÁST KÖVETŐEN (%)
nincs meg az általános iskolai végzettség	3,5	3,8
8 általános	44,9	46,9
szakmunkásképző, szakiskola	29,1	27,1
szakközépiskola	12,7	11,2
gimnázium	7,7	8,8
egyetem/főiskola	2,0	2,3
Összesen	100,0	100,0

26. táblázat

A táblázatból is látszik, hogy az elkövetők több mint 96%-a legalább általános iskolai végzettséggel rendelkezik. Közel 50%-uk középfokú iskolai végzettségű, és csekély azoknak a száma, akik egyáltalán nem fejezték be általános iskolai tanulmányaikat.

Következtetések

A kábítószerrel visszaélő elkövetőkről elmondható – nem csak a korspecifikus sajátosságok, de az iskolai végzettség szerinti megoszlás alapján is –, hogy különböznek az átlagos bűnelkövetőktől. Sokkal iskolázottabbak az átlagos bűncselekményt elkövetőnél.

Ennek ellenére úgy tűnik – a korábbi kriminálstatisztikai adatokat vizsgálva –, mint ha a kriminális kábítószerrel visszaélés a jelentős mennyiségi növekedés közben fokozatosan egy alacsonyabb iskolázottságú szubkultúrába szorulna vissza. „A kérdés ezúttal az, hogy ezt a látszatot vajon nem az teremti-e, hogy az alacsonyabb iskolázottságúakat kevésbé védi az a »szociális puffer«, amely a magasabb iskolázottságú bűncselekményt elkövetőket, és ezen belül a kábítószerrel visszaélőket megóvja attól, hogy büntetőeljárás alanyaivá váljanak.”³

Kérdésként merül fel továbbá, hogy valóban lehet-e alacsony iskolázottságú szubkultúráról beszélni, azaz: ez a szubkultúra valóban az alacsony iskolázottságúakat tömöríti-e,

³ Erdősi Sándor: i. m. 78. o.

és csak ezzel van-e összefüggésben; vagy más tényezők is befolyásolják – netán erőteljesebben – a büntetőeljárás alanyává történő válást.

7.7. MUNKAHELY

Mintánkban a visszaélés kábítószerrel bűncselekmény miatt eljárás alá vont elkövetők több mint egyharmada állandó munkahellyel rendelkezett. Meglepő, de „csak” a vizsgálati mintába került elkövetők mintegy egyötödének nem volt semmilyen állása az elkövetés idején. A fennmaradó négyötöd jellemzően állandó vagy alkalmi munkával rendelkezett, illetve tanult.

A következő táblázat az elkövetők foglalkozás szerinti megoszlását mutatja:

FOGLALKOZÁS	A MÓDOSÍTÁS ELŐTT (%)	A MÓDOSÍTÁST UTÁN (%)
állandó munka	37,6	35,0
alkalmi munka	15,6	12,9
nincs munkahelye	22,8	21,0
tanuló	21,6	27,5
fogvatartott	0,1	0,1
rokkantnyugdíjas	1,1	1,0
sorkatona, polgári szolgálatos	0,8	2,3
gyesen, gyeden lévő	0,5	0,1
Összesen	100,0	100,0

27. táblázat

A táblázatban látható, hogy a módosítást követően növekedett azoknak a kábítószer-bűncselekmény miatt eljárás alá vontaknak a száma, akik valamely oktatási intézményben tanulmányokat folytattak. Ez összefüggésbe hozható a fiatalok kábítószerrel visszaélők számának és arányának a növekedésével.

Csökkenett azonban az állandó munkahellyel rendelkezők, illetve alkalmi munkából élők száma és aránya azon elkövetők körében, akik a kábítószer-bűncselekményt a jogszabályi környezet változását követően követték el.

Következtetések

A rendszeres elfoglaltság – az állandó munkahely vagy a tanulói, hallgatói jogviszony – általában preventív jelleggel bír az ún. hagyományos bűncselekmények elkövetésének előfordulási gyakoriságára. A kábítószerrel visszaélések esetén azonban egy kicsit más a helyzet. Mivel ez jellemzően korspecifikus jelenség, kiváltképpen a fogyasztói és a kisebb

súlyú forgalmazói magatartások, így jóval kisebb befolyást gyakorol a cselekmény megvalósítására az, hogy az elkövető állandó munkahellyel rendelkezik vagy például tanulmányokat folytat.

Ugyanis a bűncselekmény elkövetésére főként a szabadidő szférájában kerül sor. Mivel a lebukás kockázata csekély, a tilalmazott magatartás pedig oly vonzó, és a korcsoport viszonyítási rendszerében (aspirációs keretében) nem is feltétlenül elítélendő, az elkövető számára még racionális mérlegelés alapján is kifizetődő lehet annak megvalósítása. Ezek az elkövetők képezik az egyik kört.

A kóros illetve káros szerhasználati minták kialakulásában protektív tényezőnek bizonyulhat, ha rendszeres munkatevékenységgel, elfoglaltsággal rendelkezik az illető. (Lásd a táblázatot!)

A másik körbe azok tartoznak, akiknek nincs munkájuk, jó esetben alkalmi munkából élnek; körükben a kábítószerrel visszaélés a valóság elől történő menekülés egyfajta eszközeként jelenik meg és/vagy munkatevékenységként szolgál. Igaz, a terjesztői magatartást megvalósítók körében is találkoztunk olyan elkövetőkkel, akik állandó munkahellyel rendelkeztek, azonban jelentős részük azt jelezte, hogy alkalmi munkából él vagy sehol nem dolgozik.

7.8. MUNKAHELY ÉS SZERFOGYASZTÁSI SZOKÁSOK

A módosítást követően kábítószerfüggőnek minősülő visszaélők 26,6%-a állandó munkahellyel rendelkezett. Az alkalmi munkából élők és a foglalkozás nélküliek alkották a kábítószerfüggők további 54,9%-át. A próbálkozók 40,8%-a, az alkalmi fogyasztóknak pedig 31,2%-a volt tanuló.⁴

A táblázat az elkövetők foglalkozásának és a droghasználati szokások szerinti megoszlásának alakulását mutatja a módosítás előtti és az azt követő időszakban (a módosítás előtti arányszámok zárójelben található):

⁴ *Alkalmi fogyasztónak* tekinthetők azok a szerhasználók, akik saját bevallásuk szerint néha, rendszerint valamilyen alkalomhoz kötötten, fogyasztottak kábítószer.

Kábítószerfüggőnek tekinthetők azok az elkövetők, akiknél ez az állapot elmeorvos-szakértő megállapította, és/vagy saját bevallásuk szerint a szerfogyasztás következtében kialakult a testi és/vagy lelki függőség.

Próbálkozóknak tekintettük azokat, akik saját bevallásuk szerint első alkalommal próbálták ki a kábítószer, vagy az egyszer-kétszer már előfordult.

Rendszeres fogyasztónak minősültek azok az elkövetők, akiket az elmeorvos szakértő annak nyilvánított, illetve saját elmondásuk szerint hetente többször fogyasztanak kábítószer, de a függőségre utaló testi, lelki tüneteket tagadták. Magukat nem vallották kábítószerfüggőnek.

Kábítószer nem fogyasztónak minősültek azok az elkövetők, akik saját bevallásuk szerint még soha nem fogyasztottak kábítószer, és a szakértői vizsgálat megerősítette, hogy a visszaélés kábítószerrel bűncselekmény elkövetésének idején szervezetükben nem volt kimutatható semmiféle kábítószer jelenléte.

FOGLALKOZÁS	PRÓBÁLKOZÓ	ALKALMI FOGYASZTÓ	RENDSZERES FOGYASZTÓ	KÁBÍTÓSZER- FÜGGŐ	NEM FOGYASZTOTT
állandó	(6,5)	(54,8)	(18,8)	(11,7)	(8,2)
	8,8	63,2	12,0	8,8	7,3
alkalmi	(3,2)	(46,8)	(24,2)	(23,0)	(2,8)
	7,0	54,5	17,0	16,0	5,5
nincs	(5,9)	(54,2)	(20,2)	(13,1)	(6,5)
	6,8	48,6	15,3	21,4	7,8
tanuló	(12,2)	(69,9)	(9,2)	(4,2)	(4,5)
	14,1	65,9	8,2	7,3	4,5
fogvatartott		(100,0)			
rokkantnyugdíjas	(10,5)	(21,1)	(21,1)		(31,6)
	25,0	25,0	18,8	(15,8)	31,3
sorkatona, polgári szolgálatos		(100,0)			
	9,1	87,9		3,0	
gyesen, gyeden lévő		(16,7)			
		100,0	(33,3)	(16,7)	(33,3)

28. táblázat

Minden foglalkozási, tevékenységi csoportban az alkalmi fogyasztók száma illetve aránya volt a legmagasabb. Azonban azok körében, akik nem rendelkeztek semmiféle munkahellyel, illetve alkalmi munkát végeztek, a kábítószerfüggők aránya a legmagasabb arányszámot képviselte a többi tevékenységi csoportéhoz képest.

A visszaélés kábítószerrel bűncselekményt elkövetett tanulók 80%-a próbálkozóknak illetve alkalmi fogyasztóknak minősült, azonban 15,5%-uk rendszeres vagy függő szerhasználó volt.

Következtetések

Úgy tűnik, hogy habár a kábítószer-bűncselekmény elkövetésének vonatkozásában a rendszeres munkatevékenység, a foglalkoztatottság csekély befolyással bír, azonban a kóros szerfogyasztás kialakulásában protektív szerepet tölthet be.

A kábítószer-fogyasztás illetve a kábítószerrel visszaélés a társadalom mindkét pólusán megtalálható társadalmi jelenség. A kábítószer-függőség pedig egy olyan betegség, addikció, melynek fennállása esetén a beteg szerhasználó olyan sajátos életstílust, magatartást alakít ki, mely a kábítószer-fogyasztó szubkultúra sajátosságait viseli magán.

Ezzel összefüggésben a fiatalkori szerhasználat kialakulása és a droggkarrier korai kezdete nagymértékben befolyással bírhat az iskolai végzettség valamint a munkaerőpiaci helyzet alakulására. A kábítószerfüggő fiatal – tartozzon bármely társadalmi osztályhoz – nagy valószínűséggel előbb-utóbb abbahagyja az iskolát, kiszorul a legális munkaerőpiacról, hiszen betegsége miatt a napi feladatok ellátása már komoly problé-

mát okoz, és napjának legnagyobb részét már a szer megszerzése tölti ki. Ez összefüggésbe hozható azzal, hogy vizsgálati mintánkban a foglalkozás nélküliek illetve az alkalmi munkával bírók körében találoztunk a legtöbb rendszeres fogyasztóval, illetve kábítószerfüggővel.

7.9. ELŐÉLET

A vizsgálati mintánkba került visszaélés kábítószerrel bűncselekményt elkövetettek előélet szerinti megoszlását vizsgálva nem találunk jelentős különbséget a módosítást megelőző illetve az azt követő időszakban.

ELŐÉLET	MÓDOSÍTÁS ELŐTT (%)	MÓDOSÍTÁS UTÁN (%)
büntetlen	70,0	71,1
büntetett	30,0	28,9
Összesen	100,0	100,0

29. táblázat

A büntetlen előéletűek aránya 70% körül mozog, míg a korábban már valamilyen bűncselekmény miatt eljárás alá vont büntetett előéletűeké 30% körül alakult.

A büntetett előéletűek közül 1 bűncselekményt követett el korábban az elkövetők 49,2%-a a módosítást megelőzően indult esetekben, és 54,8%-uk a módosítást követően eljárás alá vontak körében. A többi esetben 2 vagy annál több bűncselekmény elkövetése terhelte a büntetett előéletű elkövetőket.

A korábban elkövetett legnagyobb gyakorisággal előforduló bűncselekmények a következők voltak:

- lopás (a vizsgálati mintánkba került, a módosítást megelőzően indult eljárások büntetett előéletű elkövetőinek 45,8%-a, azt követően 50,8%-a követett el korábban lopás bűncselekményt);
- visszaélés kábítószerrel (a vizsgálati mintánkba került, a módosítást megelőzően indult eljárások büntetett előéletű elkövetőinek 8,4%-a, azt követően 9,4%-a követett el korábban visszaélés kábítószerrel bűncselekményt);
- garázdaság (a vizsgálati mintánkba került, a módosítást megelőzően indult eljárások büntetett előéletű elkövetőinek 9,0%-a, azt követően 5,3%-a követett el korábban garázda jellegű bűncselekményt);
- testi sértés (a vizsgálati mintánkba került, a módosítást megelőzően indult eljárások büntetett előéletű elkövetőinek 5,4%-a, azt követően 5,5%-a követett el korábban súlyos vagy könnyű testi sértés bűncselekményt);

- ittas járművezetés (a vizsgálati mintánkba került, a módosítást megelőzően indult eljárások büntetett előéletű elkövetőinek 4,0%-a, azt követően 3,2%-a követett el korábban ittas járművezetést);
- rablás (a vizsgálati mintánkba került, a módosítást megelőzően indult eljárások büntetett előéletű elkövetőinek 3,9%-a, azt követően 3,4%-a követett el korábban rablás bűncselekményt).

Következtetések

Ezek az adatok azt mutatják, hogy a visszaélés kábítószerrel bűncselekmény elkövetése miatt eljárás alá vont büntetett előéletű elkövetők ellen korábban jellemzően nem kábítószerrel visszaélés, hanem más, főleg vagyon elleni és/vagy garázda bűncselekmény miatt folytattak eljárást.

Ez összefüggésbe hozható azzal, hogy

- a vizsgálati eredmények alapján a kábítószerrel visszaélő büntetett előéletű elkövetők több, mint fele rendszeres szerfogyasztó vagy kábítószerfüggő, és a szer megvásárlásához szükséges pénzt vagy annak egy részét bűncselekmények útján szerzi meg (jövedelemszerző bűnözés). Ezen elkövetők mögött 2 éves vagy annál hosszabb drogkarrier áll;
- a bűnözés, a bűnelkövető magatartás sok esetben megelőzi a kábítószer-fogyasztás megjelenését és/vagy a kábítószer-függőség kialakulását. Ami azt jelzi, hogy a jellemzően ún. hagyományos bűncselekményeket elkövetők vagy elkövetői csoportok körében terjed a kábítószer-fogyasztás.

Egyre több olyan eset fordul elő, ahol a főleg vagyon elleni bűncselekmény elkövetése miatt eljárás alá vont elkövetőről kiderül, hogy a kábítószer megvásárlásához szükséges pénz megszerzése érdekében követte el a bűncselekményt, és saját maga is kábítószerfüggő. Ezekben az esetekben értelemszerűen a vonatkozó bűncselekmény mellett kábítószerrel visszaélés miatt is eljárás indul ellene.

Az előélet és az életkor szerinti megoszlást vizsgálva azt találtuk, hogy a módosítást megelőzően indult eljárások fiatalok elkövetőinek 88,5%-a, a módosítás után indultak elkövetőinek pedig 86,7%-a volt büntetlen előéletű.

A 26–35 éves korcsoport körében talákoztunk a büntetett előéletűek legmagasabb arányával. A 26–30 éves korcsoportban a módosítás után visszaélés kábítószerrel bűncselekmény miatt eljárás alá vontak 46,7%-a, a 31–35 éveseknek pedig 43,3%-a volt büntetlen előéletű. (A módosítást megelőzően ez az arány 39,1%, valamint 42,5% volt.)

Ezek az arányeltolódások azt jelzik – egyetemben azzal a kiegészítéssel, hogy minden korcsoport esetén, kivéve a 45 év felettiekét – növekedett a büntetett előéletűek részaránya a visszaélés kábítószerrel bűncselekmény miatt eljárás alá vontak körében a módosítást követően.

Ez pedig egyrészt megerősíti azt a korábbi kijelentésünket, hogy a bűnelkövető magatartás sok esetben megelőzi a kábítószer-fogyasztás megjelenését és/vagy a kábítószer-

függőség kialakulását. Ami azt jelzi, hogy a jellemzően ún. hagyományos bűncselekményeket elkövetők vagy elkövetői csoportok körében terjed a kábítószer-fogyasztás.

Másrészt azt is jelzi, hogy a szerfogyasztás foka és az eljárás alá vont elkövető előélete között szignifikáns összefüggés van. Az elkövető előélete nagymértékben függ a szerfogyasztás fokától, a drogfogyasztási szokásoktól.

Annak valószínűsége, hogy valaki ellen büntetőeljárás indul, nagymértékben összefügg a drogkarrierrel illetve a drogfogyasztási szokásokkal.

Az elkövetők drogfogyasztási szokások és előélet szerinti megoszlása a módosítást megelőzően

DROGFogyasztási Szokások	Büntetlen (%)	Büntetett (%)	Összesen
próbálkozó	86,9	13,1	100,0
alkalmi	74,1	25,9	100,0
rendszeres	62,7	37,3	100,0
függő	53,7	46,3	100,0
nem fogyasztott	74,6	25,4	100,0

30. táblázat

Az elkövetők drogfogyasztási szokások és előélet szerinti megoszlása a módosítást követően

DROGFogyasztási Szokások	Büntetlen (%)	Büntetett (%)	Összesen
próbálkozó	85,1	14,9	100,0
alkalmi	76,0	24,0	100,0
rendszeres	61,6	38,4	100,0
függő	46,5	53,5	100,0
nem fogyasztott	72,8	27,2	100,0

31. táblázat

A próbálkozók és az alkalmi fogyasztók körében találoztunk a legnagyobb arányban büntetlen előéletű visszaélőkkel. Mint arra korábban már utaltunk, a rendszeres szerhasználók valamint a kábítószerfüggők között található a legtöbb korábban már büntetett elkövető. Sőt, a módosítást követően a függő, de büntetett előéletű szerhasználók aránya „figyelemre méltó” növekedést mutatott.

Következtetések

Kérdés, hogy ez valóban azt jelzi-e, hogy egyre több kábítószerfüggő ellen indul eljárás, vagy azt – emlékeztetünk az általunk használt definícióra, miszerint kábítószerfüggőnek tekinthetők azok az elkövetők, akiknél ezt az állapotot elmeorvos-szakértő megállapította, és/vagy saját bevallásuk szerint a szerfogyasztás következtében kialakult a testi

és/vagy lelki függőség –, hogy egyre többen vallják magukat kábítószerfüggőnek a differenciált, enyhébb büntetőjogi következmények érdekében?!

7.10. SZERTÍPUSOK, SZERHASZNÁLATI MINTÁK

Megvizsgáltuk, hogy az eljárás alá vont elkövetők milyen típusú kábítószeret használtak. Ezt az elkövetők vallomásából illetve az elmeszakértői vélemények anyagából gyűjtöttük össze. A kábítószer-fogyasztók, különösen a rendszeres szerhasználók és a kábítószerfüggők jelentős része politoxikomán, tehát sokféle szert fogyasztott már élete során. Az alábbi táblázat azt az összefüggést mutatja, hogy a szerfogyasztó elkövetők milyen típusú drogokat fogyasztottak már valaha az életük során (zárójelben a módosítást megelőzően indult esetekre vonatkozó arányszámok):

KÁBÍTÓSZEREK	PRÓBÁLKOZÓK (%)	ALKALMI FOGYASZTÓK (%)	RENDSZERES FOGYASZTÓK (%)	KÁBÍTÓSZER-FÜGGŐK (%)	ÖSSZESEN
kannabisz (marihuána, hasis)	(8,2) 8,5	(61,1) 65,4	(17,5) 13,4	(13,2) 12,8	100,0
amfetamin	(2,6) 2,8	(53,0) 50,0	(27,3) 23,6	(17,1) 23,6	100,0
ecstasy	(1,5) 6,3	(40,9) 47,4	(34,4) 24,3	(23,2) 22,0	100,0
LSD	(2,4) 2,2	(37,5) 24,7	(29,3) 28,6	(30,8) 44,5	100,0
heroin	(1,3) 0,8	(20,0) 24,1	(29,9) 22,9	(48,8) 52,7	100,0
egyéb opiát	(2,0) 2,2	(22,1) 19,1	(28,4) 16,9	(47,5) 61,8	100,0
kokain	(0,8) 3,8	(35,3) 31,4	(33,1) 27,6	(30,8) 37,1	100,0

32. táblázat

A táblázatból látható, hogy a kannabisz-származékok és az amfetamin típusú kábítószer-fogyasztása leginkább az alkalmi fogyasztókra jellemző, míg a kábítószerfüggőkre a heroin illetve egyéb opiátok fogyasztása. A próbálkozóknak minősülők körében szintén az amfetamin- és a kannabisz-származékok fogyasztása fordul elő leggyakrabban, ez jellemző a rendszeres fogyasztókra is, ott azonban viszonylag magasnak tekinthető a heroin, valamint az egyéb opiátok, továbbá az LSD használata is.

Érdekes jelenség az LSD magas aránya a kábítószerfüggők körében. Ez azonban nem rendszeres használatot feltételez, hanem azt, hogy életükben már kipróbálták és/vagy

többször is fogyasztottak ilyen szert. Arra vonatkozóan nincs információnk, hogy ez a heroin mellett vagy a heroinfogyasztást megelőzően történt-e.

Következtetések

Viszont elgondolkozhatunk azon, hogy a módosítást követően a kábítószerfüggők körében – és hadd hangsúlyozzuk még egyszer, hogy vizsgálatunkban kábítószerfüggőnek tekintettük azokat az elkövetőket, akiknél ezt az állapotot elmeorvos-szakértő megállapította, és/vagy saját bevallásuk szerint a szerfogyasztás következtében kialakult a testi és/vagy lelki függőség – az amfetamin típusú szerek, valamint az LSD életprevalencia-értékének növekedése nem hozható-e összefüggésbe a törvénymódosítással. Vagyis azzal, hogy az alkalmi szerhasználók, esetleg dílerok vallják magukat, illetve minősülnek a szakértői vélemények alapján szerfüggőknek.

Az alkalmi fogyasztók körében a viszonylag magas életprevalencia-értéket mutató heroin, illetve egyéb opiátok előfordulási aránya arra enged következtetni, hogy ha el is fogadjuk az ún. drogszekvencia jelenségét, nem szabad figyelmen kívül hagyni, hogy egyre gyakrabban találkozunk olyan esetekkel, ahol az első szerhasználat heroinnal vagy egyéb opiát-származékkal történik.

Érdekes információkat hozott annak vizsgálata, hogy az elkövetők mióta fogyasztanak kábítószer. Adatainkat az elkövetők vallomásából, illetve az elmeszakértői véleményekből gyűjtöttük össze. Az összes vizsgált eset 59,6%-ában találtunk egyértelmű információt a kábítószer-fogyasztás hosszáról. Ezek megoszlását tartalmazza a következő ábra:

A szerfogyasztás hossza a módosítást megelőzően

14. ábra

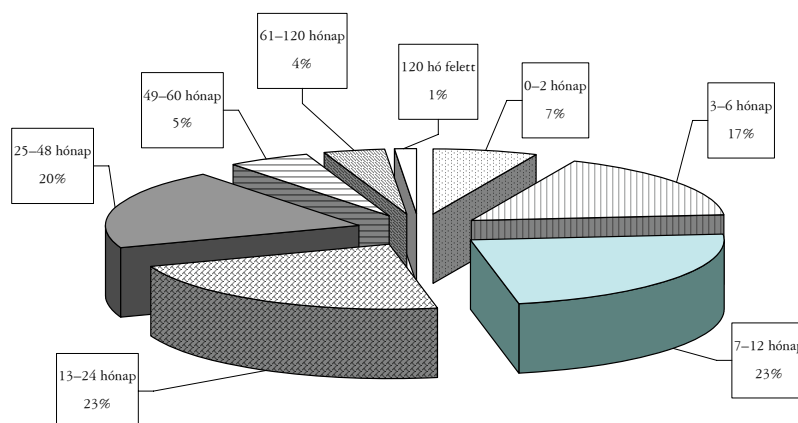

Az ábrákon jól látható, hogy bár jelentős arányeltolódást nem tapasztaltunk, a módosítást követően indult eseteket vizsgálva 3%-kal növekedett a 0-2 hónap hosszúságú „drogkar-

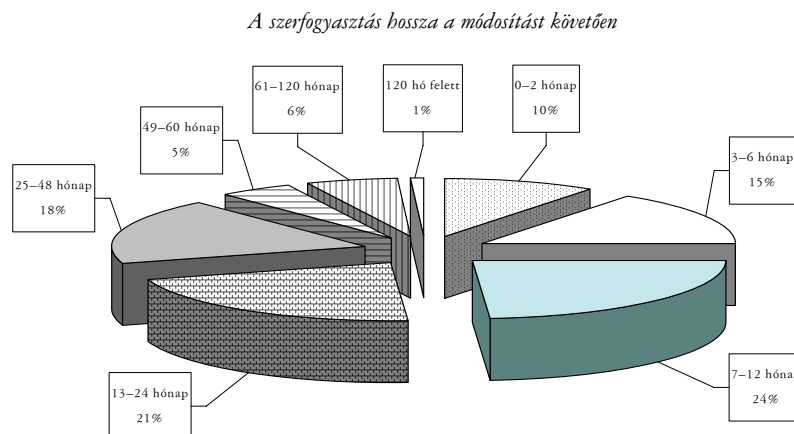

15. ábra

rierrel” rendelkezők aránya, tehát azoké, akik mögött rövid ideje tartó próbálkozási vagy alkalmi fogyasztás áll.

Gyakorlatilag a jogszabályi környezet változását követően indult esetek elkövetőinek egynegyede (25%) félévénél rövidebb ideje használt először valamilyen illegitím szert. Az elkövető szerfogyasztók 49%-a egy évnél rövidebb ideje használ kábítószer. Tehát a szerhasználatuk az eljárást megelőző egy éven belül kezdődött. Hasonló volt az arány egyébként a módosítást megelőzően is.

A két évnél hosszabb drogkarriert maguk mögött tudók aránya nem mutat változást ebben az elkövetői körben. Az eljárás alá vontak 30%-át alkotják.

Ezek az arányszámok is azt tükrözik, hogy vizsgálati mintánkban az eljárás alá vont elkövetők mintegy fele mögött egy évnél hosszabb drogkarrier áll, amely ugyan lehet alkalmi használat is, de mindenképpen jelzi, hogy ezt az elkövetői kört nem feltétlenül a hosszabb ideje kábítószer használók alkotják.

7.10.1. A kábítószer-fogyasztás kezdete és az életkor

A vizsgált, módosítás után eljárás alá vont *fiatalkorúak* 67,7%-a az eljárást megelőző egy éven, további 22,4%-uk pedig két éven belül használt először kábítószer. Megdöbbentő azonban, hogy 10,0%-uk mögött az eljárás megindulását megelőzően már 2–5 éves drogkarrier állt.

A módosítást megelőzően az egy évnél rövidebb drogkarrierrel rendelkező fiatalkorúak aránya 76,2% volt.

Ez azt jelzi, hogy a módosítást követően növekedett azon fiatalkorú elkövetőknek az aránya, akik mögött hosszabb drogkarrier áll.

A vizsgált, módosítás után eljárás alá vont *19–25 éves korosztály* körében az egy éven belül történt szerhasználat kezdete az elkövetők 49,1%-át érintette, további 20,9%-uk az

eljárás megindulását megelőző egy és két év között kezdett kábítószerrel használni, és 30,0%-uk ennél régebben.

A módosítást megelőzően is hasonló arányokkal találkoztunk.

A vizsgált, módosítás után eljárás alá vont 26–30 évesek körében 35,3% volt az egy éven belül elkezdett szerhasználók aránya, az egy és két év között történő szerfogyasztás kezdete ezen elkövetők 22,8%-ára volt jellemző, míg 41,9%-uk két évnél régebben próbált ki először valamilyen kábítószerrel.

A módosítást megelőzően az egy évnél rövidebb drogkarrierrel rendelkező 26–30 évesek aránya 38,6% volt.

Ahogy egyre előrébb haladunk az életkori csoportok vizsgálatában, annál nagyobb arányban találunk hosszabb drogkarriereket, és az egy éven belül szerfogyasztást elkezdők aránya annál inkább csökken. Érdekes jelenséggel találkozhatunk azonban a 31–35 évesek körében:

A módosítás után eljárás alá vont 31–35 éves korosztálynak 42,2%-a kezdte a kábítószer-fogyasztást az eljárás megindulását megelőző egy éven belül; 21,9%-uk egy és két év között próbálkozott először valamilyen típusú kábítószer fogyasztásával; 35,9%-uk mögött pedig három évnél hosszabb drogkarrier áll.

A módosítást megelőzően az egy évnél rövidebb drogkarrierrel rendelkező 31–35 évesek aránya 43,6% volt.

A módosítás után eljárás alá vont 35 éven felüliek esetén egy éven belül kezdte a szerfogyasztást az elkövetők 57,6%-a; 11,5%-uk egy és két év között; és 30,9%-uk ennél régebben.

A módosítást megelőzően az egy évnél rövidebb drogkarrierrel rendelkező 35 éven felüliek aránya – jelentős eltérést mutat a módosítás utáni időszakhoz képest – 29,8% volt.

Következtetések

A vizsgált esetekben megállapítható, hogy a büntetőeljárás alanyává történő válás összefügg a drogfogyasztási szokásokkal, a drogkarrier hosszával, az első fogyasztás és az eljárás megindulása között eltelt idővel, mely változók azonban összefüggésben vannak az elkövetők életkorával. Az életkor előrehaladtával a drogkarrier értelemszerűen egyre hosszabb lehet, a drogfogyasztási szokások pedig megváltozhatnak (az alkalmi fogyasztást felválthatja a rendszeres fogyasztás, mely jellemzően kábítószer-függőséget eredményezhet). Ennek következtében pedig annak valószínűsége, hogy a szerfogyasztó előbb-utóbb büntetőeljárás alá vonódik, megnő.

Ez a tendencia érvényesül a 30 év alatti, vizsgált elkövetők körében, azonban érdekes módon a 30 év feletti korcsoportokban a szerfüggők aránya csökkenést mutat. Körükben egyre több az alkalmi fogyasztó, növekszik azoknak az aránya, akik mögött egy éves vagy annál rövidebb drogkarrier áll.

Ez pedig azt jelzi, hogy az életkor, a drogkarrier és a büntetőeljárás alanyává történő válás összefüggéseiről kialakult képünket újra kell értelmeznünk.

A direkt kábítószer-cselekmények elkövetése, illetve az eljárás alá vonódás jellemzően a kábítószer-probléma tekintetében a leginkább veszélyeztetett 16 és 30 év közötti fiata-

lokat érinti elsősorban. Habár nem hagyhatjuk figyelmen kívül, hogy a szerhasználati szokások, az egyén mögött álló drogkarrier hossza nagymértékben befolyással bír az eljárás alá vonódás bekövetkezésének valószínűségére, azonban mégsem meghatározó olyan mértékben, mint azt korábban feltételeztük.

Úgy tűnik, sokkal inkább az életkor – a fiatal és fiatal felnőttkor – jelent „kockázati tényezőt”, amennyiben a szerhasználat bármilyen formában is megjelenik.

Kérdés, hogy a törvény szigorának nincs-e motiváló hatása a szerfogyasztás megjelenésére, a „csak azért is megmutatom”, „az én akkor is meg merem tenni” magatartás terjedésére egy olyan társadalmi milióban, egy olyan veszélyeztetett célcsoportban (16–30 évesek), ahol bizonyos kábítószeres (kannabisz-származékok) és adott kábítószerfogyasztási szokások (alkalmi fogyasztás) szinte normatív megítélés alá esnek?!

7.11. INTRAVÉNÁS DROGHASZNÁLAT

Megdöbentő eredményeket kaptunk az intravénás szerhasználat elterjedtségéről a vizsgálati mintánkban szereplő elkövetők körében.

Az elkövetők 24,1%-áról derült ki egyértelműen, hogy használt már intravénásan kábítószeret. Ez a vizsgált elkövetők egynegyedét jelenti.

Jellemzően opiát és amfetamin típusú szerek injektálását jelezték. Az információkat az elkövetők vallomásából és az elmeorvosi szakvéleményből gyűjtöttük össze.

A módosítást megelőzően a kábítószeret valaha már intravénásan fogyasztók aránya 26,8% volt, azonban ez az arány a módosítást követően 21,5%-ra csökkent.

Következtetések

Ennek a csökkenésnek az oka sajnos nem az intravénás kábítószer-használat visszaszorulásával magyarázható. Erre vonatkozóan kétféle magyarázattal szolgálhatunk, melyeket az interjúkból nyertünk:

- jogszabályi környezet változásának, a szigorításnak egyik társadalmi következménye, hogy a droghasználók egy része, főleg azok, akiknél problémás droghasználat és/vagy a kockázati magatartások előfordulása hatványozottan megjelenik (intravénás drogfogyasztók), jóval rejtőzködőbbé váltak, mint azt megelőzően. Ezt támasztja alá az ártalomcsökkentő programokban (túcsere, metadon-program) résztvevők számának jelentős csökkenése is;⁵
- a nyomozó hatóság elsősorban nem a kábítószerfüggőkre koncentrált – jelentős részüket ismeri –, és sokszor értelmetlennek tartja újabb és újabb eljárások megindítását ellenük, hiszen az eljárás úgyszólván a büntetés alternatívájaként alkalmazott gyógykezeléssel zárul, másrészt hosszú és sokba kerül.

⁵ Lásd erről: *Jelentés a magyarországi kábítószer-bélyezetről – 2001*, 37–40. o.

Bejerot⁶ a hatvanas évek közepén Stockholmban kezdett egy vizsgálatot, melyet több mint öt éven keresztül végzett, s melynek célja tulajdonképpen a svéd drogpolitika változásainak hatásvizsgálata volt. Rendőrségi pszichiáterként az előzetes letartóztatásba került drogfogyasztók számának alakulásán és azok jellemzőin keresztül vizsgálta a svéd drogpolitika változásainak hatását. Ennek egyik területe az intravénás droghasználat elterjedtsége, a testen levő szúrásnyomok alapján történő elemzés volt, mely az előzetes letartóztatásban lévő körön keresztül jellemezte a drogpolitikában történő enyhítő, majd szigorító rendelkezések, intervenciók negatív hatásait. Különös figyelmet fordítottak a drogfogyasztás elkezdésének ideje és a rendőrséggel történő kapcsolatba kerülés ideje közti időszak vizsgálatára a különböző típusú drogpolitikák időszakai alatt. Az intravénás drogfogyasztás elkezdéseként megjelölt év és az első eljárás közötti idő a liberális időszak alatt bizonyult a leghosszabbnak, a hagyományos restriktív drogpolitika alatt rövidebbnek, sőt látszólag legrövidebb a végső, rendkívül restriktív időszakban volt.

Vizsgálati adataink azt mutatják, hogy az eljárás alá vont, intravénásan kábítószerrel már használt elkövetők körében a szerhasználat kezdete és az eljárás alá vonódás között – a Bejerot-féle kutatási eredményekkel ellentétben – fordított összefüggéssel találkozhatunk. A módosítás előtti liberálisabb időszakban a szerhasználat kezdete és az első büntetőeljárás között rövidebb idő telt el, mint a módosítást követő restriktívebb szabályozás alatt.

A módosítást megelőzően indult eljárások esetén a kábítószerrel intravénásan már használt elkövetők 23%-a mögött egy éves vagy annál rövidebb drogkarrier állt, míg a módosítás utáni időszakban ez az arány 20,5% volt. Még meggyőzőbb a kép, ha megvizsgáljuk az egyévesnél hosszabb, de kétévesnél rövidebb drogkarrier arányának alakulását az adott populációban: a módosítást megelőzően indult ügyek intravénás droghasználó elkövetőinek 27%-a, a módosítás után indultaknak pedig 17%-a tartozik ebbe a körbe.

Tehát elmondhatjuk, hogy míg a jogszabályi környezet változását megelőzően az intravénásan valaha kábítószerrel már használt elkövetők 50%-a mögött kétéves vagy annál rövidebb drogkarrier állt, a módosítás után indult eljárások elkövetőinél ez az arány 38,3%.

A hazai restriktívebb időszakban az intravénás szerhasználó elkövetők mögött hosszabb drogkarrier áll, mint a liberálisabb időszakban. Ez pedig megerősíti az intravénás droghasználók elfordulási gyakoriságának csökkenéséről az előzőekben vázolt feltételezésünket.

Megerősíti az eljárás alá vont elkövetők intravénás kábítószer-használatának elfordulási gyakoriságáról kapott adatokat, ha megnézzük, hogy az eljárás idején volt-e szúrásnyom az elkövető testén. A vizsgált összes eset 21,4%-ában az elkövető testén szúrásnyom vagy nyomok voltak láthatók. (A módosítást megelőzően indult ügyek elkövetőinél 22,3%, a módosítás utániaknál 19,5% volt ez az arány.)

Az erre vonatkozó információt a legtöbb esetben az elmeorvosi szakvélemények tartalmazták. Mivel a vizsgált esetek egy részében nem történt elmeorvosi vizsgálat, ezért valószínűsíthető, hogy ez az arány még magasabb.

A kábítószerrel intravénásan már valaha használt elkövetők 53,3%-a volt büntetlen előéletű a módosítást megelőzően indult ügyekben, míg a módosítást követően ez az

⁶ Bejerot: i. m.

arány 43,6% volt. Tehát a jogszabályi környezet változását követően a visszaélés kábítószerrel bűncselekmények elkövetőinek körében az intravénásan kábítószerrel már valaha használt büntetett előéletűek aránya jelentősen növekedett.

A cél az lenne, hogy egy kábítószer-problémával küzdő fiatal, lehetőség szerint, első alkalommal ne a rendőrséggel mint intézménnyel kerüljön kapcsolatba, hanem merjen kezelőintézményhez segítségért fordulni, és ott valóban meg is kaphassa azt.

Ha azonban mégis a rendőrség az első intézmény, mely „kapcsolatba került” a fogyasztóval kábítószer-problémája kapcsán, úgy – mivel lehetőség van az egyénesített büntetőeljárás lefolytatására – meg kellene teremteni annak lehetőségét, hogy minél hamarabb megfelelő kezelőintézménybe kerüljön az elkövető, ahol a gyógyító kezelés nem a büntetőeljárás alóli kibúvót jelenti, hanem a lehetőség!egy állomását a szerfogyasztásról való leszokásra, a szerfogyasztással kapcsolatos problémák kezelésére.

7.12. KAPCSOLAT DROGBETEGEK KEZELÉSÉT VÉGZŐ INTÉZMÉNNYEL AZ ELJÁRÁST MEGELŐZŐEN

Megvizsgáltuk, hogy a mintánkba bevont ügyekben az elkövetők az eljárás előtt hányan és hol vettek részt kezelésen. Összesen 526 esetben volt az aktában egyértelmű információ arra vonatkozóan, hogy az elkövetőt hol kezelték a vizsgált ügy megindulása előtt. Ezek az információk pedig, ritka kivétellel, az elkövetők vallomásából származtak, amikor a hatóság igazolást kért a gyanúsított által megnevezett szakorvostól, hogy valóban kezelte-e a páciens. Ez az esetek 11,1%-át képezte. Mivel az arányszámok meglehetősen hasonló képet mutatnak a módosítás előtti és a módosítást követő időszakban, így a következőkben az összesített arányokat közöljük.

Az eljárást megelőzően történt kezelések kezelőintézmény-típus szerinti megoszlása

KEZELŐINTÉZMÉNY TÍPUSA	KEZELTEK ARÁNYA (%)
drogambulancia	48,1
kórház	35,8
tanácsadó szolgálat	0,3
IMEI	0,6
rehabilitációs otthon	2,6
pszichiátriai gondozók	10,0
gyülekezet	1,0
alkohológiai gondozók	0,3
Anonim Alkoholisták	0,3
magánorvos	0,3
egyéb	0,6

Azokban az esetekben, ahol az eljárást megelőzőn kezelésben részesültek az elkövetők, valószínűsíthető, hogy jelentős részük kábítószerfüggő, drogbeteg.

Az eljárást megelőzően kezelésben részesültek drogfogyasztási szokásait összehasonlítva azt tapasztaltuk, hogy ezeknek az elkövetőknek a 89,4%-a kábítószerfüggő volt.

Következtetések

Az esetek közel felében valamely drogambulancián történt a kezelés. A leggyakrabban felkeresett intézmények: a Drogmegelőzési és Módszertani Központ és Ambulancia, a Nyíró Gyula Kórház Drogambulanciája, és a Kék Pont Drogkonzultációs Központ és Ambulancia voltak.

Kórházak tekintetében megosztottabb volt a kezelést végző intézmény választása. Valószínű, hogy az elkövető illetve az elkövető családjának, környezetének ismerettségi köre határozta meg a kezelés helyét, sőt sok esetben került sor budapesti illetőségi elkövetőnek vidéki kórházban történő kezelésére is. Ez összefüggésbe hozható az elkövető és családjának társadalmi státuszával.

Összefoglalás:

- A nemek szerinti megoszlás nem mutat eltérést. Gyakorlatilag ugyanaz a tendencia jellemző évek óta e bűncselekménytípus esetén: a kábítószerrel visszaélők 90%-a férfi és 10%-a nő.
- Az elkövetők családi állapot szerinti megoszlásának alakulását nagymértékben befolyásolja az elkövetők életkora. Mivel a vizsgált esetekben az elkövetők jelentős része fiatal felnőttnek tekinthető, így nem meglepő, hogy magas a nőtlen illetve hajadon elkövetők aránya.
- A kábítószerrel visszaélés bűncselekményt elkövetők 95%-a továbbra is magyar állampolgár, a fennmaradó 5%-uk pedig külföldi. A külföldi elkövetők jelentős része ellen fogyasztói magatartás vagy csekély mennyiségre történő visszaélés miatt indult eljárás, azonban kínálati oldali magatartások elkövetése (kiváltképp a minősített eseteké) is bizonyítást nyert a vizsgált esetek közel 25%-ában, a módosítást követően.
- A kábítószer-fogyasztás jellemzően nagyvárosi jelenség, így a visszaélők jelentős része is valamilyen városban él. A vizsgálati mintánkba került elkövetők 82,1%-a a módosítást megelőző időszakban városi lakos volt, a módosítást követően ez az arány 76,1% volt. Növekedett a falvakban élő elkövetők száma és aránya is, ami azt jelezheti, hogy bár nagyvárosi jelenségről van szó, a kisebb települések fiataljainak a körében is terjedt a szerfogyasztás, s ez összefüggésbe hozható azzal is, hogy a nagyobb városokból a kellemesebb és kényelmesebb lakókörnyezetben élés reményében kisebb falvakba, településekre költözők körében a visszaélés a lakókörnyezet váltással nem feltétlenül csökken.
- A budapesti elkövetők lakhelyét részletesebben is meg tudjuk vizsgálni: – a módosítást követően – a kábítószerrel visszaélés bűncselekményt megvalósítók zöme a XIII., a XIV., a IV., a VIII. és a VII. kerületben lakott.

- Az elkövetők több mint 96%-a legalább általános iskolai végzettséggel rendelkezik. Közel 50%-uk középfokú iskolai végzettségű, és csekély azoknak a száma, akik egyáltalán nem fejezték be általános iskolai tanulmányaikat. A kábítószerrel visszaélő elkövetőkről elmondható, nemcsak a korszpecifikus sajátosságok, de az iskolai végzettség szerinti megoszlás alapján is, hogy különböznek az átlagos bűnelkövetőktől. Sokkal iskolázottabbak az átlagos bűncselekményt elkövetőknél.
- A módosítást követően növekedett azoknak a kábítószer-bűncselekmény miatt eljárás alá vontaknak a száma, akik valamely oktatási intézményben tanulmányokat folytattak. Ez összefüggésbe hozható a fiatalok kábítószerrel visszaélők számának és arányának a növekedésével. Csökkent azonban az állandó munkahellyel rendelkezők illetve az alkalmi munkából élők száma és aránya azon elkövetők körében, akik a kábítószer-bűncselekményt a jogszabályi környezet változását követően követték el.
- A rendszeres elfoglaltság – az állandó munkahely vagy a tanulói, hallgatói jogviszony – általában preventív jelleggel bír az ún. hagyományos bűncselekmények elkövetésének előfordulási gyakoriságára. A kábítószerrel visszaélések esetén azonban egy kicsit más a helyzet. Mivel ez jellemzően korszpecifikus jelenség, kiváltképpen a fogyasztói és a kisebb súlyú forgalmazói magatartások, így jóval kisebb befolyást gyakorol a cselekmény megvalósítására az, hogy az elkövető állandó munkahellyel rendelkezik vagy például tanulmányokat folytat. Minden foglalkozási, tevékenységi csoportban az alkalmi fogyasztók száma illetve aránya volt a legmagasabb. Azonban azok körében, akik nem rendelkeztek semmiféle munkahellyel, illetve alkalmi munkát végeztek, a kábítószerfüggők aránya a legmagasabb arányszámot képviselte a többi tevékenységi csoportéhoz képest.
- A visszaélés kábítószerrel bűncselekményt elkövetett tanulók 80%-a próbálkozóknak illetve alkalmi fogyasztóknak minősült, azonban 15,5%-uk rendszeres vagy függő szerhasználó volt.
- Úgy tűnik, hogy habár a kábítószer-bűncselekmény elkövetésének vonatkozásában a rendszeres munkatevékenység, a foglalkoztatottság csekély befolyással bír, azonban a káros szerfogyasztás kialakulásában protektív szerepet tölthet be.
- A büntetlen előéletűek aránya 70% körül mozog, míg a korábban már valamilyen bűncselekmény miatt eljárás alá vont büntetett előéletűeké 30% körül alakult. A korábban elkövetett legnagyobb gyakorisággal előforduló bűncselekmények a következők voltak: lopás, visszaélés kábítószerrel, garázdaság, testi sértés, ittas járművezetés, rablás. Az adatok azt mutatják, hogy a visszaélés kábítószerrel bűncselekmény elkövetése miatt eljárás alá vont büntetett előéletű elkövetők ellen korábban jellemzően nem kábítószerrel visszaélés, hanem más, főleg vagyon elleni és/vagy garázda bűncselekmény miatt folytattak eljárást.
- A kannabisz-származékok, az amfetamin típusú kábítószeresek fogyasztása leginkább az alkalmi fogyasztókra jellemző, még a kábítószerfüggőkre a heroin, illetve egyéb ópiátok-fogyasztása. A próbálkozóknak minősülők körében szintén az amfetamin- és a kannabisz-származékok fogyasztása fordul elő leggyakrabban; ez jellemző a rend-

szeres fogyasztókra is, ott azonban viszonylag magasnak tekinthető a heroin valamint az egyéb ópiátok, továbbá az LSD használata is.

- A módosítást követően indult eseteket vizsgálva 3%-kal növekedett a 0–2 hónap hosszúságú „drogkarrierrel” rendelkezők aránya, tehát azoké, akik mögött rövid ideje tartó próbálkozási vagy alkalmi fogyasztás áll. Gyakorlatilag a jogszabályi környezet változását követően indult esetek elkövetőinek egynegyede (25%) félévnel rövidebb ideje használt először valamilyen illegitim szert. Az elkövető szerhasználók 49%-a egy évnél rövidebb ideje használ kábítószer. Tehát a szerhasználatuk az eljárást megelőző egy éven belül kezdődött. Hasonló volt az arány egyébként a módosítást megelőzően is.
- A vizsgált, módosítás után eljárás alá vont *fiatalkorúak* 67,7%-a az eljárást megelőző egy éven, további 22,4%-uk pedig két éven belül használt először kábítószer. Megdöbbentő azonban, hogy 10,0%-uk mögött az eljárás megindulását megelőzően már 2–5 éves drogkarrier állt. A módosítást megelőzően az egy évnél rövidebb drogkarrierrel rendelkező fiatalkorúak aránya 76,2% volt. Ez azt jelzi, hogy a módosítást követően növekedett azon fiatalkorú elkövetőknek az aránya, akik mögött hosszabb drogkarrier áll.
- A direkt kábítószer-cselekmények elkövetése illetve az eljárás alá vonódás a kábítószer-probléma tekintetében a leginkább veszélyeztetett 16 és 30 év közötti fiatalokat érinti elsősorban. Habár nem hagyhatjuk figyelmen kívül, hogy a szerhasználati szokások, az egyén mögött álló drogkarrier hossza nagymértékben befolyással bír az eljárás alá vonódás bekövetkezésének valószínűségére, azonban mégsem meghatározó olyan mértékben, mint azt korábban feltételeztük. Úgy tűnik, sokkal inkább az életkor – a fiatalkor és fiatal felnőttkor – jelent „kockázati tényezőt”, amennyiben a szerhasználat bármilyen formában is megjelenik.
- Az elkövetők 24,1%-áról derült ki egyértelműen, hogy használt már intravénásan kábítószer. Ez a vizsgált elkövetők egynegyedét jelenti. Ópiát és amfetamin típusú szerek injektálását jelezték. A módosítást megelőzően a kábítószer valaha már intravénásan fogyasztók aránya 26,8% volt, azonban ez az arány a módosítást követően 21,5%-ra csökkent. Ennek a csökkenésnek az oka sajnos nem az intravénás kábítószer-használat visszaszorulásával magyarázható. Erre vonatkozóan kétféle magyarázattal szolgálhatunk, melyeket az interjúkból nyertünk: a jogszabályi környezet változásának, a szigorításnak egyik társadalmi következménye, hogy a droghasználók egy része, főleg azok, akiknél problémás droghasználat és/vagy a kockázati magatartások előfordulása hatványozottan megjelenik (intravénás drogfogyasztók), jóval rejtőzködőbbekké váltak, mint azt megelőzően; a nyomozó hatóság elsősorban nem a kábítószerfüggőkre koncentrált – jelentős részüket ismeri és sokszor értelmetlenül tartja újabb és újabb eljárások megindítását ellenük, hiszen az eljárás úgyszólván a büntetés alternatívájaként alkalmazott gyógykezeléssel zárul, másrészt hosszú és sokba kerül.
- A módosítás előtti liberálisabb időszakban a szerhasználat kezdete és az első büntetőeljárás között rövidebb idő telt el, mint a módosítást követő restriktívabb szabá-

lyozás alatt. Míg a jogszabályi környezet változását megelőzően az intravénásan valaha kábítószerrel már használt elkövetők 50%-a mögött két év vagy annál rövidebb drogkarrier áll, a módosítás után indult eljárások elkövetőinél ez az arány 38,3%.

- A kábítószerrel intravénásan már valaha használt elkövetők 53,3%-a volt büntetlen előéletű a módosítást megelőzően indult ügyekben, míg a módosítást követően ez az arány 43,6% volt. Tehát a jogszabályi környezet változását követően, a visszaélés kábítószerrel bűncselekmények elkövetőinek körében az intravénásan kábítószerrel már valaha használt büntetett előéletűek aránya jelentősen növekedett.

8. INTERJÚK

Ahhoz, hogy a joghatásosságot, a törvénymódosítás gyakorlati alkalmazását, esetleges problémáit vizsgálni tudjuk, interjúkat készítettünk az eljárás lefolytatásában részt vevő ügyészekkel, rendőrökkel. Így minden, a vizsgálatban részt vevő szervnél félig strukturált szociológiai interjúkat vettünk fel azokkal az ügyészekkel, rendőrökkel (nyomozókkal és vizsgálókkal), akik a legérintettebbek voltak a kábítószeres ügyek lefolytatásában. Összesen 137 interjút rögzítettünk.

Az ő véleményük, értékelésük, kritikájuk és tapasztalataik nagymértékben hozzájárultak ahhoz, hogy reális képet kapjunk a joghatásosságról, a megváltozott jogszabályi környezet okozta hatásokról, a vonatkozó módosított törvényi tényállások alkalmazhatóságáról, az eljárások jellemzőiről és nem utolsósorban arról, hogy a törvénymódosítással elérte-e vagy elérhető-e a jogalkotó célja.

Jelen tanulmányban nem elemezni kívánjuk a jogalkalmazók véleményét, tapasztalatait, csak „egyszerűen” közreadni.

8.1. A MEGKÉRDEZETTEK JELLEMZŐI

A 137 megkérdezett jogalkalmazó 57,6%-a rendőr, 42,4%-uk ügyész volt. A rendőrök körében megyei főkapitányságon, városi, illetve kerületi kapitányságokon dolgozókkal, jellemzően nyomozókkal és vizsgálókkal beszélgettünk, míg az ügyészek körében fiatalokorúak ügyeiben eljáró ügyészekkel, megyei főügyészségen dolgozó ügyészekkel, továbbá városi, valamint kerületi ügyészekkel.

A nemek szerinti megoszlást tekintve a megkérdezettek 57,6%-a férfi, 42,4% nő volt. Iskolai végzettség tekintetében 64,4%-uk egyetemi, 27,1%-uk főiskolai végzettséggel rendelkezett, és mindössze 8,5%-uk volt csak érettségizett.

Az interjúalanyaink 80%-a 30 év feletti volt.

A megkérdezettek 27,1%-a volt budapesti jogalkalmazó, míg további 60%-uk vidéki.

Interjúalanyaink egyharmada (33,9%-a) öt éve vagy annál rövidebb ideje dolgozik rendőrként, illetve ügyészként, a fennmaradó kétharmaduk 5 évnél régebben.

A jelenlegi munkahelyén a megkérdezettek 22%-a három éve vagy annál kevesebb ideje dolgozik. 78%-uk több mint három éve az adott szervezetnél tevékenykedik.

Megkérdeztük, hogy mióta foglalkoznak kábítószeres ügyekkel. A válaszadóknak mindössze 12%-a jelezte, hogy kevesebb mint egy éve találkozott először kábítószeres esettel, azonban 67,8%-uk több mint három éve foglalkozik ilyen ügyekkel.

A megkérdezettek 86,4%-a azért jár el ilyen ügyekben, mert ilyeneket osztanak rá, illetve a munkaköréhez tartozik; mindössze 1,7%-uk mondta, hogy a képzettsége miatt foglalkozik ezzel a területtel; 11,9%-uk pedig azért, mert érdekli.

8.2. VÉLEMÉNYEK AZ ELJÁRÁSOKRÓL

8.2.1. Kik kezdeményezik az eljárásokat?

Arra a kérdésre, hogy jellemzően kik kezdeményezik az eljárásokat, a megkérdezettek többsége a járőröket jelölte meg első helyen, ezt követik a nyomozók, majd az iskola illetve a hozzátartozók által tett bejelentések alapján indított eljárások, negyedik helyen a lakossági bejelentések állnak, majd a feljelentések, végül pedig a térfigyelő rendszer.

Említették még a más típusú bűnügyekben folyó eljárás során szerzett információ alapján történő eljárás indítást, a vámosok felderítő tevékenységét és meglepő módon a mentősök által történő bejelentéseket.

Következtetések

Az adatvédelmi törvény szerint *személyes adat* a meghatározott személlyel kapcsolatba hozható adat, valamint az adataból levonható, az érintettre vonatkozó következtetés. A személyes adatok egy része az egészségi állapotra, a kóros szenvedélyre, a szexuális életre és a büntetett előéletre vonatkozó adatok. Ezek azért különösen érzékeny – *különleges* – adatok, mert ha mások tudomására jutnak, az jelentős sérelmet okozhat az érintettnek.

Tóth (1997) felteszi azt a kérdést, hogy vajon az egészségügyi vagy a bűnüldözési érdek élvez-e elsőbbséget (hiszen a kábítószeres fogyasztása bűncselekmény). A válasz az, hogy általában az egészségügyi érdek, hiszen „a társadalomnak is elsődleges érdeke, hogy a drogfogyasztók félelemtől mentesen, a szakszerű ellátás reményében kereshessék fel a gyógyító intézményeket”. A drogfogyasztók adatai *orvosi titoknak* számítanak (ideértve a drogfogyasztás körülményeivel és a drogfogyasztó személyével kapcsolatos adatokat is). Az orvosi titok a „gyógykezeléssel kapcsolatos tevékenységet végző” személyekre vonatkozik (az orvosokon kívül az egészségügyi szakdolgozókra, szociális munkásokra stb.).

Sem az orvos, sem a mentőszolgálat nem értesítheti a rendőrséget arról, hogy drogfogyasztóval került terápiás kapcsolatba.

8.2.2. Elterelés

Megkérdeztük a jogalkalmazókat, hogy a büntetőeljárás alternatívájaként történő gyógykezelésen való részvételre van-e lehetőségük az elkövetőknek, továbbá kíváncsiak voltunk arra is, hogy mely esetekben kerülhet erre sor.

Ezzel a kérdéssel azt szeretnénk tudni, hogy mennyire vannak tisztában, mennyire ismerik a kábítószeres ügyekre vonatkozó büntető- és eljárásjogi rendelkezéseket.

A megkérdezettek 96%-a jelezte, hogy a törvényben meghatározott esetekben van diverziós lehetőség, 4%-uk szerint azonban nincs. Az összes ügyész helyesen válaszolt,

azonban a rendőrök 8%-a nem ismeri a büntető törvénykönyv ezen rendelkezését. Ezek a jogalkalmazók vidéki rendőrkapitányságokon teljesítenek szolgálatot.

Arra a kérdésre, hogy mely esetekben kerülhet alkalmazásra ez a jogintézmény a hatályos törvényi tényállás szerint, a megkérdezettek 93%-a adott helyes választ, azonban 7%-uk azt jelezte, hogy csak alkalmi fogyasztók illetve a fiatalkorúak esetén alkalmazható. Az összes megkérdezett ügyész ebben az esetben is helyes választ adott, azonban ismét egyes vidéken szolgálatot teljesítő rendőrök nem voltak tisztában e jogintézmény alkalmazásának feltételeivel.

Megkérdeztük azt is, hogy kinek kell kezdeményeznie az elterelést, amennyiben a lehetőség fennáll. A válaszadók 34%-a szerint az elkövetőnek, 65%-uk szerint az eljáró hatóságnak, de talákoztunk olyan esettel is, amikor a bírót jelölték meg a prominens személynek. Ez esetben azonban ügyészek köréből került ki az a két válaszadó, aki a bíró személyét jelölte meg.

A rendőrök 36%-a szerint az elkövetőnek kell kezdeményeznie az elterelésen való részvételt, nem pedig a hatóságnak. Az ügyészek 11%-a is hasonló álláspontot képviselt. Ez a magas arány azért elgondolkodtató, mert az elterelésen való részvétel lehetőségének felajánlása a jogalkalmazó számára kötelező, amennyiben azt az elkövetői magatartás és az elkövető állapota indokolja, nem pedig lehetőség. Az elkövető pedig eldöntheti, hogy kíván-e élni vele vagy sem.

8.2.3. Szakértői vizsgálatok

Kérdést tettünk fel arra vonatkozóan is, hogy milyen szakértői véleményeket kell a módosítás óta beszerezni az eljárások lefolytatásához, ha az elkövető jelezte, hogy kábítószerrel fogyasztott és/vagy kábítószerrel találtak nála.

A megkérdezettek 83,1%-a szerint toxikológusszakértői vizsgálat elrendelésére feltétlenül szükség van, azonban 16,9%-uk úgy vélte, hogy nincs.

Elmeorvos-szakértői vizsgálat elrendelését 98,3%-uk, míg a vegyészszakértői vizsgálatát 89,8%-uk tartotta szükségesnek.

A válaszok foglalkozási csoport szerinti megoszlását mutatja a következő táblázat:

	TOXIKOLÓGUS – IGEN	TOXIKOLÓGUS – NEM	ÖSSZESEN
rendőrök	92,0	8,0%	100,0
ügyészek	76,5	23,5	100,0

34. táblázat

	ELMEORVOS – IGEN	ELMEORVOS – NEM	ÖSSZESEN
rendőrök	96,0	4,0%	100,0
ügyészek	100,0	0,0	100,0

35. táblázat

	VEGYÉSZ – IGEN	VEGYÉSZ – NEM	ÖSSZESEN
Rendőrök	92,0	8,0%	100,0
Ügyészek	88,2	11,8	100,0

36. táblázat

Következtetések

A táblázatok azt mutatják, hogy a kábítószeres ügyekben eljáró rendőrök inkább tisztában vannak a szakértői vizsgálatok elrendelésének jogosultságával, mint az ügyészek. Megdöbbentő, hogy a megkérdezett ügyészek közel egynegyede olyan esetben, amikor az elkövető jelzi, hogy kábítószeret fogyasztott, nem tartja szükségesnek toxikológia vizsgálat elrendelését. Kérdés, hogy akkor mi alapján emelne vádat ellene: kizárólag az elkövető vallomása alapján, amit adott esetben vissza is vonhat? Az 1973. évi I. tv. a büntetőeljárásról 5. § (1) bekezdés szerint: „A hatóság feladata, hogy az eljárás minden szakaszában a tényállást alaposan és hiánytalanul tisztázzák, a valóságnak megfelelően állapítsák meg...”

A megkérdezettek véleménye alapján elmondható, hogy a különböző rendőrkapitányságokon a szakértői vizsgálatok elrendelése jelentősen különbözik egymástól. A rutinosabb eljárók, amennyiben nem indokolt, nem kérik be az összes lehetséges szakértői véleményt, mert jelentősen megnöveli az eljárás hosszát. Mások azonban minden lehetséges szakértői vizsgálatot elrendelnek.

Célszerű lenne a megalkotásra váró utasításba belefoglalni, hogy mely esetekben indokolt és szükséges bizonyos szakértői vizsgálatok elrendelése. Ugyanis úgy tűnik, jelen esetben ez nem tisztázott kellőképpen, ad hoc jelleggel működik, és némely esetben szükségtelenül megnöveli a szakértőkre háruló munkaterhet.

8.2.4. Az eljárásokkal kapcsolatos problémák

Kíváncsiak voltunk arra, hogy milyen problémákkal szembesültek a jogalkalmazók az eljárások lefolytatásával kapcsolatban a jogszabályi környezet változtatása előtt, illetve azt követően. A megkérdezettek 92,6%-a válaszolt a kérdésre.

A következőkben – gyakorisági sorrendben – közreadjuk azokat a problémákat, amelyek a megkérdezettek közül a legtöbben jeleztek. A vonatkozó kérdéseket nyitott kérdésként tettük fel, tehát a megkérdezett saját maga fogalmazhatta meg a válaszokat.

Problémák a módosítás előtt

RENDŐRÖK

1. az elterelés kiskaput jelentett, szinte bárki mehetett kezelésre
 2. a mennyiségi meghatározás problémái, hatóanyag-összesítési problémák
 3. sok körözés volt folyamatban, mert az elkövetők nem jelentek meg az idézésen
 4. sok esetben problémát okozott a bizonyítás (miként kell és milyen bizonyítékokat beszerezni)
 5. az eljárások túlságosan hosszúak voltak
 6. minősítési problémák
 7. a büntetési tételek nem tükrözték kellőképpen az elkövetett magatartások súlyát
 8. a törvény jobb volt, mint a jelenleg hatályos
 9. szűk körűek voltak a magatartási formák
 10. nem voltak egyértelműek a törvény egyes rendelkezései
-

37. táblázat

ÜGYÉSZEK

1. a mennyiségi meghatározás problémái, hatóanyag-összesítési problémák
 2. minősítéssel kapcsolatos problémák
 3. problémák a bizonyítási eljárással
 4. a törvény jobb volt, mint a jelenleg hatályos
 5. az elterelés kiskaput jelentett, szinte bárki mehetett kezelésre sok esetben
 6. a fogyasztót nem különítették el az eljárásban
 7. az elterelés alkalmazása nem volt egyértelmű
 8. szűk körűek voltak a magatartási formák, nem differenciált az elkövetési magatartások között kellőképpen
 9. a büntetési tételek nem tükrözték kellőképpen az elkövetett magatartások súlyát
 10. nem kellett nyilatkoztatni a fogyasztási
-

38. táblázat

8.2.5. A módosítás pozitív hatásai

Megoldódtak-e a módosítással ezek a problémák? A megkérdezettek 54,2%-a válaszolt csak erre a kérdésre, a többiek azt jelezték, hogy nem tudnak pozitív hatásról beszámolni.

Tekintsük át, hogy a válaszadó jogalkalmazók (45,8%) szerint *a törvényt módosítás milyen pozitív változásokat hozott az eljárások lefolytatására vonatkozóan:*

ÖSSZES VÁLASZADÓ SZERINT

1. függők, nem függők megkülönböztetése
2. differenciáltabb az elkövetői magatartások
3. pontosabb a magatartások meghatározása, mint korábban
4. rendszerezettebb a törvény
5. szigorúbb intézkedési gyakorlat alakult ki

-
6. az ügyészségen kevesebb, ésszerűbb munka
 7. függők tekintetében enyhébb megítélés
 8. jobban szétválasztódik a büntetőjogi felelősség mértéke
 9. a büntetési tételek növekedése
 10. vádemelés elhalasztása, jogintézmény alkalmazásának lehetősége
-

39. táblázat

Nem oldódott meg a minősítési problémák kérdése: habár a magatartási formák meghatározása pontosabb lett, a nagyfokú differenciációval a jogi minősítések mégis problematikusabbá váltak. *Nem tisztázott, hogy a minősítés az adott esetben halmazat-e vagy törvényi egység, így tisztázatlan – többek között – a rendbeliség kérdése is.*

Nem oldódott meg sem a mennyiségi meghatározások problémája, sem pedig a bizonyításoké.

Az elterelés jogintézményéről már nem lehet elmondani, hogy szinte bárki igénybe veheti. Alkalmazása is egyértelműbbé vált. Azonban újfajta visszaélési forma jelent meg ennek vonatkozásában. És továbbra is hiányzik a végrehajtáshoz szükséges rendelet.

Megkérdeztük, hogy a törvénymódosítás milyen pozitív társadalmi hatásokat eredményezett. Erre a megkérdezetteknek mindössze 23,7%-a válaszolt, a többiek semmiféle pozitív társadalmi hatásról nem tudtak beszámolni. Tehát a vizsgálati mintánkba került jogalkalmazók több mint háromnegyede nem észlelte, hogy a jogszabályi környezet megváltozása bármiféle pozitív társadalmi hatást eredményezett volna.

A hitesesség kedvéért közreadjuk a válaszadó 23,7% véleménye közül a leggyakrabban elhangzottakat:

 ÖSSZES VÁLASZADÓ

1. visszatartó erő a fogyasztók és a terjesztők számára
 2. a régi gyakorlat érvényesül továbbra is az eljárások lefolytatásában
 3. jobban megelőzhetők a további bűncselekmények
 4. jó propagandával tovább nőhetne a visszatartó erő
-

40. táblázat

8.2.6. A módosítás negatív hatásai

Kíváncsiak voltunk arra is, hogy milyen problémákkal szembesülnek a jogalkalmazók az eljárások lefolytatásával kapcsolatban a jogszabályi környezet megváltoztatása óta. A megkérdezettek 94,8%-a válaszolt a kérdésre.

A következőkben – gyakorisági sorrendben – közreadjuk azokat a problémákat, amelyeket a megkérdezettek közül a legtöbben jeleztek:

Problémák a módosítás óta

RENDŐRÖK

1. hosszabbakká váltak az eljárások a szakértői vélemények beszerzése miatt
2. sok esetben problémát okoz a bizonyítás (miként kell és milyen bizonyítékokat beszerezni)
3. minősítésbeli problémák
4. sok körözés volt folyamatban, mert az elkövetők nem jelentek meg az idézésen
5. sokan függőnek vallják magukat és megtévesztik az orvos szakértőt (kiskapu)
6. nincs lehetőségük az alkalmi fogyasztóknak az elterelésen történő részvételre
7. bizonyíthatatlan magatartásformák vannak a törvényben
8. hiányzó állásfoglalások a jogértelmezéshez
9. gyógykezelés igazolásának hitelességével kapcsolatos problémák
10. párhuzamos eljárások (egy elkövető ellen több helyen is folyik egy időben eljárás – ezek az információk nem összegződnek)
11. megnövekedett munkateher
12. a fogyasztók – félve a törvény szigorától – kevésbé működnek együtt a rendőrséggel

41. táblázat

ÜGYÉSZEK

1. minősítésbeli problémák, nem egyértelműek egyes tényállások
2. a függőség megállapításának problémája
3. sok nehézséget és problémát okoz a bizonyítás
4. a minősítésnél „halmazat vagy törvényi egység” problémája
5. sokan függőnek vallják magukat és megtévesztik az orvos szakértőt (kiskapu)
6. rendbeliség kérdése
7. az (1) és (2) bekezdés elhatárolásának problémája
8. hosszúak az eljárások
9. nincs lehetőségük az alkalmi fogyasztóknak az elterelésre (nyomozási szakban)
10. a gyógykezelés igazolásának hitelességével kapcsolatos problémák

42. táblázat

A pozitív hatások mellett rákérdeztünk arra is, hogy *milyen negatív hatásai voltak az eljárások lefolytatására a törvénymódosításnak*. A megkérdezettek 82,2%-a jelzett negatív következményeket.

Az alábbiakban foglaljuk össze ezeket:

ÖSSZES VÁLASZADÓ

1. hosszúak és bonyolultak az eljárások
2. sok szakértői véleményt kell beszerezni
3. nem egyértelmű egyes elkövetői magatartások értelmezése
4. kiskapu – sokan függőnek vallják magukat, megtévesztik az orvos szakértőt
5. eltérőek az eljárások az elkövetők ellen, eltérő az ítélkezési gyakorlat

-
6. kevés elkövetővel szemben lehet alkalmazni a vádemelés elhalasztása jogintézményt
 7. túl szigorú a nem függő fogyasztókkal szembeni szabályozás
 8. nincs lehetőség az alkalmi fogyasztók elterelésére a nyomozási szakban
 9. a rendőrség munkaterhe jelentősen megnőtt
-

43. táblázat

Megkérdeztük azt is, hogy milyen *negatív társadalmi következményeit* észlelték a jogszabályi környezet megváltoztatásának. A megkérdezettek 41,5%-a válaszolt a kérdésre. Az ő véleményeiket ismertetjük:

ÖSSZES VÁLASZADÓ

1. nincs társadalmi támogatottsága a fogyasztókkal szembeni szigorú rendelkezéseknek
 2. a fogyasztókat „meghurcolják”
 3. a nem függő fogyasztók kriminalizálása történik
 4. sok olyan személy ellen indul eljárás, akit gyógykezelní kellene
 5. nem differenciál a törvény a szertípusok között
 6. a kereskedők is függőnek vallják magukat
 7. rejtve maradnak a fogyasztók
 8. a jogalkalmazók munkaterhének növekedése
-

44. táblázat

Megdöbbsentő volt, hogy a szertípus szerinti differenciáció lehetősége (7,3%), valamint az alkalmi fogyasztók értelmetlen kriminalizálása (8,4%) több jogalkalmazó válaszában megjelent. Továbbá az is, hogy egyes jogalkalmazók érzékelik, a fogyasztók rejtőzködőbbé válását. Csak néhány jogalkalmazó vélekedett úgy, hogy helyes volt az alkalmi fogyasztók elleni fellépés szigorítása (3,2%).

8.2.7. A törvénymódosítás célja

Nyitott kérdésként került megfogalmazásra, hogy a megkérdezett szerint mi volt a törvénymódosítás célja. A mintánkban szereplő jogalkalmazók 93,2%-a válaszolt erre a kérdésre. Összesen 33 különböző válasz érkezett, ami azt jelzi, hogy habár a jogalkotó a kommentárban világosan rögzítette a törvénymódosítás célját, a jogalkalmazók számára ez a cél mégsem olyan egyértelmű. Az egymástól lényegesen különböző válaszok azt sejtetik, hogy a jogalkalmazók egy része mást lát a módosítás célja mögött, mint ami a jogalkotó szándéka volt.

ÖSSZES VÁLASZADÓ

1. a kábítószer-fogyasztás és terjesztés visszaszorítása
2. a kábítószer-fogyasztás és terjesztés megelőzése
3. szigorítás, keményebb fellépés a kábítószer ellen
4. a függőket betegnek tekinteni
5. a fogyasztók és a kereskedők szétválasztása
6. elrettentés
7. a drogellenes küzdelem fokozása
8. az elkövetői magatartások tisztázása
9. politikai motívumok
10. fokozottabban védeni az egyént és a családot
11. egyértelművé tenni a fogyasztói magatartás értelmezését
12. jobbítani
13. az állampolgárok megfélemlítése
14. az eljárások egyszerűsítése
15. a függők dekriminalizálása

45. táblázat

A megkérdezettek 61%-a szerint nem sikerült és nem is sikerülhet elérni a megjelölt célt. 27,1%-uk szerint azonban igen. Az erre vonatkozó kérdésre a megkérdezettek 11,9%-a nem válaszolt.

Megkértük válaszadóinkat, indokolják meg válaszukat. 81,7%-uk tett eleget a kérésnek. Az ő véleményüket foglaljuk össze az alábbiakban:

SIKERÜLT	NEM SIKERÜLT
Visszatartó erő, hogy szigorúbbak a büntetési tételek	Büntetőjogi eszközökkel nem lehet a kábítószer-fogyasztást visszaszorítani
A függők lehetőséget kapnak a gyógyulásra	Elrettentéssel nem lehet eredményt elérni
A felelősségre vonás alól nem tudnak kibújni a kezelés ürügyén	Rossz a törvény
Függő terjesztők enyhébb megítélése	A terjesztők tudják, hogyan kerülhetik el a büntetést
	Nem szorult vissza a fogyasztás
	A fogyasztás egyre elfogadottabb a társalomban
	Az igazi nagy elosztókat úgysem lehet elérni
	Nincs visszatartó ereje
	Csak „szakaszgyőzelem” lehetséges
	Maradtak kiskapuk

46. táblázat

8.2.8. Diverziós lehetőségek

Az elterelés jogintézményének alkalmazása az 1993-as törvénymódosítással történt bevezetése óta vita tárgya. Megkértük a jogalkalmazókat, osszák meg velünk erről véleményüket. A megkérdezettek 66,1%-a szerint jó, hogy létezik ez a jogintézmény, van értelme az alkalmazásának. 25,4%-uk azonban értelmetlen, rossz lehetőségnek tartja. (8,5%-uk nem válaszolt a kérdésre.)

Kíváncsiak voltunk az okokra is. Az alábbi táblázatban ezeket foglaltuk össze:

VAN ÉRTELME	NINCS ÉRTELME
Lehetőséget nyújt a leszokásra A gyógyulás lenne a cél, nem pedig a büntetés	Nem ösztönöz leszokásra Aki nem akar leszokni, kényszer hatására sem fog
A fogyasztókat nem büntetőjogi eszközökkel kell kezelni	Az alkalmi fogyasztók nem működtek együtt a kezelőintézményekkel
A jogi eszközök nem elégségesek a kábítószer-fogyasztás kezelésében	Formális intézkedés, csak igazolás kell
A jövőbeni fogyasztást visszaszoríthatja Gyógyítással a törvény célja jobban elérhető	Nem tudni, mi történik az elkövetővel Akárhányszor mehet – visszaélhet ezzel
Visszatartó ereje van Általában eredményes lenne, ha megfelelően működne Szélesíteni kellene az igénybevevők körét	

47. táblázat

A vádemelés elhalasztása jogintézmény alapot teremt a diverzióra (Be. 147/A § és 303/A §). A fiatalkorúak elleni eljárásban a vádemelés elhalasztása 5 évi, míg felnőtt korúaknál 3 évi szabadságvesztésnél nem súlyosabban büntetendő visszaélések esetén lehetséges. (A Büntető Eljárási Törvény módosítása keretében ezt a diverziós lehetőséget az új szabályozás kiterjesztette a felnőtt elkövetőkre is.) A vádemelés elhalasztása ideje alatt – 1-től 2 évig terjedően – a gyanúsított pártfogó felügyelet alatt áll (Be. 147/A §). Ennek keretében pedig előírható az elkövetőnek magatartási szabályként, hogy gyógykezeltesse magát vagy vegyen részt megelőző-felvilágosító egészségügyi szolgáltatáson.

A törvénymódosítást – mit arra már korábban utaltunk – sok kritika érte az elterelés jogintézményét igénybe vehetők körének szűkítése miatt. A diverziós lehetőség azonban az új szabályozással továbbra is fennáll az ügyészi szakban az alkalmi fogyasztók részére. Ezt a vádemelés elhalasztása jogintézmény testesíti meg. Persze a diverzió alkalmazásának feltételei ebben az esetben kedvezőtlenebbek a korábbi szabályozáshoz (az elterelés rendőri szakban történő alkalmazásához) képest.

Megkérdeztük az ügyészeket, hogy milyen problémákkal szembesülnek a napi gyakorlat során a vádemelés elhalasztásának végrehajthatóságával kapcsolatban. A megkérdezettek 49,3%-a számolt be problémákról. 34,6%-uk jelezte, hogy ő (vagy a vonatkozó ügyészség) ezt a jogintézményt egyáltalán nem alkalmazza kábítószer-bűncselekmény

elkövetőkkel szemben, sőt néhol más esetekben sem. 16,1%-uk pedig nem válaszolt a kérdésre.

A válaszadók az alábbi problémákat jelezték:

PROBLÉMÁK A VÁDHALASZTÁS ALKALMAZÁSÁVAL

Amely esetekben értelme lenne alkalmazni, ott a büntetőjogi rendelkezések nem teszik lehetővé
 Nem célszerű alkalmazni
 Formális intézkedés
 Az elkövetők nem tartják be a magatartási szabályokat
 Visszaesnek, és újra indul ellenük az eljárás
 Eltűnnek az elkövetők
 Ha sikertelen, túl sok az adminisztráció
 Hosszú az időtartama
 A pártfogók tevékenysége csak formális
 Kevés a pártfogó – sok a pártfogolt, nehezen ellenőrizhető, hogy a pártfogolt betartja-e a magatartási szabályokat
 Nagyon ritkán kerül alkalmazásra

48. táblázat

Megkértük az ügyészeket mondják el, ők mit változtatnának a vádemelés elhalasztása jogintézmény alkalmazásának jelenlegi gyakorlatán. Mindössze 24,8%-uk formált véleményt. Ők az alábbiakat jelezték:

VÁLTOZTATÁSOK

Jogsabályi változtatás: minden fogyasztó számára lehetőséget kellene biztosítani a rendőri szakban az elterelésre
 Nincs szükség erre a jogintézményre
 Képzettebb pártfogókra lenne szükség
 Szertípus szerint differenciálni kellene – ez határozhatná meg az igénybe vevők körét
 Egyszerűbb végrehajtási szabályozásra lenne szükség
 Szorosabb kapcsolat kellene a kezelőintézmények és a jogalkalmazók között
 Olyan szabályozásra lenne szükség, hogy az elkövetők minél hamarabb hozzájuthassanak a segítséghez

49. táblázat

8.2.9. Eljárás a fogyasztókkal szemben

Megkértük a jogalkalmazókat, mondják el, hogyan kezelik a napi gyakorlatban a fogyasztók ügyeit. Megdöbbentő képet kaptunk. Lényegesen különbözik a fogyasztói magatartást megvalósítók megítélése és a velük szemben indult eljárások gyakorlata az egyes jogalkalmazók között. Az ügyben eljáró attitűdje, megítélése, személyisége nagymértékben befolyásolja az eljárás kimenetelét.

A megkérdezettek 96,9%-a válaszolt a kérdésre; az alábbi válaszokat adták:

ÖSSZES MEGKÉRDEZETT	(%)
A törvény szerint	23,7
Kedvezőbb elbírálásban részesíti	15,3
Nem tekinti őket bűnözőknek	13,9
Máshogy tekint a fogyasztókra, megértőbb velük	9,5
Próbál beszélni vele, segíteni neki	8,5
Megrovást alkalmaz	4,2
Büntetlen elkövető esetén megrovást alkalmaz	3,4
Vádemelés: próbára bocsátást vagy felfüggesztést javasol	3,2
Nem emel vádat	3,2
Esettől függ	2,1
Fogyasztónál nem erőlteti, hogy vallomást tegyen	1,8
A törvény teljes szigorával	1,7
Egyéb	4,4
Nem válaszolt	5,1
Összesen	100,0

50. táblázat

A megkérdezett jogalkalmazók többsége nem ítéli súlyos cselekménynek a kábítószer-fogyasztást, és a lehetőséghez mérten a legenyhébb szankciókat igyekeznek alkalmazni velük szemben. A fogyasztói magatartással és a fogyasztókkal – főleg a fiatalokéval – szembeni attitűd a jogalkalmazók többségénél eltér a jogalkotói szándéktól, az alkalmi fogyasztókkal szembeni határozottabb, restriktívebb fellépés igényétől.

Vajon ilyen jogalkalmazói attitűd mellett mennyiben érvényesülhet a jogalkotó szándéka? Ha egyre több ilyen ügyben eljáró ismeri fel, hogy a büntetőjog eszközével nem lehet eredményt elérni a kábítószer-fogyasztás visszaszorítása tekintetében, érvényesülhet-e a jogalkotói akarat? Áttörhet-e így az új szabályozás szelleme?

Megkérdeztük, hogy létezik-e helyi gyakorlat a fogyasztókkal kapcsolatos ügyek kezelésének tekintetében. Az előzőekben vázoltakhoz nagyon hasonló válaszokat kaptunk. Bár a helyi gyakorlatban a vádemelés – a vádban pedig a próbára bocsátás, illetve a felfüggesztett szabadságvesztés büntetés javaslata – gyakrabban fordult elő (13,6%).

8.2.10. Javaslatok a problémák megoldására

Javaslatokat kértünk a megkérdezett jogalkalmazóktól arra vonatkozóan, hogy mit változtatnának a visszaélés kábítószerrel bűncselekmény elkövetése miatt indult eljárások lefolytatásának jelenlegi gyakorlatán. 83,9%-uk válaszolt a kérdésre. Az összes javaslatot ismertetjük.

 RENDŐRÖK

1. Gyorsítani kellene az eljárásokat, a szakértői vélemények beérkezését
 2. Külön csoport foglalkozhatna a rendőrségen belül a lefoglalásokkal
 3. Ki kellene venni a Btk.-ból a keresleti oldali magatartásokat
 4. A „csak” fogyasztói magatartást megvalósítónál gyorsított eljárás alkalmazása
 5. Az elterelés esetén ne az elkövető választhassa meg, mikor kezdi a gyógykezelést
 6. Csekély/jelentős mennyiségi határok újragondolása
 7. Egyszerűsíteni az eljárást
 8. Szerítípus szerinti differenciáció
 9. A korábbi törvény visszaállítása
 10. Az ügyészség rendelkezze el a gyógykezelést
 11. Amíg folyik az eljárás, előzetes letartóztatásban kellene tartani az elkövetőt
 12. Gyorstesztek alkalmazása az eljárásban
 13. Pszichológus-pedagógus-rendőr team foglalkozzon a fogyasztók ügyeivel
 14. Kábítószer-bűncelekménnyel kapcsolatba került szállítóeszköz elkobzása
 15. Rendőrök speciális képzése az ilyen ügyekkel történő foglalkozásra
-

51. táblázat

 ÜGYÉSZEK

1. Gyorsítani kellene az eljárásokat, a szakértői vélemények beérkezését
 2. Külön csoport foglalkozhatna a rendőrségen belül a lefoglalásokkal
 3. Ki kellene venni a Btk.-ból a keresleti oldali magatartásokat
 4. Törvénymódosításra lenne szükség
 5. Az elterelésre legyen lehetőségük az alkalmi fogyasztóknak is
 6. Az operatív nyomozati eredményeket jobban figyelembe lehetne venni
 7. Egyszerűsíteni az eljárást
 8. Szerítípus szerinti differenciáció
 9. Erősíteni kellene a tanúk védelmét
 10. A terjesztők felderítése legyen a domináns
 11. A tanúmentességi kör változtatása
 12. Ne minden esetben kelljen orvos szakértőt kirendelni
 13. A fogyasztók mellé azonnal pártfogót kellene kirendelni
 14. A kábítószerfüggőket szigorúbban kellene büntetni
 15. Így jó a törvény
-

52. táblázat

A véleményekből látható, hogy az eljárások gyorsítása, a fogyasztói magatartás alacsonyabb jogszabályi szintre helyezése mellett olyan javaslatok is elhangzottak, amelyek a restriktívebb eljárások irányába mutatnak.

Azonban az orvos szakértők bevonódása az eljárásokba számos probléma forrása, továbbá a rendőrök a fogyasztókkal történő foglalkozást szívesebben háritánák az ügyészekre (az ügyészség rendelkezze el a gyógykezelést), az ügyészek pedig a rendőrségre (az elterelés lehetősége alkalmi fogyasztók esetén is). Vagy egyszerűen kiemelnék a büntetőjogi szabályozás alól, és szabálysértésként kezelnék.

Úgy tűnik, a diverziós lehetőségek szabályozatlansága, alkalmazásuk nehézségei problémát és többletmunkát okoznak a jogalkalmazóknak.

Ezeket túl egy-két újszerű, megfontolásra érdemes javaslat is elhangzott.

8.2.11. Rendeletek, állásfoglalások

Megkérdeztük, hogy milyen rendeletekre, állásfoglalásokra, utasításokra lenne szükség a törvényi tényállások egységes értelmezéséhez, valamint az eljárások hatásosabb lefolytatásához. A megkérdezettek 62,6%-a válaszolt és tett javaslatot. Az alábbiakban az összes javaslatot ismertetjük (gyakorisági sorrendben):

ÖSSZES VÁLASZADÓ

1. Legfelsőbb Bírósági Jogegységi Állásfoglalás (elkövetői magatartások értelmezése, rendbeliség, halmazat kérdésének tisztázása)
 2. A gyógykezeléssel kapcsolatos jogszabályi háttér megteremtése (EüM–BM-rendelet)
 3. A függőség megállapításához módszertani levél kiadása
 4. Nincs szükség semmilyen rendeletre, állásfoglalásra
 5. Büntetőeljárás Törvény tanúvédelmi rendelkezéseinek módosítása
 6. Nyomozati utasítás a kábítószerrel kapcsolatos ügyekben történő eljárásokhoz
 7. Jogharmonizáció (az egészségügyi rendelkezésekkel)
 8. Az egyes szervek feladat-meghatározása az eljárásban (rendőrség, ügyészség; egészségügyi intézményeké is)
 9. Szerekerinti differenciáció ügyészi állásfoglalásban
 10. ORFK-utasítás a kihallgatások lefolytatásához (krimináltaktika)
 11. A rövid időn belül ismételt a hatóság elé kerülő függő szerhasználóknál ne kelljen újra orvosszakértői vizsgálatot elrendelni
 12. Mennyiségi meghatározások egyszerűsítése
 13. A bűnügyi költségek mindenkori megfizettetése
-

53. táblázat

A jogalkalmazók is jelezték, hogy halaszthatatlan a jelenlegi szabályozási rendszerben az LB-állásfoglalás megalkotása. Mivel egyes elkövetői magatartások értelmezése rendkívül heterogén, tisztázatlan a rendbeliség, a halmazat kérdése is, a jogbiztonság érdekében sürgető feladata ennek megszületése.

Továbbá régóta igény van az elterelés jogintézményének alkalmazásával kapcsolatos jogszabályi háttér megteremtésére. „A büntetőeljárás alternatívájaként alkalmazott gyógykezelés végrehajtása érdekében a kezelést végző egészségügyi és/vagy szociális intézményekkel történő együttműködés lehetséges kereteit egy körülhatárolt, rögzített az intézmények szerepének megfelelő megállapodás, állásfoglalás vagy akár rendelet megalkotása szolgálhatná. Alkalmos lehetne erre egy EüM–BM együttes rendelet.

Ebben a feladatokat, a kötelezettségeket, a különböző intézmények kompetenciáját és azok határait szükséges rögzíteni, valamint definiálni kellene a gyógykezelés fogalmát.

A kezelőintézmények részéről megfogalmazható lenne egyfajta protokoll, mely rögzítené a bűnelkövető szerfogyasztók kezelésének intézményi és személyi minimumfeltételeit, az elfogadható terápiás lehetőségeket (lehetne akár methadon-kezelés is), az igazolás kiállításának feltételeit és formáját. Ily módon a nyomozó hatóság részéről az okiratok hitelességével kapcsolatban felmerülő kételyeket el lehetne oszlatni, mind a kezelő intézmények, mind a nyomozó hatóság, ügyészség, mind pedig a büntetőeljárás alternatívájaként kezelésre jelentkező drogbetegek helye, szerepe, lehetőségei és kompetenciája keretek közé illeszkedne.”¹

A függőség megállapításának kritériumairól indokolt lenne módszertani levél megfogalmazása. Azonban az orvos szakértők úgy gondolják, ez nem az ő feladatuk, hanem a jogalkotóké; tanácsadóként azonban készségesen részt vennének ebben a folyamatban.

A jelenlegi helyzetben – amikor a kábítószeres ügyekben eljáró vizsgálók, nyomozók egy jelentős része nem rendelkezik ismeretekkel a kábítószer-jelenségről – egy ORFK-utasítás az eljárások lefolytatásáról, a krimináltaktikai kérdésekről, arról, hogy bizonyos információk alapján, adott esetekben milyen kérdéseket kell/lehet feltenni az elkövetőnek, a tanúnak, indokolt lenne.

Ezáltal csökkenhetne a pótnyomozások elrendelésének a száma, és eredményesebb lehetne egyes jelentősebb súlyú kábítószer-bűncselekmények bizonyítása.

8.2.12. Együttműködés a jogalkalmazók és a kezelőintézmények között

A megkérdezettek 67,8%-a arról számolt be, hogy semmiféle együttműködés nem létezik (informális sem) szervezete és valamely kezelőintézmény között, míg 32,2%-uk informális kapcsolatban áll valamely kábítószer-fogyasztókat kezelő intézménnyel. A válaszadók 78%-a úgy vélekedett, hogy szükséges lenne szabályozni az együttműködés kereteit, míg 22%-uk ezt nem tartotta fontosnak.

Az együttműködés szabályozására vonatkozóan az alábbi javaslatokkal éltek:

- kölcsönös információáramlás, tapasztalatcsere a jogalkalmazók és a kábítószer-fogyasztók kezelésével foglalkozó intézmények között, melynek kereteit törvényben vagy rendeletben kellene szabályozni;
- legyen lehetőség a gyógykezelések végrehajtásának ellenőrzésére, a visszajelzésre – esetleg erre vonatkozó határozat megalkotása;
- kötelező együttműködést kellene előírni;
- a kapcsolatfelvételt feltétlenül szabályozni kellene;
- körlevél kiadása a jogalkalmazók részére, hogy mely intézménybe milyen típusú problémával lehet bekerülni;
- közös tanácskozásokra lenne szükség a jogalkalmazók és a kezelők között.

¹ Ritter Ildikó: Elterelés kábítószer-bűncselekmények esetén. In: *Kriminológiai Tanulmányok*, 38.

Olyan vélemény is megfogalmazódott, hogy operatív együttműködésre lenne szükség a kezelőintézményekkel a dílesek felderítésében; továbbá hogy az ambulanciákat kötelezni kellene a nyomozó hatóság által kért bármilyen adat kiadására.

8.2.13. A jogalkalmazók felkészültsége

Kíváncsiak voltunk, hogy a megkérdezettek mennyire tartják felkészültnek a visszaélés kábítószerrel bűncselekmények kapcsán eljáró hatóságok munkatársait az ilyen ügyek kezelésére. Arra kértük a jogalkalmazókat, hogy egy ötfokú skálán osztályozzák: mennyire tartják felkészültnek a rendőrség, az ügyészség és a bíróság munkatársait.

Az 1-es azt jelentette, hogy nagyon felkészültek, az 5-ös pedig, hogy egyáltalán nem azok.

A rendőrségen dolgozók felkészültségére vonatkozó átlagérték 2,92 volt, az ügyészségé 2,58, a bíróságé pedig 2,49.

Tehát a három szervezet közül a rendőrség munkatársait tartották összességében a legkevésbé felkészültnek.

Az ügyészek 45,3%-a felkészültnek tartotta a rendőröket (tehát 1-es vagy 2-es osztályzatot adott). Ehhez képest a megkérdezett rendőrök sokkal rosszabbnak ítélték meg saját helyzetüket, mindössze 22%-uk tartotta felkészültnek munkatársait az ilyen ügyek kezelésére, sőt 41%-uk nem vagy egyáltalán nem tartotta felkészültnek őket.

Az ügyészek közel 50%-a felkészültnek tartotta az ügyészségen dolgozókat a feladatra (tehát 1-es vagy 2-es osztályzatot adott). Mindössze 23%-uk vélekedett úgy, hogy az ügyészség munkatársai összességében felkészületlenek.

Ezzel szemben a rendőrök 20%-a jelezte csak, hogy az ügyészek felkészültsége megfelelő, míg 38,6%-uk éppen az ellenkezőjét, a felkészületlenséget hangsúlyozta.

Az ügyészek kritikusabbak voltak a bírakkal szemben, mint a rendőrök. Míg a megkérdezett ügyészek 32,4%-a, a rendőröknek 20%-a vélte úgy, hogy a bírák felkészületlenek.

Megkértük, hogy mondják el véleményüket interjúalanyaink arról, hogy milyen problémákkal szembesültek a rendőrség, az ügyészség, és a bíróságok működésével kapcsolatban. Az alábbi vélemények hangzottak el (gyakorisági sorrendben):

A RENDŐRSÉG MŰKÖDÉSÉVEL KAPCSOLATOS PROBLÉMÁK:

1. Túlságosan nagy ügyszámok, nagy munkateher
2. Hiányoznak a tárgyi feltételek a hatásos jogalkalmazáshoz
3. A rendőrség munkatársai pontatlanok és szakszerűtlenek az eljárások lefolytatásában
4. Elhúzódó eljárások a nyomozási szakban a szakértői vélemények beszerzésének időigényessége miatt
5. Képzés hiánya: az ilyen ügyekben eljárók speciális képzésére, felkészítésére lenne szükség
6. Nem kaptak (kapnak) elégséges segítséget a törvény végrehajtásához
7. Nehéz a felderítés és a bizonyítás
8. Sok a fiatal, tapasztalatlan rendőr a kábítószeres ügyekben eljárók között

-
9. Járatlanság az ilyen ügyek kihallgatási technikáiban
 10. Jogértelmezési, jogi minősítési problémák
 11. Szakértői kirendelésekkel kapcsolatos nehézségek (mikor, milyen szakértő bevonása szükséges)
 12. Több „kézben” vannak az ügyek (megye, város)
-

54. táblázat

AZ ÜGYÉSZSÉG MŰKÖDÉSÉVEL KAPCSOLATOS PROBLÉMÁK:

1. Nagy a létszámbiány és a munkateher
 2. Nincs képük arról, hogy „mi van a valóságban”
 3. Jogértelmezési, jogi minősítési nehézségek: LB-állásfoglalásra várnak
 4. Nem következetes, nem egységes a jogalkalmazási gyakorlat
 5. Tárgyismeret – a kábítószer-problémával kapcsolatos ismeretek – hiánya az ilyen ügyekben eljáróknál
 6. Segítség híján a rendőrséggel kialakított joggyakorlat érvényesül (főleg vidéken jellemző)
 7. Azzal tudnak csak dolgozni, amit a nyomozó hatóság eléjük tár
 8. Lazán kezelik a fogyasztók ügyeit
 9. Az ügyészség szervezete nehezen intézkedik
 10. Önálló kábítószer-bűncselekményekkel foglalkozó ügyészek kellenének megfelelő szakismerettel
 11. Nem ismerik a szerek hatásait, ezért minden vizsgálatot végigcsinálnak
-

55. táblázat

A BÍRÓSÁG MŰKÖDÉSÉVEL KAPCSOLATOS PROBLÉMÁK:

1. Enyhe ítéletek születnek
 2. Nincs képük arról, hogy „mi van a valóságban”
 3. Eltérő, nem egységes a jogalkalmazási gyakorlat
 4. Jogértelmezési, jogi minősítési nehézségek: LB-állásfoglalásra várnak
 5. Létszámbiány, nagy munkateher
 6. Kevés a speciális tárgyismerettel rendelkező bíró
 7. Túl szigorú ítéleteket hoznak
 8. Bizonyítási problémák
 9. Nincs visszajelzés a rendőrség felé az ügyek kimeneteléről
-

56. táblázat

Általános problémaként jelent meg mindhárom jogalkalmazó szervezet esetén a magas ügyforgalom, az eljárók túl nagy mértékű leterheltsége; továbbá a jogértelmezési és jogi minősítések problémája, amely még jobban kiélezi a szervezetek közötti ellentéteket.

Közös probléma még az eltérő, nem egységes jogalkalmazási gyakorlat, amely nagymértékben aláássa a jogbiztonság érvényesülését. Ennek oka egyrészt a jogértelmezési, minősítésbeli problémákban keresendő, másrészt pedig a jogalkalmazók attitűdjében, rutinjában és a problémához, egyes elkövetői magatartásokhoz való viszonyulásában.

Minden érintett szervezet esetén felmerült a kábítószer-problémával kapcsolatos ismeretek hiánya a vonatkozó ügyekben eljárók körében; továbbá ez irányú képzések szükségessége és önálló, kábítószeres ügyekkel foglalkozó jogalkalmazói munkakörök létesítése – a jelenség speciális szakismeretet igénylő volta miatt.

8.2.14. *Attitűd*

Különböző állításokat fogalmaztunk meg a módosításra vonatkozóan, és arra kértük interjúalanyainkat, hogy osztályozzák egy ötfokú skálán: hogyan, mennyiben értenek egyet ezekkel az állításokkal (1: nagyon nem ért egyet; 5: teljes mértékben egyetért). Az alábbi táblázat az állításokat és az azokkal való egyetértés átlagértékét tartalmazza:

ÁLLÍTÁSOK	EGYETÉRTÉS ÁTLAGÉRTÉKE
1. Tovább kellene emelni a büntetési tételeket	2,1
2. Szükségesnek tartom a fogyasztók büntetését	2,9
3. A kábítószer-probléma kezelésének szempontjából kiemelkedő a büntetőjogi eszközök szerepe	2,8
4. Egyetértek a kábítószerfüggők eltérő megítélésével	3,8
5. A kábítószeresek bűnözők	2,2
6. A kábítószer-fogyasztás visszaszorítható jogi eszközökkel.	1,7
7. A felderítések számának növekedése elrettentően hat a kábítószer-fogyasztásra	2,4
8. A kábítószeres ügyekben az eljárások nagyon hosszúak.	4,1
9. Nincsenek a jelenleg hatályos törvényben olyan tényállások, amelyek alkalmazhatatlanok	3,1
10. A magasabb büntetési tételekkel visszaszoríthatók a kínálati oldali magatartások	2,7
11. Hiányoznak bizonyos állásfoglalások, rendeletek az eljárások lefolytatásához	3,5
12. Van belső utasítás a kábítószeres ügyek lefolytatásához	2,7
13. Nem kaptunk semmiféle eligazítást a törvény módosítása után az eljárások lefolytatásáról	2,4

57. táblázat

A táblázatból látható, hogy a büntetési tételek további emelésével a megkérdezettek jellemzően nem értenek egyet. Azonban a fogyasztók büntetésének kérdésében meglehetősen bizonytalanok. E tekintetben megosztott volt a jogalkalmazók véleménye: közel annyian tartják szükségesnek, mint amennyien nem, a kábítószer-fogyasztók büntetését. Bizonytalanok a tekintetben is, hogy kiemelkedő-e a büntetőjogi eszközök szerepe a kábítószer-probléma kezelésében. Bár többen vannak, akik ezt nem tartják meghatározónak.

A megkérdezettek többsége jellemzően egyetért a kábítószerfüggők eltérő megítélésével és a velük szemben alkalmazott differenciált rendelkezésekkel.

Azonban a kábítószereseket nem tekintik bűnözőknek, és egyértelműen állást foglaltak a tekintetben is, hogy a kábítószer-fogyasztás jogi eszközökkel egyáltalán nem szorítható vissza.

Sőt, azt sem tartják valószínűnek, hogy a felderítések számának növekedése elrettentően hathat a kábítószer-fogyasztókra, s ezáltal csökkenthető volna a kábítószer-fogyasztás elterjedtsége.

A megkérdezettek szerint az kábítószeres ügyekben az eljárások nagyon hosszúak. Ennél az állításnál találtuk egyébként a legmagasabb egyetértési átlagértéket.

Bizonytalanok voltak az alkalmazhatatlan tényállások kérdésének megítélésével. Lát-szik, hogy vannak pozitív és negatív tapasztalataik e terén, azonban semmiképpen sem állítható, hogy nincsenek ilyen tényállások.

A magasabb büntetési tételek visszatartó hatása a kínálati oldali magatartásokra nem igazán elfogadható állítás a megkérdezettek többsége számára. Azonban közel 20%-uk egyetértett vele.

A hiányzó állásfoglalásról, rendeletekről már korábban is tettek említést a megkérde-zett jogalkalmazók. Ebben az esetben is megerősítették, hogy e téren van még pótolniva-ló.

Úgy tűnik, hogy a megkérdezetteknek csak kisebb része jutott hozzá belső utasítás-hoz, vagy kapott eligazítást a kábítószeres ügyekkel kapcsolatos eljárások lefolytatására vonatkozóan, a többségük azonban nem.

Megkérdeztük még a jogalkalmazókat, hogy *mennyire tartották szükségesnek a büntető törvénykönyv kábítószerrel visszaélésre vonatkozó 282. és 282/A §-ának módosítását*. A megkér-dezettek több mint fele (53,6%) egyetértett azzal, hogy szükséges volt a korábbi törvényi tényállás módosítása.

Feltettük azt a kérdést is, hogy *mennyire tartják jól alkalmazhatónak a jelenlegi jogsza-bályt*. A válaszadók 65,8%-a egyáltalán nem tartja jól alkalmazhatónak a jelenlegi ren-delkezéseket.

Továbbá érdeklődtünk, hogy *szükségesnek tartanák-e a további módosítást*. A megkérde-zettek 82,4%-a azt jelezte, hogy igen.

9. ÖSSZEFOGLALÁS

A drogfogyasztás, tágabban pedig a kábítószer-probléma állami megítélésének fontos mutatója a tárgykörrel összefüggő kriminálpolitika és annak egyik alkotóeleme, a büntetőjogi szabályozás.

*A jog hatásossága a jogszabály érvényesülésének tényleges eredménye és ama társadalmi célok közti viszony, amelynek elérésére megalkották őket.*¹ A jog hatásossága így közvetlen befolyással bír a kábítószer-büntetőjog és egyéb drogpolitikai eszközök alkalmazásának mértékére a kábítószer-probléma kezelésében.

Ha az adott jogszabály hatásos, azaz érvényesülésével, alkalmazásával elérhető a kívánt társadalmi cél, akkor egyéb drogpolitikai eszközök szerepe, mozgástere szűkebb. Ha azonban egyéb drogpolitikai eszközök hatásossága felülmúlja a jogi eszközökét, tehát általuk könnyebben, költséghatékonyabban, kevesebb mellékhatással megvalósíthatók a célok, úgy a jogi eszközök szerepe csökkenhet.

A jogszabályok eredményessége a szervezetek és az interakciók szintjén mérhető és befolyásolható. Egy adott jogszabály hatásossága az eredményesség és a kívánt társadalmi cél viszonyrendszerében értelmezhető.

A jogszabály hatásosságát nagymértékben befolyásolják a kihirdetett jogszabály és a joggyakorlat, valamint a társadalmi gyakorlat közötti eltérések, sőt ellentmondások. A jog hatásosságának alapfeltétele a jog alkalmassága az adott cél elérésének segítésére, a szabályozni kívánt probléma megoldásában való sikeres közrehatásra.

A jog hatásossága és a jogrendszer közötti kapcsolat kölcsönös: a jogalkotónak tekintettel kell lennie arra, hogy miközben az egyedi jogszabály a jogrendszer összetevőjeként maga is hozzájárul a rendszer kielégítő működéséhez, annak működési zavarai is visszahatnak a jogrendszerre.

A módosítás szakmai körökben (is) éles vitákat váltott ki: sokan támadták a vonatkozó rendelkezéseket, azok életszerűségét, alkalmazhatóságát, valamint a keresleti – jellemzően fogyasztói – magatartás elleni szigorúbb fellépést, a szerhasználók kriminalizálását, és mindezeket keresztül a hazai kábítószer-probléma kezelésében fordulatot jelentő kriminálpolitikai megközelítést.

A kritika ellensúlyozására megfogalmazódtak olyan – nem nyilvános – vélemények, mint például az, hogy „úgyis minden ugyanúgy lesz, mint azt megelőzően”, „úgysem a fogyasztók elleni fellépés a cél” stb.

És úgy tűnik, ez történt. Szinte minden ugyanúgy lett, mint azt megelőzően. Csak ennek hatásai a jogszabályi környezet változásával, a restriktívebb büntetőjogi szabályozással összhangban meghatározóbbak, mint korábban. És jóval nagyobb zavart keltenek.

¹ Visegrády Antal: *A jog hatékonysága*. Budapest, Unió Kiadó, 1997, 53. o.

Habár jelentős mértékben változtak az anyagi jogi rendelkezések a módosítást követően, a jogalkalmazók – különösen a nyomozó hatóság – anyagi, személyi és tárgyi feltételei nem változtak a megváltozott jogszabályi környezet által elvárt, megnövekedett feladatok ellátáshoz. Sem a speciális egységeké, sem pedig a kerületi, városi, megyei hatóságoké. Ezen túlmenően nem történtek meg azok a szervezeti átalakítások a bűnüldöző hatóságon belül, amelyek a hatékonyabb és hatásosabb felderítő munkát, és így a törvényi szövegben tükröződő szigorúbb fellépést, fenyegetettséget érvényesíteni lennének képesek.

A kriminológiában ma már axióma Jeremy Bentham angol jogfilozófusnak a XVIII. században megfogalmazott nézete, miszerint a büntetés elkerülhetetlensége jobban elrettent a bűnelkövetéstől, mint a büntetés súlyossága. Úgy tűnik, ezt az illetékesek nem vették figyelembe.

A jogszabályi környezet változása után, 1999 márciusában megjelent a rendőrségen belül egyfajta jogérvényesítési „kényszer”. Így ebben a hónapban jelentősen növekedett az ismertté vált visszaélés kábítószerrel bűncselekmények száma. Ezt követően azonban a felderített esetek havi megoszlása hasonló képet mutatott a módosítás előtti időszakéhoz képest.

Hasonló magatartásokat különböző jogalkalmazó szervek eltérően minősítenek és kezelnek. Területileg is differenciált a jogalkalmazói gyakorlat, az adott jogszabály alkalmazása jórészt az illetékes ügyészség jogértelmezésétől függ, amely azonban megyénként, ügyészségenként sokszor jelentősen eltér egymástól.

Mindezek alapján beszélhetünk jogbiztonságról? Mike Trace szavait idézném újra, aki véleményét az Európai Unió tagállamainak büntető igazságszolgáltatásának működésével kapcsolatban fogalmazta meg, de amely érvényes a hazai helyzetre is: „Az az üzenet, (amelyet ezzel a kriminálpolitikával) az állampolgárok felé – kiváltképp a fiatalok felé – küldünk, zavaró és gyakran ellentmondásokkal terhes. Egy kábítószerrel kapcsolatos hatásos büntető jogszabálynak és joggyakorlatnak sokkal következetesebbnek és hihetőbbnek kell lennie.”

Az Unió egyes tagállamaiban, de nálunk is, a kihirdetett jogszabályok és a joggyakorlat közötti eltérések, sőt ellentmondások összezavarják, értelmezhetetlenné teszik az emberek számára ezen magatartásokkal kapcsolatos társadalmi elvárásokat, és aláássák egyrészt a jogrendszerbe vetett bizalmat, másrészt pedig a jogbiztonságot.

Hogyan lehet hatásos így egy törvény? Ha a megkérdezett 137 jogalkalmazó 33 különböző választ ad arra a kérdésre, hogy mi volt a törvénymódosítás célja? Ami azt jelzi, hogy habár a jogalkotó a kommentárban világosan rögzítette a törvénymódosítás célját, a jogalkalmazók számára ez a cél mégsem olyan egyértelmű. Az egymástól lényegesen különböző válaszok azt sejtetik, hogy a jogalkalmazók egy része mást lát a módosítás célja mögött, mint ami a jogalkotó szándéka volt. Mit gondolnak akkor erről a jogtudással nem bíró emberek?

A vizsgálat eredményei alapján elmondhatjuk, hogy a kábítószeres bűnözés büntetőjogi megítélésében jelentős változást hozó jogszabály-módosítás (1998. évi LXXXVII. tv.) hatásossága megkérdőjelezhető.

Ha azt tételezzük, hogy a kívánt társadalmi cél a kábítószerrel visszaélés jelenségének (ezen belül kiemelten a fogyasztásnak és a kereskedelemnek) a visszaszorítása volt, az azóta eltelt időszak statisztikai adatai, kutatási eredményei azt mutatják, hogy nem sikerült visszaszorítani sem a kábítószer-fogyasztás elterjedtségét, sem a kábítószer-kereskedelmet. A jogszabály és a joggyakorlat érvényesülése közötti eltérések ellentmondásokkal terhesekek.

Az új szabályozás a jogrendszer összetevőjeként nem járul hozzá a rendszer kielégítő működéséhez, így annak működési zavarai is visszahatnak a jogrendszerre.

A büntetőjog – jellegénél fogva – nem alkalmas a kábítószer-fogyasztás visszaszorítására. Azt gondolom, hogy a cél meghatározásával volt az alapvető probléma.

Büntetőjogi következményeket társítottunk egy olyan magatartáshoz, amelynek kezelésében vagy megoldásában a társadalmi kontroll egyéb eszközei kudarcot vallottak, s amely a társadalmi, gazdasági változások kísérőjelenségévé vált.

Miért is lenne képes a büntetőjog megoldani vagy akár kezelni olyan társadalmi problémákat, melyek a társadalmi kontroll egyéb eszközein fennakadtak, és a korábbi jogi szabályozások sem birkóztak meg velük?

„A büntetőjog tartalmilag üzenet; azon magatartások katalógusa, amelyet a törvényhozás adott történelmi időszakban leginkább veszélyesnek tart a társadalom nyugalma, a jogrendszer, az állami, társadalmi, gazdasági rendre, a polgárok személyére vagy jogaira. A büntetőjog [...] a tényleges vagy kívánatos értékrendnek – kényszerrel felerősített – közvetítője”.² Azonban *Palánkainé* kiemeli, hogy a büntetőjogi felelősség kilátásba helyezése és alkalmazása csak akkor indokolt, ha a nem kívánatos magatartás a közösségre illetve a polgárookra káros hatásai olyan súlyosak, hogy más felelősségi formák eszközei elégtelenek.

„Hol húzódnak a jog határai?” – teszi fel a kérdést *Király Tibor* a legalitás újraértelmezését sürgető írásában.³

Ha a minden bűncselekmény üldözését követelő tétel teljesíthetetlen, vajon tehet-e valamit a jog a politika és a valóság közti szakadék áthidalására?

Ha felismerjük a jog határait és korlátait, sokkal hatásosabb törvényeket alkothatunk: olyanokat, amelyek a kívánt társadalmi cél elérését nagymértékben elősegítik.

A vizsgálat alapján kijelenthetjük, hogy a módosítás több negatív következménnyel járt, mint amennyi pozitív hatást gyakorolt. Ez a kijelentés érvényes mind az eljárásokat, mind pedig a társadalmi hatásokat vizsgálva.

A módosítás nehezebbé tette a jogi minősítést, a látszólagos egyszerűsítés helyett bonyolultabbá tette az eljárásokat, és a szigorítás (főleg annak rossz kommunikációja) negatív hatást gyakorolt a drogpiacon és a drogpiacon szereplők magatartásának változására.

Az egyes elkövetési magatartásokhoz (átadás, kínálás) rendelt magas büntetési tételek nem valóságyszerűek, nem veszik figyelembe az elkövetők sajátos életkorára jellemző szokásokat, magatartásokat, és „túلكriminalizálják” a jelenséget. Éppen ezért visszatartó erejük nincs.

² Palánkai Tiborné: *Büntetőjogi alapismeretek*. Budapest, T-Twins, 1993, 15. o.

³ Király Tibor: A legalitás a büntetőeljárásban. *Jogtudományi Közlemény*, 1986, 201–206. o.

Pozitív hatású lehetne az elkövetői magatartások differenciáltabb elkülönítése, azonban a differenciáció túlságosan bonyolultan került megfogalmazásra, és emiatt sok problémát okoz a jogalkalmazóknak. Ez esetben is elmondható, hogy kevésbé valóságoszerű, életszerű egyes magatartási formák megítélése.

A módosítás pozitív hatása, hogy csökkent az eljárások hossza a nyomozási szakban, valamint, hogy az őrizetbe és az előzetes letartóztatásba került elkövetők száma és aránya is mérséklődött.

Pozitív hatás továbbá a kábítószerfüggő elkövetők eltérő eljárásjogi megítélése, de a vonatkozó diverziós lehetőségek alkalmazásának problémái még megoldásra várnak. Csakúgy, mint az alkalmi fogyasztók eljárásjogi helyzete.

9.1. A VIZSGÁLAT EREDMÉNYEI

A hatálybalépés óta eltelt viszonylag hosszabb idő ellenére, a büntetőeljárások időigényessége folytán, számolnunk kellett azzal, hogy az ítélkezési gyakorlat monitorozásának még nincs értelme, az ítélkezési gyakorlatról rendelkezésre álló adatok, ügyek alapján nem adható megalapozott vélemény a szigorítást eredményező jogalkotói akaratnak a bűnelkövetésre gyakorolt hatásáról.

Így értelemszerűen teljes körű elemzés még nem adható, azonban az eltelt két és fél évet követően a rendőri és ügyészi szak jellemzőiről, ennek kapcsán pedig a jogszabályi környezet bűnelkövetésre gyakorolt hatásáról – vizsgálatunk alapján kijelenthetjük – megalapozott, releváns adatokkal, információkkal szolgálhatunk.

Vizsgálható volt, hogy a jogszabály érvényesülésével, alkalmazásával elérhető-e a kívánt társadalmi cél, mennyire lehet sikeres a jogszabály-módosítás közrehatása a szabályozni kívánt kábítószer-probléma megoldásában; a jogszabály alkalmazása milyen közvetett hatásokat indukál; a jogszabályi környezet változása alkalmas-e a kívánt társadalmi funkció ellátására, képes-e megelőzni és feloldani a konfliktusokat.

Azaz a módosítás hatásossága a nyomozási és ügyészi szakban vizsgálat ügyek, valamint a jogalkalmazók széles körének véleménye alapján együttesen már mérhető volt.

A jogszabályi környezet gyakorlati működésének illetve következményeinek feltérképezésére a *hatásvizsgálat vagy programértékelés módszerének alkalmazását* tartottuk a legcélszerűbbnek.

A vizsgálat az ismertté vált kábítószeres bűncselekményekben lefolytatott eljárások összehasonlítását célozta a törvénymódosítást megelőző és az azt követő időszakban, mely a rendőrségi-ügyészségi ügyiratok és az érintett szakemberekkel készült interjúk feldolgozásán alapult.

Összesen 4717 esetet vizsgáltunk meg és dolgoztunk fel. Ebből 2401 eset, a vizsgált ügyek 50,9%-a a módosítást követően indult, 2316 eset (49,1%) pedig a módosítás előtt. Teljes körű mintán végeztük a vizsgálatot, így az elemzés megbízhatósága biztosítottnak tekinthető. *137 interjút készítettünk jogalkalmazókkal, ügyészekkel, rendőrökkel.*

- A kábítószer-probléma jellemzően nagyvárosi jelenség. Hazánkban az adott évben a bűnügyi statisztikában regisztrált kábítószer-bűncselekmények mintegy harmadát Budapesten követték el. Ezen bűncselekmények eloszlása az országban, de Budapesten is, területileg egyenlőtlen. Vannak olyan megyék, kerületek, ahol kiemelkedően magas a számuk, és vannak olyan területek, ahol alacsony a többihez képest. Ez összefüggésben van például:
 - a bűnüldöző hatóság, illetve az adott közigazgatási szervek problémaorientáltságával, tehát azzal, hogy mennyire érzékelik jelentős problémának az adott területen a kábítószer-fogyasztás, a kábítószer-bűnözés elterjedtségét;
 - mekkora nyomás, elvárás nehezedik a bűnüldöző hatóságra a kábítószer-bűncselekmények felderítése kapcsán;
 - milyen intézményi, személyi és szakértői háttérrel rendelkezik a bűnüldöző hatóság ennek kezelésére;
 - milyen a kezelőintézményi lefedettség az adott területen (ez annak jelzője is, hogy az adott megyében mennyire érzékelik problémának a szerfogyasztás elterjedtségét és a problémakezelést);
 - van-e vagy vannak-e olyan nyomozók vagy vizsgálók, aki kiemelten foglalkoznak ezzel a területtel vagy erősen érdeklődnek a jelenség iránt;
 - az adott megye területi elhelyezkedésével (tranzitút megy keresztül rajta, határátkelőhelyekkel rendelkezik stb.);
 - az adott területen a kábítószer-fogyasztás illetve más devianciák elterjedtségével;
 - az adott városi övezetek építészeti sajátosságaival, ami közvetlen kapcsolatba hozható az ott lakók jellemzőivel;
 - a fiatalok produktív szabadidős tevékenységének lehetőségeivel.
- Vizsgálati mintánkban összesen 244 település volt érintett. Úgy tűnik azonban, és ezt a interjúk is megerősítették, hogy a fenti arányszámok ellenére sem a városi kapitányságokon dolgozók, sem pedig a kis településen szolgálatot teljesítő körzeti megbízottak nincsenek felkészülve a kábítószeres ügyek kezelésére. Problémát okoz
 - a személyi állomány hiánya, aminek következtében nincs lehetőség egyszerre jelentősebb kábítószerrel visszaélő ellen eljárást kezdeményezni, még akkor sem, ha megbízható információk vannak egyes helyek kábítószer-fertőzöttségéről;
 - a kábítószeres ügyek felderítéséhez, a probléma észleléséhez szükséges ismeretek, továbbá technikai eszközök hiánya; továbbá
 - a szakértői tevékenységek centralizáltsága, ami miatt felderített eseteket kell megszüntetni, ugyanis a bizonyításhoz szükséges bizonyítékok (pl. vizeletminták) nem kerülnek időben a szakértőkhöz;
 - hogy egyes helyi gazdasági és politikai elithez tartozók ellenérdekeltek a felderítésben.
- Kilenc olyan esettel találkoztunk, mely csak 1999-ben került a bűnügyi statisztikába, holott 5 évvel korábban követték el, sőt az adatgyűjtéshez képest 6 év telt el jogerős bírósági határozat meghozatala nélkül. De ha megnézzük a táblázatot, azt is láthatjuk, hogy a vizsgált esetek 15,3%-ában legalább négy évvel az elkövetési

idő után sem született jogerős ítélet. Az eljárások hosszával és adott esetben bonyolultságával, irategyesítésekkel, az ügyek újbóli elővételével, az elkövetők eltűnésével magyarázhatók az okok; azonban felmerül a kérdés: ennyi idővel a bűncselekmény elkövetése után milyen hatása van – bármilyen törvényi szigorítás mellett – bárminemű büntetésnek is; és egyáltalán ez a jelenség visszatartó erővel bírhat-e a törvény szigora mellett a kábítószeres bűncselekmények elkövetésére?

- A vizsgált esetek elkövetési hónap szerinti megoszlása nagymértékben függ
 - a szolgálatot teljesítők létszámától;
 - a technikai eszközök és a személyi állomány igénybe vehető nagyságától;
 - a rendőrök felkészültségétől, problémaorientáltságától.
 - Ugyanakkor jelzésértékű lehet
 - egyes szertípusokkal történő visszaélések jellemzőiről;
 - a felderítések hatékonyságáról.
- Az esetek több mint felét kitevő kannabisz-származékokkal történő visszaélések jellemzően meghatározzák az ismertté vált, felderített kábítószer-bűncselekmények elkövetési hónap szerinti megoszlását. Ami azt jelzi, hogy a legtöbb eljárás kannabisz-származékkal történő visszaélés miatt indul.
- A módosítást követően a bejelentések aránya 17%-kal emelkedett. A bejelentők általában ismerik az elkövetőt, kapcsolatban állnak vele: ismerősök, rokonok, szülők, sőt a módosítás óta a bejelentést tevők több mint fele valamilyen oktatási intézmény dolgozója.
- Növekedett a módosítást követően járőrszolgálatot teljesítők, a közrendvédelmi szerv által kezdeményezett eljárások száma és aránya is, miközben a rendőrség bünyügyi szerveinek felderítési mutatója gyakorlatilag alig változott. Nem állnak rendelkezésre a felderítéshez és a bizonyításhoz szükséges alapvető technikai eszközök, így egyes eljárások lefolytatása és a bűnösség bizonyítása a tárgyi bizonyítékok beszerzése vagy a szakértőhöz juttatásának problémája miatt eleve kudarcra ítéltett.
- A módosítást követően a rendőrség felderítő munkája a kábítószer-bűncselekmények kapcsán nehezebbé vált. A módosítást a közvélemény felé „tálatáló” negatív tömegkommunikációs kampány is hozzájárult ahhoz, hogy a kábítószerrel visszaélők egy része rejtőzködőbbé vált, és felderített esetekben is kevésbé működik együtt a rendőrséggel, mint korábban.
- Átrendeződés történt a drogszintéren: növekedtek az elosztás, terjesztés során vállalni kényszerült rizikók, amelyek agresszívebbé tették ezt a szcénát.
- A bünyügyi állomány és a jelenlegi struktúra e tekintetben a rendőrség kábítószer-bűnözés elleni fellépésének határához közelít.
- Az elkövetés helyszíne alatt *azokat a helyeket értettük, ahol az elkövető az adott bűncselekményt, ami miatt eljárás alá vonták, elkövette, nem pedig ahol tetten érték.* A leggyakoribb elkövetési helyszín a lakás volt, tehát a valamilyen biztonságosnak hitt, zárt, „rejtett” helyen történő visszaélések képezték ügyeink 25,5%-át. Az utca, mint elkövetési helyszín, alkotta a második leggyakoribb színhelyet (24,5%). A harmadik

kat pedig a zenés, táncos szórakozóhelyek (17%), ahol azonban a módosítást követően 7,5%-kal csökkent az előfordulási gyakoriság. Említést érdemel még az éttermekben, gyorsbüfékben, bárókban történő visszaélések 4%-os részesedése, ugyanis ezeken a helyeken jellemzően a mellékhelyiségekben és főként intravénásan alkalmazott kábítószer-fogyasztással találkoztunk. Hasonló fogyasztási módok alkották a lépcsőházakban, pincékben, utcai illemhelyen és pályaudvarok mellékhelyiségeiben történő visszaélések többségét is.

- Az oktatási intézményekben illetve azok kollégiumaiban történt kábítószer-bűncselekmények száma és aránya is növekedett a módosítást követően.
- A vizsgált ügyek kapcsán azt tapasztaltuk, hogy a törvénymódosítás kevéssé vette figyelembe a jogalkalmazás rendszerének jelenlegi állapotát. Olyan követelményeket támasztott felé, amelynek nehezen tud eleget tenni. Így a kábítószer-bűncselekmények felderítése és bizonyítása a módosítással nehezebbé vált, és erre a bűnüldözés jelenlegi rendszere nincs felkészülve.
- A jogi minősítések meghatározása és a megalapozott vádhoz szükséges bizonyítékok összegyűjtése sok esetben olyan rendőrök, vizsgálók feladata, akiknek nincs jogi végzettsége, kevés kábítószeres ügygel találkoznak ahhoz, hogy megfelelő gyakorlatuk, rutinjuk legyen az eljárások lefolytatásában, így sokszor előfordul, hogy az ügyészség felülbírálja a minősítést, csekélyebb súlyú cselekmény miatt emel vádat, mert a beszerzett bizonyítékok nem elégségesek. A pótnyomozás elrendelését követően pedig sokszor már nincs lehetőség egyes, az ügyész által kért bizonyítékok beszerzésére.
- Az ügyek vizsgálata során azt tapasztaltuk – és ezt az interjúk is megerősítették –, hogy hasonló magatartásokat különböző jogalkalmazó szervek eltérően minősítenek és kezelnek. Területileg is differenciált a jogalkalmazói gyakorlat, az adott jogszabály alkalmazása jórészt az illetékes ügyészség jogértelmezésétől függ, amely azonban megyénként, ügyészségenként sokszor jelentősen eltér egymástól. Ez alássa a jobbiztonság megvalósulását.
- Úgy tűnik, jobban elhatárolhatókká, de nem feltétlenül egyértelműbbekké váltak az egyes elkövetői magatartások. Ezért a jogalkalmazás szempontjából önmagában kedvező jelenség mellett gyakori, hogy az eljárás elindulásakor alkalmazott minősítés az eljárás végére jelentősen megváltozik.
- A módosítás megelőzően leggyakrabban az (1) valamint a (6) bekezdés (41,7%) alapján indultak az eljárások, illetve ezen bekezdések együttes alkalmazásával (44,6%). Ezekben a tényállásokban benne foglaltatnak kínálati és keresleti oldali magatartások is, azonban az esetek jelentős részét a keresleti oldali magatartások alkották: kábítószer tartása (fogyasztása). Gyakorlatilag *a vizsgált ügyek 86,3%-a az (1), a (6), illetve ezen bekezdések együttes megsértése alapján indult* – az eljáró hatóságok minősítése alapján.
- Összességében a nyomozási szakban lezárt, illetve a vádemelésre került ügyek 84,1%-ában az (1), a (6), illetve ezen bekezdések együttes megsértését tudták bizonyítani a hatóságok.

- A módosítás követően leggyakrabban az (1), a (9) valamint a (8) bekezdés (44,6%) alapján indultak az eljárások, illetve ezen bekezdések együttes alkalmazásával (29,9%). Ezekben a tényállásokban benne foglaltatnak kínálati és keresleti oldali magatartások is, azonban az esetek jelentős részét a keresleti oldali magatartások alkották: kábítószer fogyasztása. Gyakorlatilag *a vizsgált ügyek 74,5%-a az (1), a (9), a (8), illetve ezen bekezdések együttes megsértése alapján indult* – az eljáró hatóságok minősítése alapján.
- Míg a vizsgált esetek közel egynegyede az (1) bekezdésben foglalt valamely magatartás megvalósítása alapján indult az eljáró hatóság szerint, a lezáráskor, illetve a vádban az (1) bekezdésben foglalt valamely elkövetői magatartás megvalósulását csak az esetek közel 10%-ánál sikerült bizonyítani.
- Jelentősen emelkedett a (9) bekezdés alapján lezárt vagy vádemelésre került esetek száma és aránya az eljárás meginduláskor észlelthez képest. Míg a jellemzően kínálati oldali magatartások aránya csökkent a lezárt vagy vádemelésre került ügyek körében.
- A módosítást követően a vizsgált esetek körében növekedett a kínálati oldali magatartások miatt indított illetve vádemelésre került ügyek aránya és száma, a módosítás előtti időszakhoz képest. Emellett azonban a keresleti oldali magatartások miatt indított eljárások száma nem csökkent. Tény, hogy egyre bonyolultabb ügyekkel találkozhatunk a módosítás óta, különösen a több tényállást magába foglaló ügyek ilyenek. Ennek egyik oka, hogy az elkövetői magatartásokat az új jogszabály sokkal differenciáltabbá teszi, másrészt a drogszintéren történő változások – melyek részben összefüggésbe hozhatók a törvénymódosítás, a restriktívabb szabályozás hatásaival – az elkövetők drogpiacon magatartására is hatással vannak, így az elkövetői magatartások összetettebbé, többfaktorúvá váltak.
- A módosítással megváltoztak a mennyiségi határok, minden szertípus esetén emelkedtek a határértékek. A vizsgált ügyek 86,6%-át csekély mennyiségre követték el a módosítást megelőzően, míg ez az arány a módosítást követően 89% volt.
- A hatóságok a jogszabályi környezet megváltoztatása előtt több olyan ügyben indítottak eljárást, ahol az elkövetési tárgyként szereplő kábítószer mennyisége jelentős volt.
- Azt láthatjuk, hogy a súlyosabb megítélés alá eső elkövetői magatartásokhoz – a módosítást követően – kisebb mennyiség társul.
- Mindkét vizsgált időszakban 90% fölött volt a csekély mennyiségre történő kannabisz-visszaélések aránya, azonban a módosítást követően 3,1%-kal emelkedett a csekély mennyiséget meghaladó, viszont 1,2%-kal csökkent a jelentős mennyiségre elkövetett kábítószer-bűncselekmények aránya.
- Az adatok azt mutatják, hogy – habár a kínálati oldali magatartások miatt indított eljárások száma, illetve az összes visszaélés kábítószerrel bűncselekményeken belüli aránya kis mértékben növekedett a módosítást követően – a kábítószer-mennyiségi határok növekedésének ellenére nőtt a csekély mennyiségre történő elkövetések, illetve a csekély mennyiséggel történő elfogások száma és aránya.

- A jogszabályi környezet változása közvetlen hatással volt a drogpia alakulására – változtak (főleg az alacsonyabb szintű) terjesztői szokások, a forgalmazás jellegű magatartások.
- Habár az ismertté vált forgalmazó jellegű, terjesztői magatartások száma növekedett, ehhez kevesebb esetben tártult jelentősebb mennyiségű kábítószer-lefoglalás; ami azt jelzi, hogy a „piti” dílerek vagy azon fogyasztók ellen indultak kínálati oldali magatartások megvalósítása miatt eljárások, akik vagy az elosztó hálózat legalsó rétegébe tartoznak, vagy maguk is fogyasztók és egymás között adták (átadták) tovább a megszerzett kábítószert. Ez sok esetben olyan alkalmi fogyasztók – egyre gyakrabban fiatalok – kriminalizálását jelenti, akik társuknak adtak át valamilyen szert, vagy megosztották a megszerzett anyagot.
- Azokban az esetekben, ahol a hatóság a kínálati oldali, terjesztői, forgalmazó és/vagy jelentős mennyiségre történő elkövetés vélelmezése miatt indított eljárást, jellemzően sor került az elkövetővel szemben őrizet elrendelésére.
- A jellemzően keresleti oldali magatartást megvalósítókkal szemben csökkent a módosítást követően az őrizetbe vételek száma és aránya is, növekedett viszont a forgalmazási, beszerző-szállító magatartások miatt eljárás alá vontak aránya a kábítószerral visszaélés miatt őrizetbe vettek körében.
- Hasonló magatartás elkövetése esetén nemcsak az eljárások, de a kényszerintézkedések alkalmazása is jelentős eltérést mutat területenként. Ez összefüggésbe hozható: az elkövetői magatartással, az eljáró hatóság vagy hatósági személy kábítószerezéssel kapcsolatos attitűdjével, az eljáró hatóság vagy hatósági személy ilyen ügyekkel kapcsolatos eljárási ismereteivel, a vélelmezett magatartásnak adott területre jellemző megítélésével, az eljárási gyakorlattal, rutinnal. Így egyes elkövetők sok esetben jóval szigorúbb eljárásra, vélelmezett jogi minősítésre, illetve kényszerintézkedésre számíthatnak hasonló magatartás megvalósítása miatt, mint mások, annak függvényében, hogy hol követték el a bűncselekményt, illetve kik folytatják ellenük az eljárást.
- Az összes vizsgált ügy 13,8%-ában került sor a visszaélés kábítószerral bűncselekményt megvalósító személy előzetes letartóztatására. Ez a módosítás előtti ügyek elkövetőinek 15,6%-át, a módosítás utániaknak pedig 12,2%-át érintette a vizsgálati mintákban.
- A módosítást követően növekedett a fiatalok és a fiatal felnőttek aránya is a kábítószer-bűncselekmény miatt eljárás alá vont és előzetes letartóztatásba került elkövetők körében. Ez azért is aggasztó jelenség, mert a fiatalok jellemzően még tanulmányokat folytatnak: a módosítást követően az előzetes letartóztatásba került fiatal felnőttek (19–25 évesek) 31,8%-a állandó munkahellyel rendelkezett, 17,1%-uk pedig még tanult. Továbbá az előzetes letartóztatásba kerülő fiatalok 60%-a, a 19–25 évesek 55,4%-a büntetlen előéletű volt.
- *A módosítást követően – habár a fiatalok, illetve a 19–24 évesek száma és aránya is növekedett a kábítószer-bűncselekmény miatt előzetesen letartóztatottak körében – az előzetes letartóztatások hossza összességében csökkenő tendenciát mutat.*

- Aggasztó a fiatalkorú előzetes letartóztatásban levők több mint egyharmadának féléven is túlnyúló fogva tartása!
- A módosítást követően az előzetes letartóztatottak körében a kannabisz-származékokkal (marihuána, hasis) történő visszaélések száma és aránya emelkedett.
- Sok esetben került sor a kábítószer fogyasztása – illetve megszerzése, tartása – miatt eljárás alá vontak előzetes letartóztatására annak érdekében, hogy a nyomozó hatóság az elkövetőtől információkat nyerhessen a terjesztőkről, eladókról.
- A módosítást követően a fogyasztói jellegű magatartást megvalósítókkal szemben valamelyest csökkent az előzetes letartóztatások elrendelése. Növekedett viszont a forgalmazói, beszerző-szállítói magatartások elkövetőivel szemben.
- Rengeteg kritika fogalmazódott meg – kiváltképpen a jogalkalmazók részéről –, hogy a visszaélés kábítószerrel bűncselekmények miatt folytatott eljárások rendkívül sok időt vesznek igénybe. A módosítást megelőzően az eljárások átlagos időtartama 12,7 hónap volt, míg a módosítást követően 7,7 hónap. Azaz, ennyi időnek kellett eltelnie ahhoz, hogy a visszaélés kábítószerrel bűncselekmény miatt indult eljárás nyomozási szakát lezárják, tehát hogy az eljárást nyomozási szakban megszüntessék, befejezzék, felfüggeszék vagy vádat emeljenek.
- *Ez az átlagos nyomozási szak idejét vizsgálva jelentős változást mutat, és azt jelzi, hogy a nyomozó hatóság valamint az ügyészség a módosítást megelőző időszakhoz képest átlagosan gyorsabban folytatja le az eljárásokat. Ami azzal magyarázható, hogy a visszaélés kábítószerrel bűncselekmény elkövetése miatt a legmagasabb arányszámot képviselő alkalmi fogyasztók esetei – az elterelést igénybe vehetők körének szűkülésével – hamarabb ügyészi szakba kerülnek, ahol megrovással, vádhalasztással vagy vádemeléssel végződik az ügy.*
- Úgy tűnik, a törvénymódosítás pozitívan hatott az eljárások időtartamára vonatkozóan. Csökkent az átlagos eljárási idő a nyomozási szakban, és jelentősen növekedett a fél éven belül lezárt nyomozások részaránya is. Azonban a rendőri szakban történő eljárások (szakértői vizsgálatok) időigényessége növekedett.
- Tovább lehetne rövidíteni az eljárások idejét, kiváltképpen a fogyasztói magatartást megvalósítók esetében, ha a fogyasztói magatartást alacsonyabb jogszabályi szintre helyeznék és/vagy gyorsított eljárást és egyéniesített büntetés kiszabását lehetne alkalmazni. Ez mindenképpen a felesleges kriminalizáció és abból fakadó járulékos hátrányok, problémák visszaszorítását szolgálhatná. Miközben az állam nem mond le a büntető igényről, annak érvényesítését jóval hatásosabb módon szolgálhatná a kisebb mértékű, de az elkövetést követő gyorsabb és biztosan bekövetkező büntetés.
- A módosítást követően is lehetőség van fogyasztók esetében is a differenciált elbírálásra és „elterelésekre”. Habár a lehetőség részben megteremtődött az eljárásjogi törvény módosításával, ennek gyakorlati alkalmazása az esetek jelentős részében nem kivitelezhető, vagy a hatóság álláspontja szerint nem célravezető.
- Szinte csak fogyasztás esetén van lehetőség e jogintézmény alkalmazására, azonban a jogalkalmazóktól megtudtuk, hogy egyes ügyészségeken egyáltalán nem alkalmazzák ezt az intézményt, még azokban az esetekben sem, amikor a feltételek adottak lennének. Ennek oka, hogy a végrehajtás körül rengeteg probléma merül fel.

- A módosítást követően jelentősen csökkent az elterelés miatt a nyomozási szakban felfüggesztett esetek aránya, némileg növekedett a vádemelés elhalasztások aránya, azonban ezzel egyetemben növekedett a vádemelések aránya is. A jogszabályi környezet megváltoztatásában tükröződő szigorítás kihatott a jogalkalmazásra is, így azok a lehetőségek, amelyek a diverziót mozdíthatnák elő – egyes elkövetési magatartások esetén –, nem igazán érvényesülnek.
- *A módosítást követően a kábítószer esetileg fogyasztók (9. §) és a cselekményt csekély mennyiségre elkövetők (8. §) a vádemelésre került esetek legalább 41,2%-át alkották.*
- A vádban a pénzbüntetések és a próbára bocsátás intézkedések indítványozásának gyakorisága és aránya is jelentősen növekedett a módosítást követően.
- A módosítást követően indult ügyekben az ügyészek leggyakrabban fogyasztói magatartás, illetve csekély mennyiségre történő elkövetések miatt emeltek vádat. Ehhez társulnak még azok az esetek, ahol a fogyasztás mellett a szer megszerzése, tartása, továbbá kábítószer kínálása és/vagy átadása is bizonyítást nyert. Ezek a kisebb súlyú kínálati oldali magatartások.
- A nagyobb súlyú kínálati oldali magatartások elkövetői ellen ritkán sikerül eljárást kezdeményezni, azonban a módosítást követően valamelyest emelkedett ezeknek az eseteknek a száma. Illúzió lenne azonban azt gondolni, hogy pusztán szigorúbb törvényekkel fel lehet venni a versenyt egy olyan mérhetetlenül jól jövedelmező üzletággal, mint a kábítószer-kereskedelem.
- A jogismeret, a jó érdekérvényesítő és alkalmazkodó képesség sokat számíthat az eljárások menetében. Akinek módja van rá, vagy aki teheti, ügyvédet fogad, azonban a kisebb súlyú kábítószer-bűncselekményt elkövetők egy része ellen úgy folyik az eljárás, hogy a terheltnek nincs védője.
- Az ügyvédi részvétel aránya szinte semmit nem változott a módosítás előtti és az azt követő időszakban.
- A vizsgált esetek 35%-ában nem vett részt ügyvéd az eljárásban. Ezen elkövetők jelentős része alkalmi fogyasztó, büntetlen előéletű és jellemzően alacsony iskolai végzettségű (8 általános, illetve szakmunkásképző, szakiskola). Idetartoznak még azok az elkövetők, akik valamilyen kisebbségi csoporthoz tartoznak, bevándorlók, vagy éppen más nemzetiségű, de magyar anyanyelvű munkavállalók.
- A kábítószer-bűncselekmények bizonyításának eszközei többek között a szakértő vélemények. A 1999. március 1-jén hatályba lépett törvénymódosítás óta a kábítószer-függőség megállapítása igazságügyi elmeorvos-szakértő feladata. Sehol, semmilyen rendelet, állásfoglalás nem rögzíti a kábítószer-függőség megállapításának kritériumait, a kábítószer-függőség meghatározásának alapjait.
- Mivel a függőség megállapításának kritériumait sehol sem rögzítették, az igazságügyi szakértő jellemzően az elkövető elmondása, tüneteinek közlése alapján minősít – és ezt a „kiskaput” a megfelelő érdekérvényesítési kézséggel rendelkező elkövetők rendre kihasználják (megtanulva, mit kell mondani a szakértői vizsgálaton). *Így olyan forgalmazói, terjesztői magatartást megvalósító elkövetők számára is lehetőség nyílik a büntetőeljárás alternatívájaként történő gyógykezelésen történő részvételen,*

akik a valóságban nem szerfüggők, ellenben a kábítószer-kereskedelem alacsonyabb szintjén tevékenykednek.

- A módosítást megelőzően sok kritika érte a diverzió intézményét éppen amiatt, hogy a kereskedők, terjesztők ily módon kibújhatnak a büntetőjogi felelősségre vonás alól. Ez a megközelítés azonban nem bizonyult megalapozottnak.
- Jelenlegi kutatási eredményeink és a megkérdezett jogalkalmazók véleménye is azt mutatja, hogy gyakran fordul elő: terjesztői, forgalmazói magatartással gyanúsított elkövetők az első gyanúsított kihallgatás során nem vallják magukat függőnek, majd később jelzik, hogy mégis vannak szerhasználattal összefüggő problémáik. Az igazságügyi elmeszakértői vizsgálat során pedig tökéletesen elmondják azokat a tényeket és tüneteket, amelyek függőségre utalhatnak. Így valóban kibújhatnak a büntetőjogi felelősségre vonás alól.
- *Az egy kábítószer-bűncselekmény eljárására jutó közvetlen szakértői költség átlagosan 81 650 Ft volt a módosítás előtt, és 98 798 Ft a módosítást követően.*
- A költségnövekedés a szakértői vélemények szerepének megerősödésével, valamint az egy ügyre jutó szakértői vizsgálatok számának növekedésével magyarázható.
- Eltérő egyes területekenként a szakértői kirendelések alakulása. Bizonyos helyeken a kábítószeres ügyekben – függetlenül az ügy sajátosságaitól – mind toxikológusi, mind vegyészszakértői, mind pedig orvosszakértői véleményre igényt tart a nyomozó hatóság, máshol differenciálnak az ügy függvényében. Ez a jelenség is azt jelzi, hogy az eljárások lefolytatása területekenként, sőt talán nem túlzás kijelenteni: rendőrkapitányságonként, nagyon különbözik egymástól.

9.1.1. Elkövetők

- A fiatalkorúak aránya a kábítószerrel visszaélést elkövetők körében jelentősen (10 százalékponttal) emelkedett. Gyakorlatilag alig változott a 19–25 évesek aránya, azonban csökkent a 26–35 évesek „részesedése”. A 35 év felettieket illetően szintén nincs jelentős változás.
- Figyelmet érdemel a fiatalkorúak részvételének rendkívül gyors növekedési üteme. Gyakorlatilag a mintánkban, de ugyanezt jelzik a kriminálstatisztikai adatok is, minden hatodik ismertté vált kábítószerrel visszaélést elkövető fiatalkorú volt.
- A vizsgált esetek azt mutatják, hogy a fiatalkorúak körében az oktatási intézményekben történt ismertté vált elkövetések aránya csökkent a módosítást követően: 14,7%-ról 10,5%-ra. Ennek oka lehet, hogy – habár a módosítást követően növekedett az iskolák, pedagógusok által történt bejelentések, feljelentések aránya e bűncselekmény miatt – a hatóságok kevésbé tekintik „vadászterületnek” az oktatási intézményeket.
- A módosítást követően is a fogyasztói magatartások képezik a fiatalkorúak esetén az elkövetési magatartások többségét, azonban főként az átadói, kínálói és kisebb számban a forgalmazói magatartások egyértelmű növekedést mutatnak. Ezeknek

az eseteknek a kezelése azonban komoly problémát okoz a jogalkalmazók számára, ugyanis *sokan úgy gondolják, hogy habár helytelen és elítélendő az átadói, kínálói magatartás, azonban főleg fiatalkorúak esetén ehhez az elkövetői magatartáshoz rendelt büntetési tételek és eljárási cselekmények túlzottan szigorúak, nem célravezetők, és nehezen tudnak azonosulni ezzel a megítéléssel.*

- Habár a jogszabályi környezet megváltozásával az elterelés lehetőségei szűkültek a nyomozási szakban, a jogalkalmazók, ügyészek ahol alkalmazzák ezt a jogintézményt és amely esetekben teheték, éltek fiatalkorúak esetén a bírói útról történő elterelés lehetőségével, azaz alkalmazták a vádemelés elhalasztása jogintézményt. (Ez azonban már nem mondható el a felnőtt korú elkövetők esetén.)
- Növekedett a megrovások aránya a fiatalkorúak körében, azonban sajnálatos módon a fiatalkorú elkövetők fele ellen vádemelésre került sor. Ennek oka, hogy azokban az esetekben, ahol a fogyasztás mellett más elkövetői magatartást is szerepel (pl. kínál, átad) az eljárási törvény már nem ad lehetőséget a vádemelés elhalasztása intézmény alkalmazására.
- A nemek szerinti megoszlás nem mutat eltérést. Gyakorlatilag ugyanaz a tendencia jellemző évek óta e bűncselekménytípus esetén: a kábítószerrel visszaélők 90%-a férfi és 10%-a nő.
- Az elkövetők családi állapot szerinti megoszlásának alakulását nagymértékben befolyásolja az elkövetők életkora. Mivel a vizsgált esetekben az elkövetők jelentős része fiatal felnőttnek tekinthető, így nem meglepő, hogy magas a nőtlen illetve hajadon elkövetők aránya.
- A kábítószerrel visszaélés bűncselekményt elkövetők 95%-a továbbra is magyar állampolgár, a fennmaradó 5%-uk pedig külföldi. A külföldi elkövetők jelentős része ellen fogyasztói magatartás vagy csekély mennyiségűre történő visszaélés miatt indult eljárás, azonban kínálati oldali magatartások elkövetése (kiváltképp a minősített eseteké) is bizonyítást nyert a vizsgált kínálati oldali esetek közel 25%-ában, a módosítást követően.
- A kábítószer-fogyasztás jellemzően nagyvárosi jelenség, így a visszaélők jelentős része is valamilyen városban él. A vizsgálati mintánkba került elkövetők 82,1%-a a módosítást megelőző időszakban városi lakos volt, a módosítást követően ez az arány 76,1% volt. Növekedett a falvakban élő elkövetők száma és aránya is, ami azt jelezheti, hogy bár nagyvárosi jelenségről van szó, a kisebb települések fiataljainak a körében is terjedt a szerfogyasztás, s ez összefüggésbe hozható azzal is, hogy a nagyobb városokból a kellemesebb és kényelmesebb lakókörnyezetben élés reményében kisebb falvakba, településekre költözők körében a visszaélés a lakókörnyezet-váltással nem feltétlenül csökken.
- A budapesti elkövetők lakhelyét részletesebben is meg tudjuk vizsgálni: – a módosítást követően – a kábítószerrel visszaélés bűncselekményt megvalósítók zöme a XIII., a XIV., a IV., a VIII. és a VII. kerületben lakott.
- Az elkövetők több mint 96%-a legalább általános iskolai végzettséggel rendelkezik. Közel 50%-uk középfokú iskolai végzettségű, és csekély azoknak a száma, akik

egyáltalán nem fejezték be általános iskolai tanulmányaikat. A kábítószerrel visszaélő elkövetőkről elmondható, nemcsak a korspecifikus sajátosságok, de az iskolai végzettség szerinti megoszlás alapján is, hogy különböznek az átlagos bűnelkövetőktől. Sokkal iskolázottabbak az átlagos bűncselekményt elkövetőknél.

- A módosítást követően növekedett azoknak a kábítószer-bűncselekmény miatt eljárás alá vontaknak a száma, akik valamely oktatási intézményben tanulmányokat folytattak. Ez összefüggésbe hozható a fiatalok kábítószerrel visszaélők számának és arányának a növekedésével. Csökkent azonban az állandó munkahellyel rendelkezők, illetve alkalmi munkából élők száma és aránya azon elkövetők körében, akik a kábítószer-bűncselekményt a jogszabályi környezet változását követően követték el.
- A rendszeres elfoglaltság – az állandó munkahely vagy a tanulói, hallgatói jogviszony – általában preventív jelleggel bír az ún. hagyományos bűncselekmények elkövetésének előfordulási gyakoriságára. A kábítószerrel visszaélések esetén azonban egy kicsit más a helyzet. Mivel ez jellemzően korspecifikus jelenség, kiváltképpen a fogyasztói és a kisebb súlyú forgalmazói magatartások, így jóval kisebb befolyást gyakorol a cselekmény megvalósítására az, hogy az elkövető állandó munkahellyel rendelkezik vagy például tanulmányokat folytat. Minden foglalkozási, tevékenységi csoportban az alkalmi fogyasztók száma illetve aránya volt a legmagasabb. Azonban azok körében, akik nem rendelkeztek semmiféle munkahellyel, illetve alkalmi munkát végeztek, a kábítószerfüggők aránya a legmagasabb arányszámot képviselte a többi tevékenységi csoportéhoz képest.
- A visszaélés kábítószerrel bűncselekményt elkövetett tanulók 80%-a próbálkozóknak illetve alkalmi fogyasztóknak minősült, azonban 15,5%-uk rendszeres vagy függő szerhasználó volt.
- Úgy tűnik, hogy habár a kábítószer-bűncselekmény elkövetésének vonatkozásában a rendszeres (munka)tevékenység, a foglalkoztatottság csekély befolyással bír, azonban a kóros szerfogyasztás kialakulásában protektív szerepet tölthet be.
- A büntetlen előéletűek aránya 70% körül mozog, míg a korábban már valamilyen bűncselekmény miatt eljárás alá vont büntetett előéletűeké 30% körül alakult. A korábban elkövetett legnagyobb gyakorisággal előforduló bűncselekmények a következők voltak: lopás, visszaélés kábítószerrel, garázdaság, testi sértés, ittas járművezetés, rablás. Az adatok azt mutatják, hogy a visszaélés kábítószerrel bűncselekmény elkövetése miatt eljárás alá vont büntetett előéletű elkövetők ellen korábban jellemzően nem kábítószerrel visszaélés, hanem más, főleg vagyon elleni és/vagy garázda bűncselekmény miatt folytattak eljárást.
- A kannabisz-származékok, az amfetamin típusú kábítószeresek fogyasztása leginkább az alkalmi fogyasztókra jellemző, még a kábítószerfüggőkre a heroin illetve egyéb ópiátok fogyasztása. A próbálkozóknak minősülők körében szintén az amfetamin- és a kannabisz-származékok fogyasztása fordul elő leggyakrabban; ez jellemző a rendszeres fogyasztókra is, ott azonban viszonylag magasnak tekinthető a heroin valamint az egyéb ópiátok, továbbá az LSD használata is.

- A módosítást követően indult eseteket vizsgálva 3%-kal növekedett a 0–2 hónap hosszúságú „drogkarrierrel” rendelkezők aránya, tehát azoké, akik mögött rövid ideje tartó, próbálkozási vagy alkalmi fogyasztás áll. Gyakorlatilag a jogszabályi környezet változását követően indult esetek elkövetőinek egynegyede (25%) félévnel rövidebb ideje használt először valamilyen illegitim szert. Az elkövető szerfogyasztók 49%-a egy évnél rövidebb ideje használ kábítószer. Tehát szerhasználatuk az eljárást megelőző egy éven belül kezdődött. Hasonló volt az arány egyébként a módosítást megelőzően is.
- A vizsgált, módosítás után eljárás alá vont *fiatalkorúak* 67,7%-a az eljárást megelőző egy éven, további 22,4%-uk pedig két éven belül használt először kábítószer. Megdöbbentő azonban, hogy 10,0%-uk mögött az eljárás megindulását megelőzően már 2–5 éves drogkarrier állt. A módosítást megelőzően az egy évnél rövidebb drogkarrierrel rendelkező fiatalkorúak aránya 76,2% volt. Ez azt jelzi, hogy a módosítást követően növekedett azon fiatalkorú elkövetőknek az aránya, akik mögött hosszabb drogkarrier áll.
- A direkt kábítószer-cselekmények elkövetése, illetve az eljárás alá vonódás a kábítószer-probléma tekintetében a leginkább veszélyeztetett 16 és 30 év közötti fiatalokat érinti elsősorban. Habár nem hagyhatjuk figyelmen kívül, hogy a szerhasználati szokások, az egyén mögött álló drogkarrier hossza nagymértékben befolyással bír az eljárás alá vonódás bekövetkezésének valószínűségére, azonban mégsem meghatározó olyan mértékben, mint azt korábban feltételeztük. Úgy tűnik, sokkal inkább az életkor – a fiatalkor és fiatal felnőttkor – jelent „kockázati tényezőt”, amennyiben a szerhasználat bármilyen formában is megjelenik.
- Az elkövetők 24,1%-áról derült ki egyértelműen, hogy használt már intravénásan kábítószer. Ez a vizsgált elkövetők egynegyedét jelenti. Túlnyomórészt opiát és amfetamin típusú szerek injektálását jelezték. A módosítást megelőzően a kábítószer valaha már intravénásan fogyasztók aránya 26,8% volt, azonban ez az arány a módosítást követően 21,5%-ra csökkent. Ennek a csökkenésnek az oka sajnos nem az intravénás kábítószer-használat visszaszorulásával magyarázható. Erre vonatkozóan kétféle magyarázattal szolgálhatunk, melyeket az interjúkból nyertünk: a jogszabályi környezet változásának, a szigorításnak egyik társadalmi következménye, hogy a droghasználók egy része, főleg azok, akiknél problémás droghasználat és/vagy a kockázati magatartások előfordulása hatványozottan megjelenik (intravénás drogfogyasztók), jóval rejtőzködőbbekké váltak, mint azt megelőzően; a nyomozó hatóság elsősorban nem a kábítószerfüggőkre koncentrált – jelentős részüket ismeri és sokszor értelmetlennek tartja újabb és újabb eljárások megindítását ellenük, hiszen az eljárás úgyszólván a büntetés alternatívájaként alkalmazott gyógykezeléssel zárul, másrészt hosszú és sokba kerül.
- A módosítás előtti liberálisabb időszakban a szerhasználat kezdete és az első büntetőeljárás között rövidebb idő telt el, mint a módosítást követő restriktívabb szabályozás alatt. Míg a jogszabályi környezet változását megelőzően az intravénásan va-

laha kábítószerrel már használt elkövetők 50%-a mögött két év vagy annál rövidebb drogkarrier áll, a módosítás után indult eljárások elkövetőinél ez az arány 38,3%.

- A kábítószerrel intravénásan már valaha használt elkövetők 53,3%-a volt büntetlen előéletű a módosítást megelőzően indult ügyekben, míg a módosítást követően ez az arány 43,6% volt. Tehát a jogszabályi környezet változását követően, a visszaélés kábítószerrel bűncselekmények elkövetőinek körében az intravénásan kábítószerrel már valaha használt büntetett előéletűek aránya jelentősen növekedett.

9.1.2. Interjúk

- A 137 megkérdezett jogalkalmazók 57,6%-a rendőr, 42,4%-uk ügyész volt. A rendőrök körében megyei főkapitányságon, városi, illetve kerületi kapitányságokon dolgozókkal, jellemzően nyomozókkal és vizsgálókkal beszélgettünk, míg az ügyészek körében fiatalkorúak ügyeiben eljáró ügyészekkel, megyei főügyészségen dolgozó ügyészekkel, továbbá városi, valamint kerületi ügyészekkel.
- A nemek szerinti megoszlást tekintve a megkérdezettek 57,6%-a férfi, 42,4% nő volt. Iskolai végzettség tekintetében 64,4%-uk egyetemi, 27,1%-uk főiskolai végzettséggel rendelkezett, és mindössze 8,5%-uk volt csak érettségizett.
- Az interjúalanyaink 80%-a 30 év feletti volt.
- A megkérdezettek 27,1%-a volt budapesti jogalkalmazó, míg további 60%-uk vidéki. Interjúalanyaink egyharmada (33,9%-a) öt éve vagy annál rövidebb ideje dolgozik rendőrként, illetve ügyészként, a fennmaradó kétharmaduk 5 évnél régebben. A jelenlegi munkahelyén a megkérdezettek 22%-a három éve vagy annál kevesebb ideje dolgozik. 78%-uk több mint három éve az adott szervezetnél tevékenykedik.
- Megkérdeztük, hogy mióta foglalkoznak kábítószeres ügyekkel. A válaszadóknak mindössze 12%-a jelezte, hogy kevesebb mint egy éve találkozott először kábítószeres esettel, azonban 67,8%-uk több mint három éve foglalkozik ilyen ügyekkel.
- A megkérdezettek 86,4%-a azért jár el ilyen ügyekben, mert ilyeneket osztanak rá, illetve a munkaköréhez tartozik; mindössze 1,7%-uk mondta, hogy a képzettsége miatt foglalkozik ezzel a területtel; 11,9%-uk pedig azért, mert érdekl.
- A megkérdezettek véleménye alapján elmondható, hogy a különböző rendőrkapitányságokon a szakértői vizsgálatok elrendelése jelentősen különbözik egymástól. A rutinosabb eljárók, amennyiben nem indokolt, nem kérik be az összes lehetséges szakértői véleményt, mert az jelentősen megnöveli az eljárás hosszát. Mások azonban minden lehetséges szakértői vizsgálatot elrendelnek.
- Célszerű lenne a megalkotásra váró utasításba belefoglalni, hogy mely esetekben indokolt és szükséges bizonyos szakértői vizsgálatok elrendelése. Ugyanis, úgy tűnik, jelen esetben ez nem tisztázott kellőképpen, ad hoc jelleggel működik, és némely esetben szükségtelenül megnöveli a szakértőkre háruló munkaterhet és az eljárási költségeket.

- Nem oldódott meg a minősítési problémák kérdése: habár a magatartási formák meghatározása pontosabb lett, a nagyfokú differenciációval a jogi minősítések mégis problematikusabbá váltak. Nem tisztázott, hogy a minősítés az adott esetben halmazat-e vagy törvényi egység, így tisztázatlan – többek között – a rendbeliség kérdése is.
- Nem oldódott meg sem a mennyiségi meghatározások problémája, sem pedig a bizonyításoké.
- Az elterelés jogintézményéről már nem lehet elmondani, hogy szinte bárki igénybe veheti. Alkalmazása is egyértelműbbé vált. Azonban újfajta visszaélési forma jelent meg ennek vonatkozásában. És továbbra is hiányzik a végrehajtáshoz szükséges állásfoglalás.
- Megkérdeztük, hogy a törvénymódosítás milyen pozitív társadalmi hatásokat eredményezett. Erre a megkérdezetteknek mindössze 23,7%-a válaszolt, a többiek semmiféle pozitív társadalmi hatásról nem tudtak beszámolni. Tehát a vizsgálati mintánkba került jogalkalmazók több, mint háromnegyede nem észlelte, hogy a jogszabályi környezet megváltozása bármiféle pozitív társadalmi hatást eredményezett volna.
- Kíváncsiak voltunk, hogy milyen problémákkal szembesülnek a jogalkalmazók az eljárások lefolytatásával kapcsolatban a jogszabályi környezet megváltoztatása óta. A megkérdezettek 94,8%-a válaszolt a kérdésre.

Problémák a módosítás óta:

RENDŐRÖK

1. hosszabbakká váltak az eljárások a szakértői vélemények beszerzése miatt
 2. sok esetben problémát okoz a bizonyítás (miként kell és milyen bizonyítékokat beszerezni)
 3. minősítésbeli problémák
 4. sok körözés volt folyamatban, mert az elkövetők nem jelentek meg az idézésen
 5. sokan függőnek vallják magukat és megtévesztik az orvos szakértőt (kiskapu)
 6. nincs lehetőségük az alkalmi fogyasztóknak az elterelésen történő részvételre
 7. bizonyíthatatlan magatartásformák vannak a törvényben
 8. hiányzó állásfoglalások a jogértelmezéshez
 9. gyógykezelés igazolásának hitelességével kapcsolatos problémák
 10. párhuzamos eljárások (egy elkövető ellen több helyen is folyik egy időben eljárás – ezek az információk nem összegződnek)
 11. megnövekedett munkateher
 12. a fogyasztók – félve a törvény szigorától – kevésbé működnek együtt a rendőrséggel
-

 ÜGYÉSZEK

1. minősítésbeli problémák, nem egyértelműek egyes tényállások
 2. a függőség megállapításának problémája
 3. sok nehézséget és problémát okoz a bizonyítás
 4. a minősítésnél „halmazat vagy törvényi egység” problémája
 5. sokan függőnek vallják magukat és megtévesztik az orvos szakértőt (kiskapu)
 6. rendbeliség kérdése
 7. az (1) és (2) bekezdés elhatárolásának problémája
 8. hosszúak az eljárások
 9. nincs lehetőségük az alkalmi fogyasztóknak az elterelésre (nyomozási szakban)
 10. a gyógykezelés igazolásának hitelességével kapcsolatos problémák
-

59. táblázat

- A pozitív hatások mellett rákérdeztünk arra is, hogy milyen negatív hatásai voltak az eljárások lefolytatására a törvénymódosításnak. A megkérdezettek 82,2%-a jelzett negatív következményeket.
-

ÖSSZES VÁLASZADÓ

1. hosszúak és bonyolultak az eljárások
 2. sok szakértői véleményt kell beszerezni
 3. nem egyértelmű egyes elkövetői magatartások értelmezése
 4. kiskapu – sokan függőnek vallják magukat, megtévesztik az orvos szakértőt
 5. eltérőek az eljárások az elkövetők ellen, eltérő az ítélkezési gyakorlat
 6. kevés elkövetővel szemben lehet alkalmazni a vádemelés elhalasztása jogintézményt
 7. túl szigorú a nem függő fogyasztókkal szembeni szabályozás
 8. nincs lehetőség az alkalmi fogyasztók elterelésére a nyomozási szakban
 9. a rendőrség munkaterhe jelentősen megnőtt
-

60. táblázat

- Megkérdeztük azt is, hogy milyen negatív társadalmi következményeit észlelték a jogszabályi környezet megváltoztatásának. A megkérdezettek 41,5%-a válaszolt a kérdésre. A szertípus szerinti differenciáció lehetősége (7,3%), valamint az alkalmi fogyasztók értelmetlen kriminalizálása (8,4%) több jogalkalmazó válaszában megjelent. Továbbá az is, hogy egyes jogalkalmazók érzékelik a fogyasztók rejtőzködőbbé válását. Csak néhány jogalkalmazó vélekedett úgy, hogy helyes volt az alkalmi fogyasztók elleni fellépés szigorítása (3,2%).
- Nyitott kérdésként került megfogalmazásra, hogy a megkérdezett szerint mi volt a törvénymódosítás célja. A mintánkban szereplő jogalkalmazók 93,2%-a válaszolt erre a kérdésre. Összesen 33 különböző válasz érkezett, ami azt jelzi, hogy habár a jogalkotó a kommentárban világosan rögzítette a törvénymódosítás célját, a jogalkalmazók számára ez a cél mégsem olyan egyértelmű. Az egymástól lényegesen különböző válaszok azt sejtetik, hogy a jogalkalmazók egy része mást lát a módosítás célja mögött, mint ami a jogalkotó szándéka volt.

- A megkérdezettek 61%-a szerint nem sikerült és nem is sikerülhet elérni a megjelölt célt. 27,1%-uk szerint azonban igen. Az erre vonatkozó kérdésre a megkérdezettek 11,9%-a nem válaszolt.
- Megkérdeztük az ügyészeket, hogy milyen problémákkal szembesülnek a napi gyakorlat során a vádemelés elhalasztásának végrehajthatóságával kapcsolatban. A megkérdezettek 49,3%-a számolt be problémákról. 34,6%-uk jelezte, hogy ő (vagy a vonatkozó ügyészség) ezt a jogintézményt egyáltalán nem alkalmazza kábítószer-bűncselekményt elkövetőkkel szemben, sőt néhol más esetekben sem. 16,1%-uk pedig nem válaszolt a kérdésre.
- Megkértük az ügyészeket, mondják el, ők mit változtatnának a vádemelés elhalasztása jogintézmény alkalmazásának jelenlegi gyakorlatán. Mindössze 24,8%-uk formált véleményt. Ők az alábbiakat jelezték:

VÁLTOZTATÁSOK

Jogszabályi változtatás: minden fogyasztó számára lehetőséget kellene biztosítani a rendőri szakban az elterelésre

Nincs szükség erre a jogintézményre

Képzettebb pártfogókra lenne szükség

Szertípus szerint differenciálni kellene – ez határozhatná meg az igénybe vevők körét

Egyszerűbb végrehajtási szabályozásra lenne szükség

Szorosabb kapcsolat kellene a kezelőintézmények és a jogalkalmazók között

Olyan szabályozásra lenne szükség, hogy az elkövetők minél hamarabb hozzájuthassanak a segítséghez

61. táblázat

- A megkérdezett jogalkalmazók többsége nem ítéli súlyos cselekménynek a kábítószer-fogyasztást és a lehetőséghez mérten a legenyhébb szankciókat igyekeznek alkalmazni velük szemben. A fogyasztói magatartással és a fogyasztókkal – főleg a fiatalkorúakkal – szembeni attitűd a jogalkalmazók többségénél eltér a jogalkotói szándéktól, az alkalmi fogyasztókkal szembeni határozottabb, restriktívebb fellépés igényétől.
- Vajon ilyen jogalkalmazói attitűd mellett mennyiben érvényesülhet a jogalkotó szándéka? Ha egyre több ilyen ügyben eljáró ismeri fel, hogy a büntetőjog eszközeivel nem lehet eredményt elérni a kábítószer-fogyasztás visszaszorítása tekintetében, érvényesülhet-e a jogalkotói akarat? Áttörhet-e így az új szabályozás szelleme?
- Javaslatokat kértünk a megkérdezett jogalkalmazóktól arra vonatkozóan, hogy mit változtatnának a visszaélés kábítószerrel bűncselekmény elkövetése miatt indult eljárások lefolytatásának jelenlegi gyakorlatán. 83,9%-uk válaszolt a kérdésre. Az összes javaslatot ismertetjük.

 RENDŐRÖK

1. Gyorsítani kellene az eljárásokat, a szakértői vélemények beérkezését
 2. Külön csoport foglalkozhatna a rendőrségen belül a lefoglalásokkal
 3. Ki kellene venni a Btk.-ból a keresleti oldali magatartásokat
 4. A „csak” fogyasztói magatartást megvalósítónál gyorsított eljárás alkalmazása
 5. Az elterelés esetén ne az elkövető választhassa, meg mikor kezdi a gyógykezelést
 6. Csekély/jelentős mennyiségi határok újragondolása
 7. Egyszerűsíteni az eljárást
 8. Szertípus szerinti differenciáció
 9. A korábbi törvény visszaállítása
 10. Az ügyészség rendelkezze el a gyógykezelést
 11. Amíg folyik az eljárás, előzetes letartóztatásban kellene tartani az elkövetőt
 12. Gyorstesztek alkalmazása az eljárásban
 13. Pszichológus-pedagógus-rendőr team foglalkozzon a fogyasztók ügyeivel
 14. Kábítószer-bűncelekménnyel kapcsolatba került szállítóeszköz elkobzása
 15. Rendőrök speciális képzése az ilyen ügyekkel történő foglalkozásra
-

62. táblázat

 ÜGYÉSZEK

1. Gyorsítani kellene az eljárásokat, a szakértői vélemények beérkezését
 2. Külön csoport foglalkozhatna a rendőrségen belül a lefoglalásokkal
 3. Ki kellene venni a Btk.-ból a keresleti oldali magatartásokat
 4. Törvénymódosításra lenne szükség
 5. Az elterelésre legyen lehetőségük az alkalmi fogyasztóknak is
 6. az operatív nyomozati eredményeket jobban figyelembe lehetne venni
 7. Egyszerűsíteni az eljárást
 8. Szertípus szerinti differenciáció
 9. Erősíteni kellene a tanúk védelmét
 10. A terjesztők felderítése legyen a domináns
 11. A tanúmentességi kör változtatása
 12. Ne minden esetben kelljen orvos szakértőt kirendelni
 13. Fogyasztók mellé azonnal pártfogót kellene kirendelni
 14. A kábítószerfüggőket szigorúbban kellene büntetni
 15. Így jó a törvény
-

63. táblázat

- A véleményekből látható, hogy az eljárások gyorsítása, a fogyasztói magatartás alacsonyabb jogszabályi szintre helyezése mellett olyan javaslatok is elhangzottak, amelyek a restriktívebb eljárások irányába mutatnak.

Azonban az orvos szakértők bevonódása az eljárásokba számos probléma forrása, továbbá a rendőrök a fogyasztókkal történő foglalkozást szívesebben hárítanák az ügyészekre (az ügyészség rendelkezze el a gyógykezelést), az ügyészek pedig a rendőrségre (az elterelés lehetősége alkalmi fogyasztók esetén is). Vagy egyszerűen kiemelnék a büntetőjogi szabályozás alól, és szabálysértésként kezelnék.

Úgy tűnik, a diverziós lehetőségek szabályozatlansága, alkalmazásuk nehézségei problémát és többletmunkát okoznak a jogalkalmazóknak.

- Megkérdeztük, hogy milyen rendeletekre, állásfoglalásokra, utasításokra lenne szükség a törvényi tényállások egységes értelmezéséhez, valamint az eljárások hatásosabb lefolytatásához. A megkérdezettek 62,6%-a válaszolt és tett javaslatot.

A jogalkalmazók is jelezték, hogy halaszthatatlan a jelenlegi szabályozási rendszerben az LB-állásfoglalás megalkotása. Mivel egyes elkövetői magatartások értelmezése rendkívül heterogén, tisztázatlan a rendbeliség, halmazat kérdése is a jogbiztonság érdekében sürgető feladata ennek megszületése.

Továbbá – régóta igény van az elterelés, valamint a vádemelés elhalasztása jogintézményének alkalmazásával kapcsolatos jogszabályi háttér megteremtésére. A büntetőeljárás alternatívájaként alkalmazott gyógykezelés végrehajtása érdekében a kezelést végző egészségügyi és/vagy szociális intézményekkel történő együttműködés lehetséges kereteit egy körülhatárolt, rögzített, az intézmények szerepének megfelelő megállapodás, állásfoglalás vagy akár rendelet megalkotása szolgálhatná. Alkalmas lehetne erre egy EüM–BM együttes rendelet.

A függőség megállapításának kritériumairól indokolt lenne módszertani levél megfogalmazása. Azonban az orvos szakértők úgy gondolják ez nem az ő feladatuk, hanem a jogalkotóké, ők tanácsadóként azonban készségesen részt vennének ebben a folyamatban.

A jelenlegi helyzetben – amikor a kábítószeres ügyekben eljáró vizsgálók, nyomozók egy jelentős része nem rendelkezik ismeretekkel a kábítószer-jelenségről – egy ORFK-utasítás az eljárások lefolytatásáról, a krimináltaktikai kérdésekről, arról, hogy bizonyos információk alapján, adott esetekben milyen kérdéseket kell/lehet feltenni az elkövetőnek, a tanúnak, indokolt lenne.

- A megkérdezettek 67,8%-a arról számolt be, hogy semmiféle együttműködés nem létezik (informális sem) szervezete és valamely kezelőintézmény között, míg 32,2%-uk informális kapcsolatban áll valamely kábítószer-fogyasztókat kezelő intézménnyel. A válaszadók 78%-a úgy vélekedett, hogy szükséges lenne szabályozni az együttműködés kereteit, míg 22%-uk ezt nem tartotta fontosnak.
- Megkértük, hogy mondják el véleményüket interjúalanyaink arról, hogy milyen problémákkal szembesültek a rendőrség, az ügyészség, és a bíróságok működésével kapcsolatban. Általános problémaként jelent meg mindhárom jogalkalmazó szervezet esetén a magas ügyforgalom, az eljárók túl nagy mértékű leterheltsége; továbbá a jogértelmezési és jogi minősítések problémája, amely még jobban kielezi a szervezetek közötti ellentéteket.

Közös probléma még az eltérő, nem egységes jogalkalmazási gyakorlat, amely nagymértékben aláássa a jogbiztonság érvényesülését. Ennek oka egyrészt a jogértelmezési, minősítésbeli problémákban keresendő, másrészt pedig a jogalkalmazók attitűdjében, rutinjában és a problémához, egyes elkövetői magatartásokhoz való viszonyulásában.

Minden érintett szervezet esetén felmerült a kábítószer-problémával kapcsolatos ismeretek hiánya a vonatkozó ügyekben eljárók körében; továbbá ez irányú képzések szükségessége és önálló, kábítószeres ügyekkel foglalkozó jogalkalmazói munkakörök létesítése – a jelenség speciális szakismeretet igénylő volta miatt.

- A büntetési tételek további emelésével a megkérdezettek jellemzően nem értenek egyet. Azonban a fogyasztók büntetésének kérdésében meglehetősen bizonytalanok. E tekintetben megosztott volt a jogalkalmazók véleménye: közel annyian tartják szükségesnek, mint amennyien nem, a kábítószer-fogyasztók büntetését. Bizonytalanok a tekintetben is, hogy kiemelkedő-e a büntetőjogi eszközök szerepe a kábítószer-probléma kezelésében. Bár többen vannak, akik ezt nem tartják meghatározónak.

- A megkérdezettek többsége jellemzően egyetért a kábítószerfüggők eltérő megítélésével és a velük szemben alkalmazott differenciált rendelkezésekkel.

Azonban a kábítószereseket nem tekintik bűnözőknek, és egyértelműen állást foglaltak a tekintetben is, hogy a kábítószer-fogyasztás jogi eszközökkel egyáltalán nem szorítható vissza. Sőt, azt sem tartják valószínűnek, hogy a felderítések számának növekedése elrettentően hathat a kábítószer-fogyasztókra, s ezáltal csökkenthető volna a kábítószer-fogyasztás elterjedtsége.

- A megkérdezettek szerint az kábítószeres ügyekben az eljárások nagyon hosszúak.
- A magasabb büntetési tételek visszatartó hatása a kínálati oldali magatartásokra nem igazán elfogadható állítás a megkérdezettek többsége számára.
- Megkérdeztük még a jogalkalmazókat, hogy *mennyire tartották szükségesnek a büntető törvénykönyv kábítószerrel visszaélésre vonatkozó 282. és 282/A §-ának módosítását*. A megkérdezettek több mint fele (53,6%) egyetértett azzal, hogy szükséges volt a korábbi törvényi tényállás módosítása.
- Feltettük azt a kérdést is, hogy *mennyire tartják jól alkalmazhatónak a jelenlegi jogszabályt*. A válaszadók 65,8%-a egyáltalán nem tartja jól alkalmazhatónak a jelenlegi rendelkezéseket.
- Továbbá érdeklődtünk, hogy *szükségesnek tartanának-e további módosítást*. A megkérdezettek 82,4%-a azt jelezte, hogy igen.

10. JAVASLATOK

- Törvénymódosítás szükségessége, tekintettel egyes vonatkozó rendelkezések differenciált értelmezésére és a jogi minősítések problémájára. Továbbá a jogalkalmazói attitűdhöz jobban közelítő és a valóságszerűbb megoldásokra. A büntetőjog reformjára vonatkozó javaslatok:
 - A kábítószer-fogyasztók és a kábítószer-szintér egyéb szereplőinek markánsan különböző büntetőjogi megítélése (ne csak a kábítószerfüggő elkövetők, hanem a függőknek nem minősülő kábítószer-fogyasztók esetében is legyen ismét büntetendőséget megszüntető ok, ha vállalja, hogy prevenció vagy gyógyító kezelésen vesz részt).
 - Kiterjedhetne a büntető útról való elterelés lehetősége a kisebb súlyú forgalmazói magatartást (átadás) elkövetőkre is, ha vállalják, hogy prevenció vagy gyógyító kezelésen vesznek részt.
 - Indokolt az elterelés, valamint a vádemelés elhalasztása jogintézmény alkalmazásával kapcsolatos jogszabályi háttér megteremtése. Ennek keretében a büntetőjárás alternatívájaként alkalmazott gyógykezelés végrehajtása érdekében az igazságügyi és kezelést végző egészségügyi és/vagy szociális intézményekkel történő együttműködést koordináló szociális munkás megnevezése a vonatkozó törvényi tényállásban. Az együttműködés lehetséges kereteit rendeletben lehetne szabályozni (EüM–BM együttes rendelet).
 - Az illegális kábítószer-használat ne a „kábítószer fogyaszt” elkövetési magatartás révén, hanem a „személyes használatra történő tartás/birtoklás” révén legyen – mennyiségi, minőségi és arányossági kritériumokra figyelembevételével – büntetendő. (Ha ugyanis változatlanul marad a jelenlegi megoldás, akkor nehezen képzelhető el büntetőjogi felelősséggel rendelkező kábítószer-fogyasztó esetében a büntetőjogi reagálás mellőzése megelőzési, szociális vagy rehabilitációs programban való részvétel, illetve gyógykezelés érdekében.)
 - Szükséges lenne a büntetőjogilag kábítószernek minősülő anyagok testi-lelki egészségre való ártalmasságuk alapján történő osztályozására és a visszaélések ehhez igazodó, differenciált büntetendőségére.
 - Indokolt kialakítani a visszaéléseknek azt a körét, amely a társadalomra való enyhébb fokú veszélyessége miatt csak szabálysértésnek minősül.
 - Figyelemmel a 47/2000. (XII. 14.) AB határozatra, indokolt lenne a Btk. 282. §-ában szereplő „hatósági előírások”-ra hivatkozás helyett törvényben meghatározni a büntetőjogilag kábítószernek minősülő anyagokat. (Az AB határozat alaki kifogások miatt alkotmányellenesnek minősítette a Btk. 283/B §-ában szereplő tényállást („visszaélés teljesítményfokozó szerrel vagy módszerrel”).
 - Célszerű lenne, ha a kábítószer-probléma egyes részterületeire vonatkozó alapvető szabályokat egységes kábítószer-törvény tartalmazná.

- A jogértelmezéshez szükséges állásfoglalások, utasítások megalkotása:
 - Legfelsőbb Bíróság állásfoglalása a jogértelmezési kérdésekben;
 - ORFK utasítás a nyomozások lefolytatásához.
- Az eljárások lefolytatásához szükséges rendeletek, módszertani levelek kiadása:
 - A függőség megállapításának kritériumairól indokolt lenne módszertani levél megfogalmazása.
 - Régóta igény van az elterelés, valamint a vádemelés elhalasztása jogintézmény alkalmazásával kapcsolatos jogszabályi háttér megteremtésére. A büntetőeljárás alternatívájaként alkalmazott gyógykezelés végrehajtása érdekében a kezelést végző egészségügyi és/vagy szociális intézményekkel történő együttműködés lehetséges kereteit egy körülhatárolt, rögzített, az intézmények szerepének megfelelő megállapodás, állásfoglalás vagy akár rendelet megalkotása szolgálhatná. Alkalmas lehetne erre EüM–BM együttes rendelet.
- Jogalkalmazók folyamatos képzése, továbbképzése:
 - Speciális szakismerettel rendelkező rendőrök és ügyészek foglalkozzanak a kábítószeres ügyekkel. A megfelelő képzést és továbbképzést biztosítani kell számukra. Így felállhatnának külön erre a területre specializálódott osztályok is az ügyészségeken (megyei főügyészségek), a megyei rendőrkapitányságokon. Továbbá egy-egy megfelelő szakismerettel rendelkező vizsgáló foglalkozhatna a kábítószeres ügyekkel a városi, kerületi rendőrkapitányságokon.

ENGLISH SUMMARY

One of the short-term objectives of the National Strategy is to analyse criminal law after a certain period and in the light of law enforcement experience, and to amend it if necessary.

Two and a half years after the amendment to the criminal circumstances of drug abuse, it was possible to carry out the impact survey of the said amendment to the Criminal Code effective as of 1 March, 1999. The survey was carried out by the National Institute of Criminology (Ritter 2002) on behalf of the Ministry of Youth and Sports.

THE SURVEY WAS AIMED TO DETERMINE

- whether the application and enforcement of the legislation could reach the desired social objective, how the roles of other drug policy instruments changed in the management of the drug problem;
- how successful the legislative amendment was in combating the drug problem;
- what indirect impacts resulted from the application of the legislation;
- whether the change in the legal framework can fulfil the desired social function, prevent or resolve conflicts.

RESEARCH METHOD AND THE SELECTION OF THE SAMPLE

The research was aimed to compare the proceedings in drug related crimes before and after the amendment was adopted on the basis of police and the public prosecutor's documents and interviews with the experts concerned.

The survey had a national coverage, i.e. the total national sample was used as a basis to examine the proceedings and their features in drug abuse crimes on the basis of cases reported in crime statistics in 1999 and 2000.

Hence, research was extended to the cases of all 19 county police departments, county prosecutors' offices, the prosecutors' offices and district police stations in Budapest, and the Anti-Drug Unit of the Department against Organised Crime of the Investigative Division at the Budapest Police Headquarters.

Altogether 4717 cases were examined and processed, 2401 of which, i.e. 50.9% were instituted after the amendment and 2316 (49.1%) before the amendment.

In order to assess the effectiveness of the legislation, the application of the amendment and any problems, it was deemed necessary to conduct interviews with the prosecutors and policemen who were involved in the proceedings.

Hence, semi-structured sociological interviews were conducted with the prosecutors and policemen (detectives and investigators) who were mostly concerned in the proceedings in drug-related cases.

For data processing, the collected information was recorded on the computer for an analysis with the help of the SPSS statistical software package.

During the survey, the personal records of 4717 perpetrators of drug abuse crimes were reviewed and 137 interviews were conducted with prosecutors and policemen.

In known cases of drug abuse crimes, proceedings were typically instituted against perpetrators in larger cities (90.7%). It is not to mean, however, that there were no cases in small towns or villages. The analysed sample covered a total of 244 municipalities. As it was also confirmed by the interviews, it seems, however, that the police neither in city police departments nor in small town districts are prepared to handle drug-related cases. The most important problems are as follows:

- as a result of the shortage of staff, it is impossible to institute proceedings against a larger number of drug criminals at the same time even when reliable information is available on the drug penetration of certain places,
- the lack of knowledge and technical facilities necessary to investigate drug-related cases or to detect the problem,
- as forensic experts are centralised, revealed cases sometimes have to be stayed because the materials necessary for evidence, e.g. urine samples are not sent to the experts in time, and
- certain local actors with economic or political clout may thwart investigations.

The analysis of cases by types of substances as a function of the months of perpetration after the amendment:

Analysis of cases opened after the amendment by types of drugs

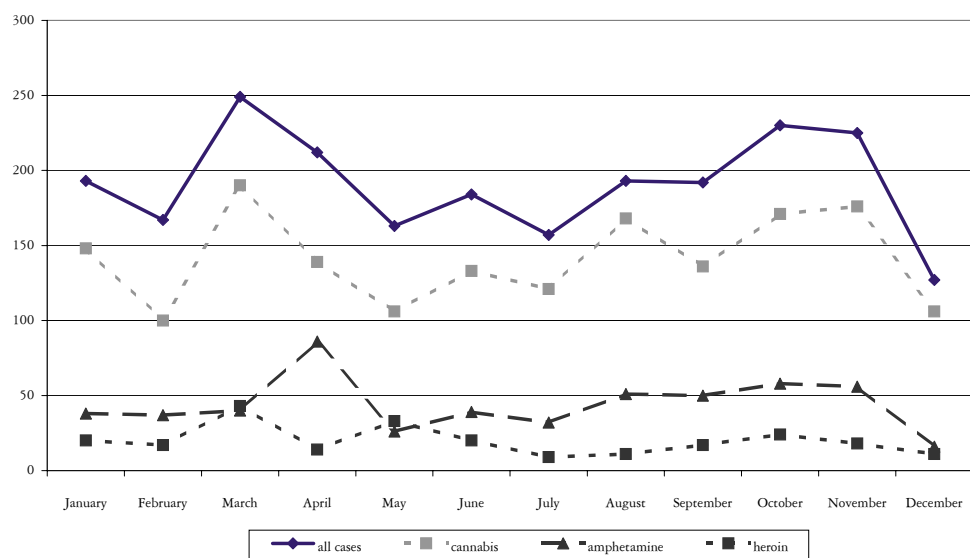

It is clear from the chart that the curve representing cannabis derivatives (marijuana, hashish) falls in line with the curve showing all examined cases by the month of perpetration. It indicates that the *proceedings instituted on account of abuse with cannabis derivatives which account for more than half of the cases typically determine the distribution of detected drug-related crimes by the month of perpetration.*

After the amendment, the incidence of cannabis derivatives increased by 19.2% in the analysed cases while the incidence of amphetamine, metamphetamine and heroin decreased. The decline was quite sharp at 33.2% in the case of amphetamine derivatives, which does not necessarily mean that the use of such substances actually dropped as it was borne out by the interviews. Instead, it can be attributed to the limited capacities of law enforcement.

The number of cases reported after the amendment grew by 17%. Those who reported cases generally knew the perpetrators and were related to them as friends, family, parents and even schools which reported more than half of the cases after the amendment.

The amendment made police investigations more difficult in drug-related crimes. The negative media campaign communicating the amendment to the public was one of the reasons why some drug users increasingly covered themselves up, and when detected, they were less cooperative with the police than before.

There was a shift on the drug scene: the risks of supply and distribution increased, thus making the scene more aggressive. The market price of illegitimate drugs also rose.

The police force and the current structure are approaching the limits of their capacities in combating drug-related crime.

From the cases analysed, researchers concluded that the amendment hardly took into consideration the current status of the enforcement system. It posed requirements that enforcement found particularly difficult to satisfy. Hence, it became increasingly difficult to detect drug crimes and produce evidence as the current investigation system is not prepared to cope.

It was found from the analysis of the cases and was also confirmed by the interviews that similar behaviours were judged and handled in different ways by the different law enforcement bodies. Enforcement also varies from place to place, the application of the law often depends on the interpretation of the respective prosecutor, which often shows wide differences from county to county.

The data indicate that although there was an increase in the number of proceedings initiated on account of supply side behaviours and in the rate of such cases within the total number of drug abuse crimes after the amendment, both the number and the rate of cases representing small quantities or involving seizure of small quantities rose despite the substantial reduction of quantity limits.

Although the number of detected cases of supply and distribution increased, they less often involved seizure of larger quantities of drugs, suggesting that proceedings on account of supply side behaviours were instituted against "petty" dealers or users who either belonged in the lowest echelons of the distribution network or used drugs themselves and traded or gave away drugs to one another.

The average direct forensic costs of proceedings in drug crimes were 327 Euro before the amendment and rose to 396 Euro thereafter.

Even after the amendment, juveniles typically commit most cases as users, however behaviours such as presenting or pushing drugs, and dealing to some extent show a marked increase. Handling such cases presents *a serious problem even for law enforcement officers as many believe that although such behaviours as presenting or pushing drugs are incorrect and wrong, the sentences and procedures imposed on such behaviours are too serious and counterproductive especially in the case of juveniles, therefore they find it hard to accept them.*

The number of reprimands increased among juveniles but unfortunately still half of juvenile delinquents were indicted. The reason being that in cases where they show other behaviours (e.g. push or give away drugs) in addition to using drugs, the procedural law does not permit the suspension of indictment.

More than 96% of the perpetrators have at least primary school education. About 55% have secondary school education and only a small number of them have not finished primary school. The perpetrators of drug abuse are typically different from average criminals in terms of age specifics as well as education.

After the amendment, an increasing number of proceedings were instituted on account of drug-related crimes against those who still participated in formal education.

First offenders with no criminal records represented about 70%. *The data show that perpetrators with criminal records who were charged with drug abuse crimes had previously been involved in proceedings not related to drugs but typically on account of crimes against property assets and/or assault.*

There was clear evidence that 24.1% of the perpetrators had already used intravenous drugs.

Law enforcement officers were asked about the negative social consequences of the new legal framework they had encountered. Several of them had the opinion that occasional drug users were unreasonably criminalised. In addition, law enforcement officers experienced that users had increasingly covered themselves up. Only few of them believed that it was right to apply stricter rules to occasional users (3.2%).

The interviewees were asked what they thought the objective of the amendment had been. Altogether 33 different responses were given, indicating that although the legislator had clearly specified the objective of the amendment, it had not come across clearly to law enforcement officers. The widely varying responses suggest that some law enforcement officers understand the objective of the amendment differently from the legislator's original intention.

The majority of the law enforcement officers interviewed did not consider drug use to be a serious act, and tried to apply the mildest sanctions if possible. The attitude of most law enforcement officers towards users and their behaviour (especially in the case of juveniles) is different from the legislator's intention calling for a more restrictive action against occasional users.

What attitude would be more appropriate on behalf of law enforcement to make sure that the legislator's intention is realised? If an increasing number of the interviewees concerned believe that the instruments of criminal law are not conducive to combating drug abuse, how can the legislator's intention be implemented?

Of the interviewees, 67.8% said that there was no cooperation (even informally) between their organisations and therapeutic institutions while 32.2% reported on typically informal relations with institutions providing treatment for drug users. 78% of the interviewees thought that the framework of cooperation would have to be regulated.

As a common problem, the law is not applied uniformly in practice, which greatly undermines juridical security. One of the reasons should be seen in the problems of the interpretation of the law and classification, and another one lies in the attitudes and routines of law enforcement officers and the way in which they approach the problem and the behaviours of perpetrators.

The lack of knowledge regarding the drug problem was also revealed among those acting in such cases at all the organisations concerned. The need was also identified for special training and the creation of special law enforcement jobs dealing with drug cases as they require special skills.

The interviewees typically disagree that sentences should be increased. They were, however, rather uncertain on the issue of punishing users. Law enforcement officers were split on this issue, and about the same number would consider it necessary as those opposing the punishment of drug users.

However, they do not regard people afflicted with the drug problem as criminals and they were also united on the issue that drug use cannot be controlled with legal instruments. In fact, they believe it unlikely that the rising number of revealed cases would have a deterring effect on drug users or reduce the incidence of drug use.

The interviewees thought that the procedures were extremely slow in drug-related cases.

The majority did not agree that stricter sentencing would have a deterring impact on supply side behaviours.

Law enforcement officers were also asked if they considered the amendment of the Criminal Code (Sections 282 and 282/A on drug abuse) necessary. More than half of the interviewees (53.6%) agreed that it had been necessary to change the circumstances of crime in the previous legislation.

A further question was related to the enforceability of the current legislation. 65.8% of the interviewees indicated that the provisions do not lend themselves to being enforced.

They were also interviewed if they thought *further amendment would be needed*. 82.4% of the interviewees answered in the affirmative.

CONCLUSION

On the basis of the respective statistical data and the findings of the research, it can be concluded that the effectiveness of the amendment (Act No. LXXXVII of 1998), which brought about a drastic change in the legal treatment of drug crimes, can be questioned.

Assuming that the desired social objective was to combat the phenomenon of drug abuse (drug use and trade in particular), and analysing the effectiveness along the lines of statistical data and research findings in the period since the amendment, it can be seen

that neither the incidence of drug use nor drug trade could be reduced. The relationship between the legislation and its actual enforcement is burdened with conflicts.

The new legislation as part of the legal framework fails to facilitate the satisfactory operation of the system, hence its operating disturbances have a feedback effect on the legal system.

On the basis of the respective statistical data and the results of the impact survey, it can be stated that the amendment has produced more negative consequences than positive effects. This statement equally applies to procedures and social impacts.

It has made legal qualification more difficult, turned procedures more complicated rather than simple, and the restrictions (especially the poor communication thereof) has made a negative impact on the trends in the drug market and the behaviours of the drug market participants as well as the need for therapy.

Certain criminal behaviours and the related high sentence rates (on presenting and pushing drugs) are unrealistic and do not take into account the age-specific habits and behaviours of perpetrators, and excessively criminalise the phenomenon. As a result, they have no deterring effect.

A NEMZETI DROGMEGELŐZÉSI INTÉZET
Szakmai Forrás sorozatának
eddig megjelent kötetei

KUTATÁSOK

- Demetrovics Zsolt: *Droghasználat Magyarország táncos szórakozóhelyein.* /Kutatások 1./ L'Harmattan Kiadó, Budapest, 2001 [192 old. ISBN 963 86169 8 9]
- Paksi Borbála – Demetrovics Zsolt: *A drogprevenációs gyakorlat megismerése. A budapesti drogprevenációs programok felmérése és értékelése.* /Kutatások 2./ L'Harmattan Kiadó, Budapest, 2002 [334 old. ISBN 963 9457 32 9]. (A kötethez mellékletként tartozik a *Budapesti Droგprevenációs Adattár 2001* című CD.)

KEF MÓDSZERTANI ANYAGOK. ELMÉLETEK – MODELLEK

- Buda Béla (szerk.): *Drogok, drogprevenáció, ifjúsági problémák, intézményi szerepvavarak. Demetrovics Zsolt, Kelemen Gábor és Rácz József tanulmányai.* /KEF módszertani anyagok 1. Elméletek – modellek./ Nemzeti Drogmegelőzési Intézet, Budapest, 2002 [177 old. ISBN 963 00 9881 4]
- Buda Béla: *A drogmegelőzés elméleti alapjai. I. Általános elméleti kérdések. (Válogatás).* /KEF módszertani anyagok 2. Elméletek – modellek./ Nemzeti Drogmegelőzési Intézet, Budapest, 2002 [186 old. ISBN 963 206 088]

OKTATÁSI-KÉPZÉSI SEGÉDANYAGOK

- Fürst Zsuzsanna – Wenger Tibor (szerk.): *A kábítószerkérdés orvosi, jogi és társadalmi vonatkozásai.* /Oktatási-képzési segédanyagok 1./ Nemzeti Drogmegelőzési Intézet, Budapest, 2001 [268 old. ISBN 963 00 9322 7]

Előkészületben:

SORSOK ÉS SZENVEDÉLYEK sorozat

- A sárkányos lány. Egy drogfüggő lány önéletrajza*
Sziráének Éneke. Drogfüggő fiatalok versei, novellái, festményei

A kiadásért felel Gyenes Ádám
A borítót tervezte Pacher Nóra
Nyomdai előkészítés a Limes Kkt., a sokszorosítás
a Könyvpont Nyomda Kft. munkája

ISBN 963 9457 35 3

L'Harmattan Könyvkiadó és Terjesztő Kft.
A kötet megrendelhető, illetve megvásárolható
L'Harmattan Könyvesbolt
1053 Budapest, Kossuth L. u. 14–16.
Tel.: 267-5979
l-harmat@axelero.hu
www.extra.hu/harmattan/index.htm